

FLEXI a DESIGN LINE

Macerátorové toalety

Macerátorové toalety

Mazerationsstoiletten

Sanitární macerátory

NÁVOD K POUŽITÍ / INSTALACI / ÚDRŽBĚ

italsky.....2

NÁVOD K OBSLUZE / INSTALACI / SERVISU

anglicky36

NÁVOD K OBSLUZE / INSTALACI / ÚDRŽBĚ Německy.....70

NÁVOD K OBSLUZE/INSTALACI/ÚDRŽBĚ

francouzsky 104

Návod k obsluze/instalaci/servisu

MACERÁTORSKÉ ZÁCHODY

Návod k obsluze / instalaci / údržbě

TOALETNÍ MACERATRICI

X-light / Privilege / Evolution / Breeze / E-Breeze / Silence Plus 2G / Elegance 2G

INDEX	ITALŠTINA
1,0 SANITÁRNÍ SYSTÉMY TECMA	pag. 5
1.1 Záruka	pag. 5
1.2 Čištění	pag. 6
1,3 Příprava na zimu	pag. 6
1,4 Copriwater	pag. 6
1.5 Výběr papíru	pag. 7
2.0 PROVOZ A POUŽÍVÁNÍ	pag. 7
2.1 Ovládací panel vše v jednom 2.1.1 Jedno tlačítko 2.1.2 Dvě tlačítka	pag. 7
Ovládací panel více snímků	pag. 7
2.2 2.2.1 Jedno tlačítko 2.2.2 Dvě tlačítka	pag. 8
	pag. 8
	pag. 8
2.3 Ovládací panel Argent 2.3.1 Jedno tlačítko	pag. 9
2.3.2 Dvě tlačítka 2.4	pag. 9
Dotykový ovládací panel	pag. 9
2.4.1 Jedno tlačítko 2.4.2 Dvě tlačítka	pag. 10
	pag. 10
	pag. 10
2.5 Ovládací panely s technologií „SMART FLUSH“.	pag. 11
2.5.1 Premium 2.5.2	pag. 11
Premium Touch 2.5.3	pag. 12
Programování funkcí „SMART FLUSH“	pag. 13
2.5.3.1 Režim navigace nebo kotvení 2.5.3.2 Deaktivace	pag. 13
čištění a programování LED 2.6 INSTALACE A ÚDRŽBA PRESTIGE 3.1 3.1 Místo	pag. 16
instalace Upevnění	pag. 17
uzemnění 3.2 Solenoidový ventil 3.3 3.4 Vstupní čerpadlo 3.5	pag. 18
CUT-OUT Ovládací panely 15 Vše v	pag. 19
jednom 3.5 Multiframe	pag. 21
3.5.3 Argent 3.5.4 Touch/	pag. 22
Premium Touch 3.5.5 Premium tankové	pag. 23
senzory	pag. 23
	pag. 23
	pag. 23
	pag. 24
	pag. 24
3.6	pag. 25
3.6.1 Pneumatico 3.6.2	pag. 26
Efekt pole	pag. 26

Návod k obsluze/instalaci/servisu

MACERÁTORSKÉ ZÁCHODY

Návod k obsluze / instalaci / údržbě

TOALETNÍ MACERATRICI

X-light / Privilege / Evolution / Breeze / E-Breeze / Silence Plus 2G / Elegance 2G

3,7	Požadované vybavení	pag. 27
3,8	Systémy	pag. 27
	3.8.1 Centralizovaný systém – sladká voda 3.8.1.1	pag. 29
	Hydraulický systém 3.8.1.2	pag. 29
	Elektrický systém 12V/24V 3.8.1.3	pag. 29
	Elektrický systém 110V/230V 3.8.2	pag. 30
	Jednoduchý a vícenásobný systém – Slaná voda 3.8.2.1 22..	pag. 30
	Hydraulický Elektrický systém	pag. 30
	3.8.3 Systém s integrovaným	pag. 31
	BIDETEM	pag. 31
4.0	ODSTRAŇOVÁNÍ PROBLÉMŮ Toaleta je	pag. 34
4,1	hlučná Voda se	pag. 34
4,2	doplňuje, ale čerpadlo nevypouští Čerpadlo vypouští, ale	pag. 34
4,3	voda se nedoplňuje Čerpadlo se vypouští pomalu 4.4 4.5	pag. 35
	V záchodě zůstává voda LED na	pag. 35
	ovládacím panelu svítí stále červeně 4.6	pag. 35
	Bublání Úniky Zápach 4.9 5.0 ČASTO KLADENÉ OTÁZKY	pag. 35
	Možhu připojit více	pag. 35
4,8	toalet	pag. 35
	na stejnou	pag. 36
linku? 5.1 5.2	Jaký typ údržby je	pag. 36
	vyžadován?	pag. 36
	5.3 Jaký typ přípravků lze použít k čištění?	pag. 36
	5.4 Jaký typ hadice mohu použít?	pag. 36
	5.5 Jaký typ náhradních dílů bych měl mít na palubě?	pag. 36
	5.6 Musím instalovat odvětrávaný sifon za přepážkou toalety?	pag. 36
6.0	SEZNAM NÁHRADNÍCH DÍLŮ	pag. 141
7.0	TECHNICKÉ ÚDAJE str. 147	
8.0	ILUSTRACE / SCHÉMA SYSTÉMU str. 149	
	8.1 Jedna systémová stránka. 149	
	8.2 Jedna stránka systému. 150	
	8.3 Stránka zapojení jednoho systému. 151	
	8.4 Stránka zapojení více systémů. 152	
	8.5 Stránka centralizovaného systému čerstvé vody. 153	
	8.6 Centrální rozvody pitné vody 12V/24V - ALL IN ONE panel Str. 154	
	8.7 Centralizované rozvody pitné vody 12V/24V - panel MULTIFRAME/ ARGENT/TOUCH	pag. 155
	8.8 Centrální rozvody pitné vody 12V /24V - panel PREMIUM str. 156	
	8.9 Centrální rozvody pitné vody 12V /24V - panel PREMIUM TOUCH str. 157	
	8.10 Centrální rozvody pitné vody 110V/230V - P.Iloo VŠE V JEDNOM str. 158	
	8.11 Centrální rozvody pitné vody 110V/230V - panel PREMIUM str. 159	

Návod k obsluze/instalaci/servisu

MACERÁTORSKÉ ZÁCHODY

Návod k obsluze / instalaci / údržbě

TOALETNÍ MACERATRICI

X-light / Privilege / Evolution / Breeze / E-Breeze / Silence Plus 2G / Elegance 2G

OBECNÁ UPOZORNĚNÍ PRO UŽIVATELE



VAROVÁNÍ : Před instalací, použitím nebo prací na systému se ujistěte, že jste si přečetli všechna varování v tomto dokumentu a porozuměli jim. Pokud nebudou tato varování zohledněna, hrozí porucha, zranění, poškození a možná ztráta člunu, úraz elektrickým proudem. Neprovádějte žádné změny na produktu Tecma, mohlo by to mít za následek ztrátu lodí, zranění nebo usmrcení elektrickým proudem.



VAROVÁNÍ: Děti si s výrobkem nesmí hrát. Tento produkt mohou používat děti ve věku 8 let a starší, pokud jsou pod dozorem nebo obdržely pokyny týkající se bezpečného používání produktu a rozumí souvisejícím nebezpečím. Čištění a údržbu uživatelem nesmí provádět děti, pokud nejsou starší 8 let a nejsou provozovány pod dohledem.

Uchovávejte jakýkoli napájecí kabel výrobku mimo dosah dětí mladších 8 let.



VAROVÁNÍ: Výrobek mohou používat osoby se sníženými fyzickými, smyslovými nebo duševními schopnostmi nebo s nedostatkem zkušeností a znalostí, pokud jsou pod dozorem nebo obdržely pokyny týkající se bezpečného používání spotřebiče a rozumí souvisejícím nebezpečím.



POZOR : Při výběru a používání čisticích prostředků dodržujte platné předpisy a ochranu životního prostředí.

Návod k obsluze/instalaci/servisu

MACERÁTORSKÉ ZÁCHODY

Návod k obsluze / instalaci / údržbě

TOALETNÍ MACERATRICI

X-light / Privilege / Evolution / Breeze / E-Breeze / Silence Plus 2G / Elegance 2G

1,0 SANITÁRNÍ SYSTÉMY TECMA

Námořní sanitární armatury Tecma se vyrábí v Itálii. Vyrábějí se ve čtvrti Civita Castellana, kde je výroba keramické sanitární keramiky vyhlášená svou vynikající kvalitou.

V průběhu času oddělení výzkumu a vývoje produktů Tecma vyvinulo řadu řešení s různými geometriemi a rozměry. Tato široká škála řešení vám umožňuje instalovat sanitární keramiku Tecma tam, kde existují konstrukční omezení spojená s prostorem, stylem a

hmotnost

U mnoha modelů je možné objednat verzi s integrovaným bidetem nebo samostatný bidet se stejnými geometriemi.

Cyklus odvodnění sanitární keramiky Tecma zahrnuje kombinovanou činnost maceračního čerpadla pro vypouštění odpadních vod a vstupního čerpadla nebo solenoidového ventilu pro plnění čisté vody.

Veškerá keramika obsahuje uvnitř výkonné macerační čerpadlo, které tlačí odpadní vodu do příslušných sběrných nádrží. Drcení probíhá ve speciální dutině vybavené ocelovými lopatkami umístěnými před oběžným kolem čerpadla.

Vypouštěcí cyklus je ovládán různými modely ovládacího panelu. V závislosti na modelu ovládacího panelu existují možnosti, jako je sledování nádrže na černou vodu, regulace vody používané během cyklu vypouštění atd.

Tento produkt vyniká výkonem čerpadla, vysokou spolehlivostí a extrémní jednoduchostí mechanismu. Rozsáhlá asistenční síť zaručuje, že je vždy k dispozici technik připravený zasáhnout a najít náhradní díly.

1.1 Záruka

- Na všechny hotové výrobky TECMA se vztahuje 2letá záruka od data registrace lodi
- Na náhradní díly TECMA se vztahuje záruka 2 roky od data nákupu
- Záruka se nevztahuje na škody způsobené používáním nebo instalací, která není v souladu s poskytnutými pokyny, nedbalostí nebo nedbalostí uživatele, náhodným poškozením, manipulací nebo úpravami produktu.

Návod k obsluze/instalaci/servisu

MACERÁTORSKÉ ZÁCHODY

Návod k obsluze / instalaci / údržbě

TOALETNÍ MACERATRICI

X-light / Privilege / Evolution / Breeze / E-Breeze / Silence Plus 2G / Elegance 2G

POPTÁVKA NÁHRADNÍCH DÍLŮ V ZÁRUCE

- Požadavky na záruku musí být předány prostřednictvím asistenčních center TECMA autorizovaný.
- 1) Kopie osvědčení o registraci loď / faktury za nákup produktu
- 2) Stručný popis zjištěné závady/problému
- Úplný seznam autorizovaných asistenčních center TECMA si můžete stáhnout z našich webových stránek www.thetfordmarine.com nebo si jej můžete vyžádat u našeho zákaznického servisu na následujících kontaktech:

ROW (zbytek světa): info@tecma.eu / Tel. +39 0744 70 90 71- USA: 1-800-543-1219

1.2 Čištění

Keramika je vhodná zejména pro sanitární keramiku, protože je velmi hygienická a odolná vůči jakýmkoli čistícím prostředkům. Zvláštní pozornost věnujte tomu, abyste nepoužívali přípravky na bázi acetonu, trichloretylenu nebo obecně jakékoli přípravky, které by mohly nenávratně poškodit celistvost pryžových součástí systému čerpadla/macerátoru/zpětného ventilu. Doporučujeme používat produkty Thetford, protože jsou speciálně testovány pro tento typ systému. Na karbonové nebo zakázkové výrobky v jiných barvách než bílá nebo pergamon se vyvarujte použití abrazivních houbiček nebo příliš agresivních výrobků, je vhodné vždy provést test na zadní straně

váza.



POZOR: Při výběru a používání čistících prostředků dodržujte platné předpisy a ochranu životního prostředí.

1.3 Příprava na zimu

Všechny systémy zcela vyprázdněte, aby nedocházelo k problémům se zamrznáním uvnitř potrubí, nebo použijte vhodný nemrznoucí přípravek. Nedoporučujeme nemrznoucí přípravky do automobilů ani přípravky používané pro nádržky kapalin na čištění čelního skla. Při výběru a používání produktů respektujte aktuální předpisy a předpisy na ochranu životního prostředí.

1.4 Koprivoda

U řady Flexi a Design jsou možné různé konfigurace toaletního sedátka. Respektive termoset s nebo bez „Soft Closing“ a Polyester s nebo bez „Soft Closing“. V konfiguraci s měkkým zavíráním se doporučuje nevyhýbat urychlováním normálního vychýlení závěsů, aby nedošlo k poškození operace.

Návod k obsluze/instalaci/servisu

MACERÁTORSKÉ ZÁCHODY

Návod k obsluze / instalaci / údržbě

TOALETNÍ MACERATRICI

X-light / Privilege / Evolution / Breeze / E-Breeze / Silence Plus 2G / Elegance 2G

1.5 Výběr papíru

Používejte pouze toaletní papír. Systém je navržen tak, aby efektivně uspořádal toaletní papír. Nepoužívejte papírové tkaniny ani jiné druhy. Tecma doporučuje používat Thetford Aqua-Soft.

2.0 PROVOZ A POUŽÍVÁNÍ

2.1 Vše v jednom ovládacím panelu

2.1.1 Jedno tlačítko

Stisknutím tlačítka „PO POUŽITÍ“ po použití se spustí automatický mycí cyklus, na jehož konci se váza naplní malým množstvím vody a je připravena na další.

použití.

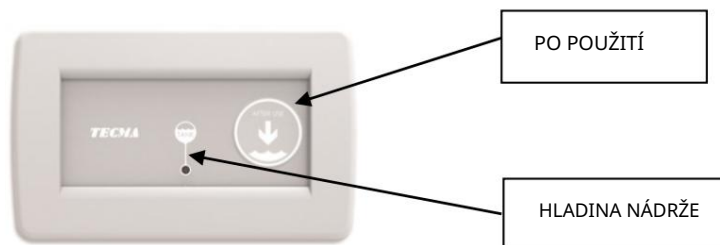

2.1.2 Dvě tlačítka

Před použitím stiskněte tlačítko „PŘED POUŽITÍM“. Tím se nádoba naplní malým množstvím vody. Po použití stiskněte tlačítko „PO POUŽITÍ“, spustí se automatický mycí cyklus, na jehož konci zůstane sklenice prázdná.

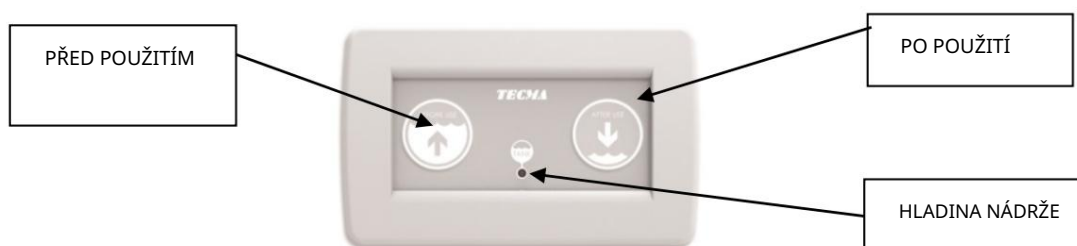

POZNÁMKA: Pomocí ovládacího panelu Vše v jednom můžete upravit množství vody použité během každého vypouštěcího cyklu. Regulátor na zadní straně panelu lze ovládat otáčením ve směru hodinových ručiček pro zvýšení množství vody nebo proti směru hodinových ručiček pro jeho snížení. Doporučená hladina vody je 1 cm nad odtokovým otvorem.

Návod k obsluze/instalaci/servisu

MACERÁTORSKÉ ZÁCHODY

Návod k obsluze / instalaci / údržbě

TOALETNÍ MACERATRICI

X-light / Privilege / Evolution / Breeze / E-Breeze / Silence Plus 2G / Elegance 2G

2.2 Multiframe ovládací panel

2.2.1 Jedno tlačítko

Stiskněte tlačítko „PO POUŽITÍ“, spustí se automatický mycí cyklus, na jehož konci bude váza naplněna malým množstvím vody a připravena k dalšímu použití.

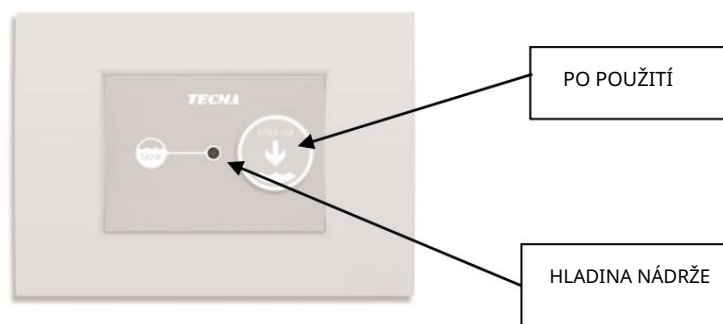

2.2.2 Dvě tlačítka

Před použitím stiskněte tlačítko „PŘED POUŽITÍM“. Tím se nádoba naplní malým množstvím vody. Po použití stiskněte tlačítko „PO POUŽITÍ“, spustí se automatický mycí cyklus, na jehož konci zůstane sklenice prázdná.

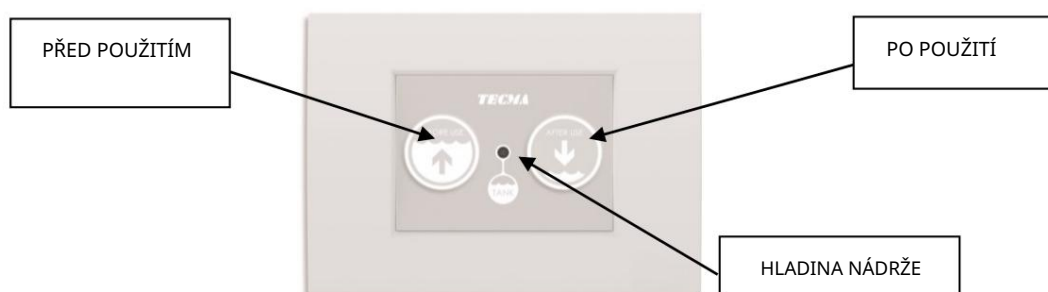

POZNÁMKA: V případě potřeby bude možné upravit množství vody použité během každého vypouštěcího cyklu přímo na dálkovém ovladači, který je k němu připojen. Ve skutečnosti je v zadní části poslední jmenovaného speciální regulátor, který lze ovládat otáčením ve směru hodinových ručiček pro zvýšení množství vody nebo proti směru hodinových ručiček pro jeho snížení. Doporučená hladina vody je 1 cm nad odtokovým otvorem.



POZOR: LED, která indikuje stav naplnění nádrže ("TANK LEVEL") je pouze varování. Pokud LED svítí červeně, systém nepoužívejte.

Návod k obsluze/instalaci/servisu

MACERÁTORSKÉ ZÁCHODY

Návod k obsluze / instalaci / údržbě

TOALETNÍ MACERATRICI

X-light / Privilege / Evolution / Breeze / E-Breeze / Silence Plus 2G / Elegance 2G

2.3 Ovládací panel Argent

2.3.1 Jedno tlačítko

Stisknutím tlačítka "FLUSH" se spustí automatický mycí cyklus, na jehož konci se váza naplní malým množstvím vody a je připravena k dalšímu použití.



2.3.2 Dvě tlačítka

Před použitím stiskněte tlačítko „PŘED POUŽITÍM“. Tím se nádoba naplní malým množstvím vody. Po použití stiskněte tlačítko "FLUSH", spustí se automatický mycí cyklus, na jehož konci zůstane sklenice prázdná.



POZNÁMKA: V případě potřeby bude možné upravit množství vody použité během každého vypouštěcího cyklu přímo na dálkovém ovladači, který je k němu připojen. Ve skutečnosti je v zadní části posledně jmenovaného speciální regulátor, který lze ovládat otáčením ve směru hodinových ručiček pro zvýšení množství vody nebo proti směru hodinových ručiček pro jeho snížení.

Doporučená hladina vody je 1 cm nad odtokovým otvorem.

Návod k obsluze/instalaci/servisu

MACERÁTORSKÉ ZÁCHODY

Návod k obsluze / instalaci / údržbě

TOALETNÍ MACERATRICI

X-light / Privilege / Evolution / Breeze / E-Breeze / Silence Plus 2G / Elegance 2G

2.4 Dotykový ovládací panel

2.4.1 Jedno tlačítko

Stisknutím dotykového tlačítka „PO POUŽITÍ“ se spustí automatický mycí cyklus, na jehož konci bude váza naplněna malým množstvím vody a připravena k dalšímu použití.

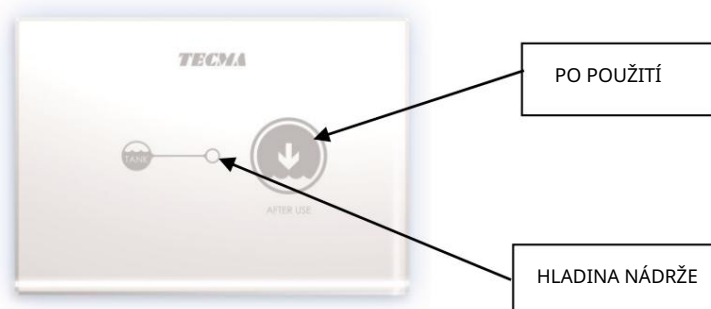

2.4.2 Dvě tlačítka

Před použitím aktivujte dotykové tlačítko „PŘED POUŽITÍM“. Tím se nádoba naplní malým množstvím vody. Po použití stiskněte dotykové tlačítko „PO POUŽITÍ“, spustí se automatický mycí cyklus, na jehož konci zůstane sklenice prázdná. Dotykový panel se dvěma tlačítky zablokuje tlačítko Před použitím, když se kontrolka hladiny nádrže (plná) rozsvítí červeně.

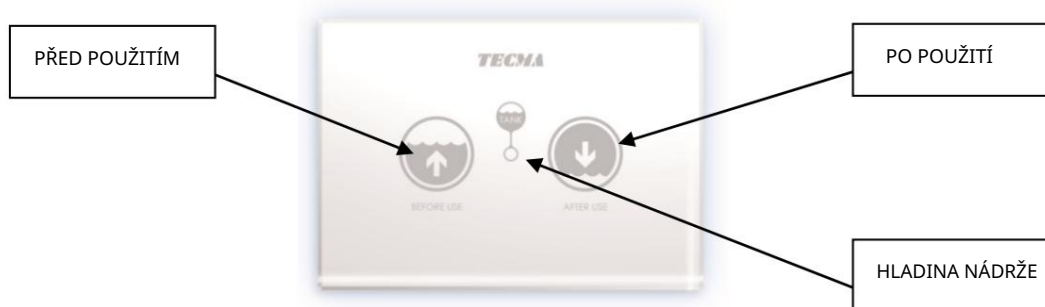

POZNÁMKA: V případě potřeby bude možné upravit množství vody použité během každého vypouštěcího cyklu přímo na dálkovém ovladači, který je k němu připojen. Ve skutečnosti je v zadní části poslední jmenovaného speciální regulátor, který lze ovládat otáčením ve směru hodinových ručiček pro zvýšení množství vody nebo proti směru hodinových ručiček pro jeho snížení.

Doporučená hladina vody je 1 cm nad odtokovým otvorem.

Návod k obsluze/instalaci/servisu

MACERÁTORSKÉ ZÁCHODY

Návod k obsluze / instalaci / údržbě

TOALETNÍ MACERATRICI

X-light / Privilege / Evolution / Breeze / E-Breeze / Silence Plus 2G / Elegance 2G

U jednotlačítkových a dvoutlačítkových dotykových panelů je možné naprogramovat podsvícení ovládacího panelu nebo uvést panel do pohotovostního režimu pro účely čištění postupem uvedeným v odstavci 2.5.3.2.



POZOR: LED, která indikuje stav naplnění nádrže ("TANK LEVEL") je pouze varování. Pokud LED svítí červeně, systém nepoužívejte.

2.5 Ovládací panely s technologií „SMART FLUSH“.

2.5.1 Prémiové

Před použitím stiskněte tlačítko „PŘED POUŽITÍM“. Tím se nádoba naplní malým množstvím vody. Po použití stiskněte tlačítko "PO POUŽITÍ", spustí se automatický mycí cyklus, na jehož konci zůstane nádoba prázdná, pokud je v "námořním" režimu, nebo v režimu "uvazování" zůstane malé množství vody.

Chcete-li přepnout z režimu kotvení do námořního režimu, podržte současně obě tlačítka, dokud nezačne blikat kontrolka „LOCK OUT“. To vám umožní změnit režimy.

Ovládací panel je vybaven tříbarevným světlem, které indikuje stav naplnění černé nádržky na vodu. (Referenční odstavec 3.5)

Pokud snímač nádrže zjistí, že bylo dosaženo maximální hladiny, deaktivuje funkce panelu tlačítek, čímž zabrání dalšímu použití sanitárního zařízení.



Pokud z jakéhokoli důvodu zamýšlíte toto zamknutí vynutit a znovu aktivovat klávesnici, stiskněte obě tlačítka současně dvakrát, rozsvítí se kontrolka „LOCK OUT“, což znamená, že řídicí jednotka je v režimu uzamčení.

Podrobné programování funkcí ovládacího panelu Premium (Technologie Smartflush) viz odst. 2.5.3.1.

Návod k obsluze/instalaci/servisu

MACERÁTORSKÉ ZÁCHODY

Návod k obsluze / instalaci / údržbě

TOALETNÍ MACERATRICI

X-light / Privilege / Evolution / Breeze / E-Breeze / Silence Plus 2G / Elegance 2G

2.5.2 Premium Touch

Před použitím stiskněte tlačítko „PŘED POUŽITÍM“. Tím se nádoba naplní malým množstvím vody.

Po použití stiskněte tlačítko "PO POUŽITÍ", spustí se automatický mycí cyklus, na jehož konci zůstane nádoba prázdná v režimu "navigace", v režimu "uvazování" zůstane malé množství vody.

Chcete-li přepnout z režimu dokování do režimu navigace, stiskněte a podržte obě tlačítka současně, dokud nezačne blikat kontrolka „LOCK OUT“. To způsobí změnu režimů.

Ovládací panel je vybaven tříbarevným světlem, které indikuje stav naplnění černé nádržky na vodu. Pokud snímač nádrže zjistí, že bylo dosaženo maximální hladiny, deaktivuje funkce panelu tlačítek, čímž zabrání dalšímu použití sanitárního zařízení.

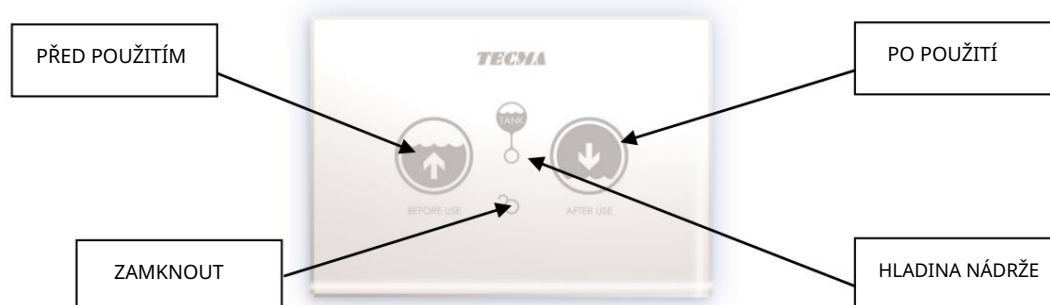
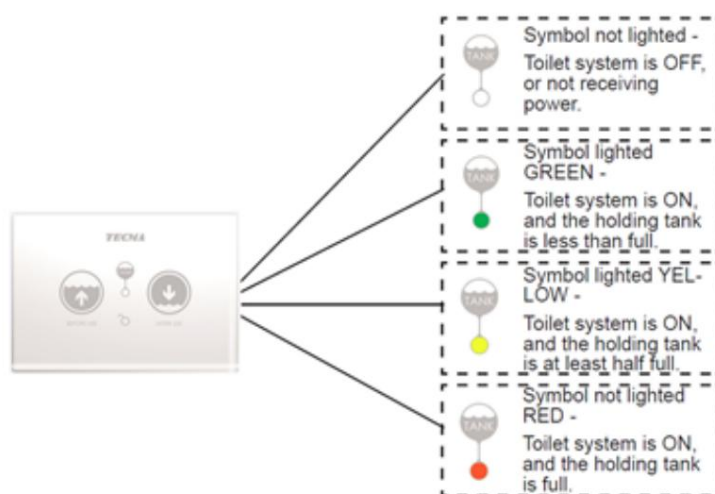

Pokud z jakéhokoli důvodu zamýšlíte vynutit tento zámek a znovu aktivovat klávesnici, stiskněte obě tlačítka současně dvakrát, rozsvítí se kontrolka „LOCK OUT“, což znamená, že panel je v režimu uzamčení .

Návod k obsluze/instalaci/servisu

MACERÁTORSKÉ ZÁCHODY

Návod k obsluze / instalaci / údržbě

TOALETNÍ MACERATRICI

X-light / Privilege / Evolution / Breeze / E-Breeze / Silence Plus 2G / Elegance 2G

2.5.3 Programování funkcí SMART FLUSH

2.5.3.1 Režim navigace nebo dokování

Pokud plánujete často procházet, nastavte systém do režimu navigace. Toaleta zůstane po použití prázdná, přidá se pouze malé množství vody pro vytvoření vodovodní zátky. Zabrání tak náhodnému rozlívání vody v důsledku pohybu lodi během plavby.

REŽIM NAVIGACE: šálek zůstane na konci vypouštěcího cyklu prázdný

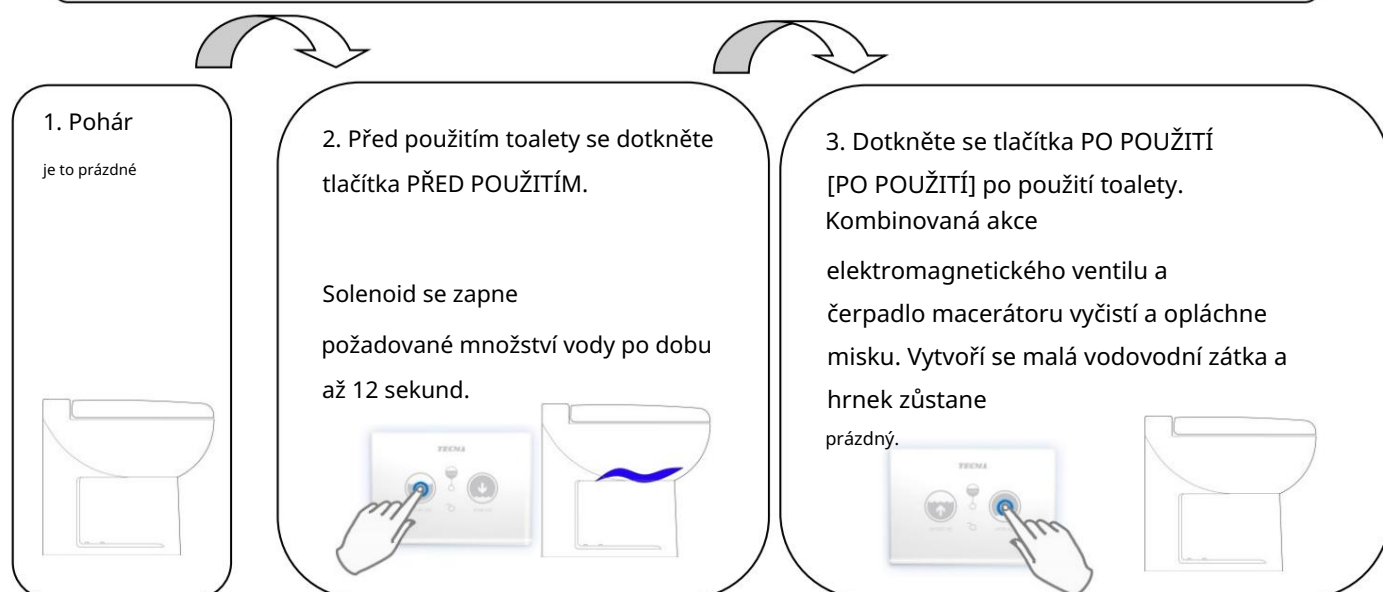

Pokud plánujete být v doku delší dobu, nastavte systém do režimu doku. Po použití zůstane na toaletě malé množství vody, takže ke spláchnutí stačí použít jedno tlačítko.

Návod k obsluze/instalaci/servisu

MACERÁTORSKÉ ZÁCHODY

Návod k obsluze / instalaci / údržbě

TOALETNÍ MACERATRICI

X-light / Privilege / Evolution / Breeze / E-Breeze / Silence Plus 2G / Elegance 2G

MOORING MODE: Malé množství vody zůstane na toaletě připravené k dalšímu použití.

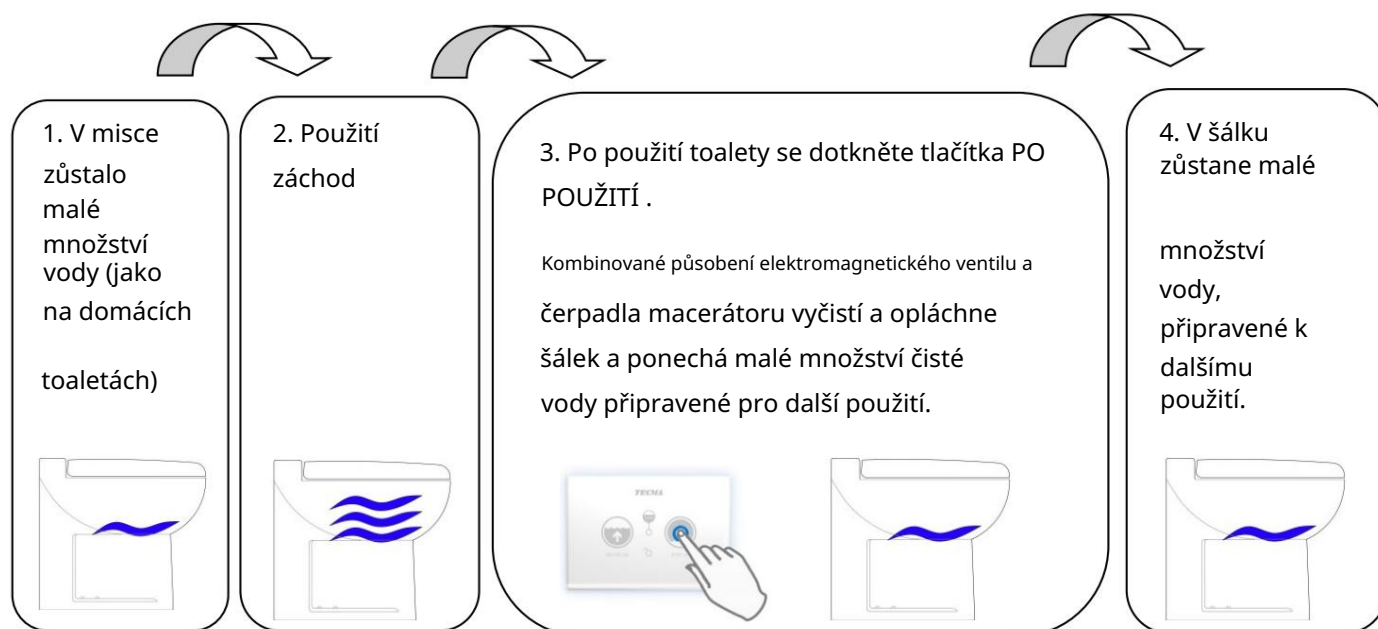

Změna režimu vykládání – z režimu plachtění do režimu dokování (obr.1)

Ve výchozím nastavení je systém nastaven do režimu navigace. Přepnutí z režimu plachtění do režimu dokování:

- 1) Stiskněte současně tlačítka PŘED POUŽITÍM a PO POUŽITÍ po dobu asi 3 sekund. LED s tlačítkem bude blikat, což znamená, že programovací režim byl aktivován.
- 2) Po stisknutí držte obě tlačítka u sebe alespoň 4 sekundy LED se zámkem začala blikat.
- 3) Jakmile je dosaženo požadované hladiny vody, uvolněte tlačítka
- 4) Tím se nastaví množství vody pro další použití a systém se nastaví do dokovacího režimu.
- 5) Pro návrat do navigačního režimu viz následující odstavec

Návod k obsluze/instalaci/servisu

MACERÁTORSKÉ ZÁCHODY

Návod k obsluze / instalaci / údržbě

TOALETNÍ MACERATRICI

X-light / Privilege / Evolution / Breeze / E-Breeze / Silence Plus 2G / Elegance 2G

Změna režimu vykládání – z režimu kotvení na režim plachtění (obr.2)

Pokud již bylo množství vody upraveno a chcete se vrátit do režimu navigace:

- 1) Stiskněte současně tlačítka PŘED POUŽITÍM a PO POUŽITÍ po dobu asi 3 sekund. LED s tlačítkem bude blikat.
- 2) Jakmile začne blikat LED se zámkem, uvolněte tlačítka
- 3) Nyní je systém v režimu navigace

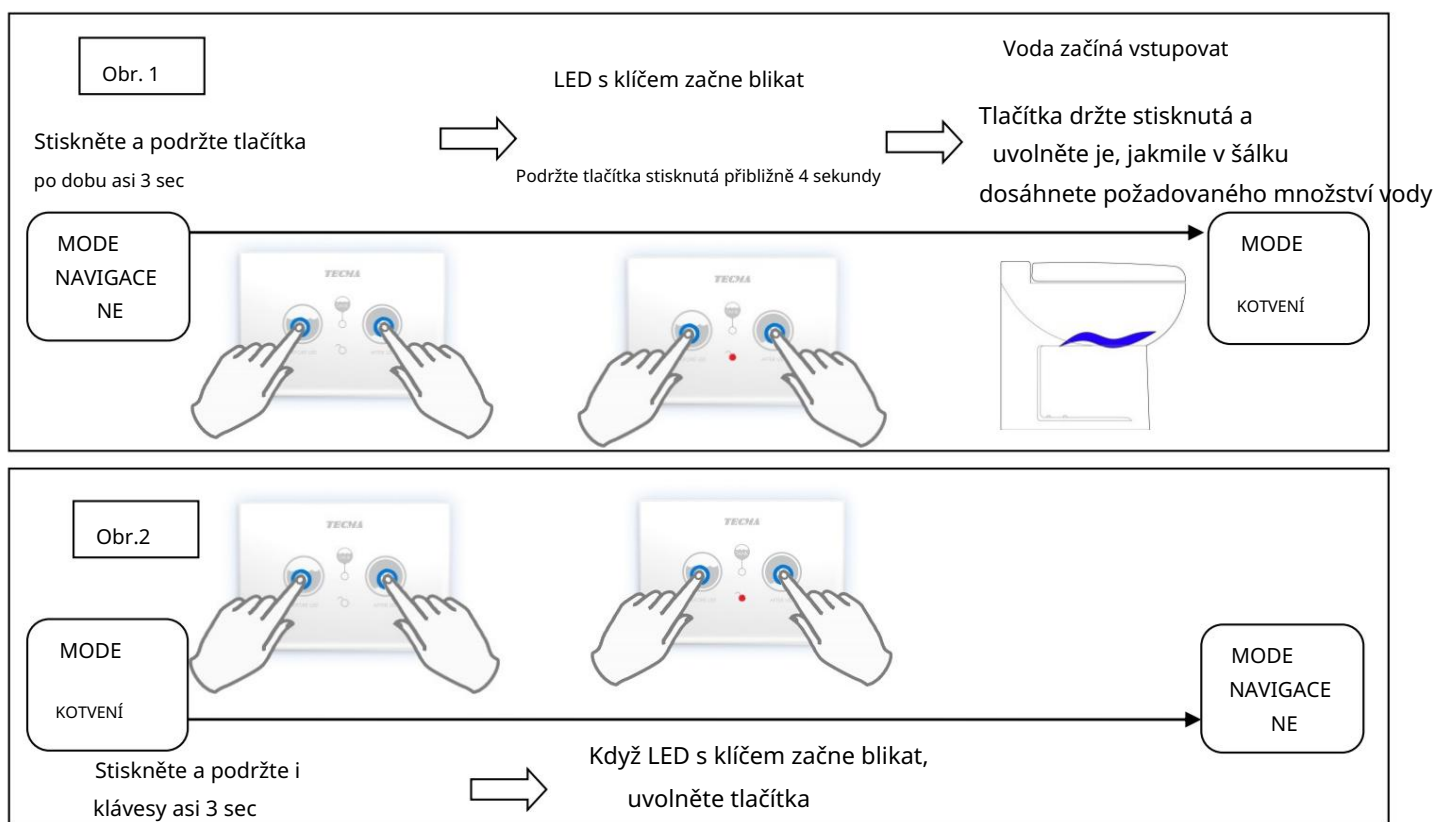

POZNÁMKA: Na konci cyklu, pokud je systém v „navigačním režimu“, toaleta zůstane prázdná, pokud je systém v „dokovacím režimu“, zůstane na toaletě malé množství vody.

Návod k obsluze/instalaci/servisu

MACERÁTORSKÉ ZÁCHODY

Návod k obsluze / instalaci / údržbě

TOALETNÍ MACERATRICI

X-light / Privilege / Evolution / Breeze / E-Breeze / Silence Plus 2G / Elegance 2G

2.5.3.2 Deaktivace pro čištění a programování podsvícení

Chcete-li dotykový panel vyčistit, můžete tlačítka dočasně deaktivovat.

1. Položte ruku na panel na 15 sekund (jak je znázorněno), dokud podsvícení nezačne blikat.

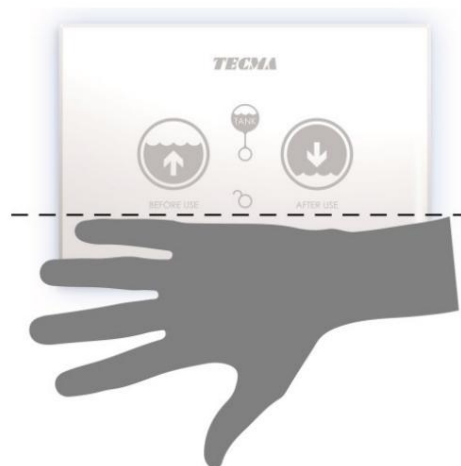

2. Panel můžete očistit hadříkem.
3. Po 15 sekundách se tlačítka automaticky znovu aktivují.

Dotykový panel je možné naprogramovat tak, aby měl podsvícení:

- a. Vždy na
- b. Vždy vypnuto
- c. Spuštěno senzorem přiblížení (výchozí)

Pokyny pro přechod z jednoho programu do druhého:

1. Stiskněte a podržte LED ve střední oblasti (LED hladiny nádrže)
2. Podržte stisknutou centrální LED a současně stiskněte a uvolněte tlačítka PŘED POUŽITÍM a PO POUŽITÍ. To vám umožní přepínat z jednoho programu na druhý současně VŽDY ZAPNUTO VŽDY VYPNUTO BLÍZKOSTI

Návod k obsluze/instalaci/servisu

MACERÁTORSKÉ ZÁCHODY

Návod k obsluze / instalaci / údržbě

TOALETNÍ MACERATRICI

X-light / Privilege / Evolution / Breeze / E-Breeze / Silence Plus 2G / Elegance 2G



VAROVÁNÍ: nepřekračujte maximální kapacitu nádrže, když tato kontrolka svítí červeně, režim uzamčení.



VAROVÁNÍ: Pokud je toaleta připojena k mořskému kohoutku, ujistěte se, že bezpečnostní kulový ventil mořského kohoutu je vždy uzavřen, když opouštíte loď, i když na krátkou dobu.



POZOR: U toalet, které používají systémy čerstvé vody, které jsou (i když dočasně) připojeny k přívodu vody z přístavu, se ujistěte, že ventil v místě připojení k doku je vždy uzavřen, když opouštíte nádobu, i když na krátkou dobu času



VAROVÁNÍ: Pokud je vaše sklenice vybavena systémem měkkého zavírání, netlačte na víko silou. Systém je navržen pro automatické zavírání a vnější síla by mohla mechanismus nevratně poškodit.



POZOR: je-li vaše toaleta vybavena funkcí bidetu, nepřekračujte maximální kapacitní úroveň samotné toalety, chybí odtokový kanál pro přebytek. Aktivujte čerpadlo macerátoru (po použití), aby se nádoba vyprázdnila.



POZOR: V případě náhodného přetečení (bidetu) je možné spláchnout s aktivovanou „bezpečnostní funkcí“ současným stisknutím „PŘED POUŽITÍM“ a „PO POUŽITÍM“ na dobu kratší než 3 sekundy.

2.6 PRESTIŽ

Modely řady Prestige - Prestige 45 a Prestige 50 - jsou vybaveny jediným kulatým ručním tlačítkem integrovaným do stejného těla keramiky, respektive na zadní straně (Prestige 45) nebo na zadním rameni (Prestige 50). Tlačítko ruční aktivace aktivuje úplný vypouštěcí cyklus (ekvivalentní dokovacímu režimu), který ponechává množství čisté zbytkové vody v nádrži nádoby.

Návod k obsluze/instalaci/servisu

MACERÁTORSKÉ ZÁCHODY

Návod k obsluze / instalaci / údržbě

TOALETNÍ MACERATRICI

X-light / Privilege / Evolution / Breeze / E-Breeze / Silence Plus 2G / Elegance 2G

3.0 INSTALACE A ÚDRŽBA



VAROVÁNÍ: Před instalací, použitím nebo prací na systému se ujistěte, že jste si přečetli všechna varování v tomto dokumentu a porozuměli jim. Pokud nebudou tato varování zohledněna, hrozí nebezpečí zranění, poškození a možné ztráty člunu nebo usmrčení elektrickým proudem.

Neprovádějte žádné změny na produktu Tecma, mohlo by dojít ke ztrátě nádoby, zranění nebo usmrčení elektrickým proudem.



TECMA SRL není odpovědná za škody na lidech nebo věcech, zranění nebo smrt, které mohou být způsobeny nesprávnou instalací, provozem nebo zásahy.



TECMA SRL doporučuje, aby hydraulické i elektrické systémy prováděli pracovníci s certifikovanou způsobilostí a spolehlivostí.



Je nutné dodržovat platné předpisy týkající se systémů.



VAROVÁNÍ: Nebezpečí zkratu, požáru nebo zaplavení. Nepřihlédnutí k těmto nebezpečím může vést ke ztrátě plavidla, zranění nebo smrti.

Doporučení:

- V elektrických obvodech vždy používejte správně dimenzovanou pojistku
- Před zahájením jakýchkoli údržbářských prací se ujistěte, že v elektrickém systému není žádné napětí a že mořské kohouty jsou uzavřeny v poloze OFF.
- Pokud je toaleta připojena k mořskému kohoutku, ujistěte se, že pojistný ventil mořského kohouta je vždy uzavřen, když opouštíte loď, i když na krátkou dobu.
- U záchodů používajících systémy sladké vody, které jsou (i když dočasně) připojeny k přívodu vody z přístavu, zajistěte, aby byl ventil v místě připojení k doku vždy uzavřen, když opouštíte nádobu, i když na krátkou dobu.
- Pokud je toaleta připojena k mořskému kohoutku, všechny trubky používané pro různá připojení musí být námořního typu a musí být u každého připojení zajištěny dvěma (2) svorkami z nerezové oceli. Tyto stahovací pásky musí být

Návod k obsluze/instalaci/servisu

MACERÁTORSKÉ ZÁCHODY

Návod k obsluze / instalaci / údržbě

TOALETNÍ MACERATRICI

X-light / Privilege / Evolution / Breeze / E-Breeze / Silence Plus 2G / Elegance 2G

často kontrolujte, abyste ověřili těsnost, a tím zabránili úniku.

- Pokud je toaleta připojena k mořskému kohoutu, ujistěte se, že je odpovídající pojistný ventil a že je správně nainstalován, musí být námořního typu, kulového typu, ovládané pákou.
- Pokud voda nedorazí po prvních dvou nebo třech spláchnutích, je problém s montáží nebo závadou. Přestaňte používat toaletu a přejděte k části „Odstraňování problémů“.
- Používejte pouze kování z nerezové oceli. Vždy používejte dodané keramické chrániče. Případné chyby při montáži vázy by mohly časem způsobit nesprávné pohyby keramiky s možným poškozením věcí nebo osob.
- Toaleta byla navržena tak, aby likvidovala pouze organický lidský odpad a toaletní papír. Nikdy nevyhazujte jiné druhy materiálu. (například: papírový hadřík, vlhčené ubrousky, kondomy, hygienické vložky, dentální nit atd.)
- Vždy používejte kryty šroubů, keramické chrániče a konektory dodávané s toaletou.
- V případě pochybností vždy nejprve kontaktujte svého distributora TECMA



VAROVÁNÍ: Do toalety vhazujte pouze toaletní papír.

3.1 Místo instalace

Před zahájením instalace:

- ujistěte se, že nádrž na odpadní vodu je ve vhodné poloze, aby byla dosažitelná z místa montáže toalety
- zajistit, aby konfigurace toalety odpovídala typu vodovodních a elektrických systémů plavidla.
- ujistěte se, že vybraný model odpovídá zamýšlenému místu instalace, přičemž je třeba vzít v úvahu:

Návod k obsluze/instalaci/servisu

MACERÁTORSKÉ ZÁCHODY

Návod k obsluze / instalaci / údržbě

TOALETNÍ MACERATRICI

X-light / Privilege / Evolution / Breeze / E-Breeze / Silence Plus 2G / Elegance 2G

Velikost chodidla

správné otevření víka

je dostatek prostoru pro průchod všech trubek, aniž by došlo k jejich poškození nebo ohnutí anomální způsob

kotel, u kterého je plánována instalace, je konstrukčně vhodný pro unesení hmotnosti plavidla a potenciálního uživatele, a to i během plavby, kde by tato zatížení mohla být ještě vyšší v důsledku naklánění nebo naklánění plavidla

tam, kde je to doporučeno, je nad toaletou prostor pro instalaci dostatečně větraného sifonu. Tato instalace se doporučuje v případech popsaných v odstavci 3.8 "Systémy". Řada Flexi 2G integruje ventilační ventil již ve výfukové manžetě.

v případě nentralizovaných systémů (mořská voda) s toaletou instalovanou pod vodoryskou je povinné instalovat pojistný ventilační ventil nezbytný pro přívod a odvod na úrovni dostatečně vyšší než toaleta.

ve verzích SHORT jsou ve FLEXI LINE 2G umístěny všechny komponenty interně, proto již nevyžaduje kontrolu, zda je pod nádobou dostatek místa

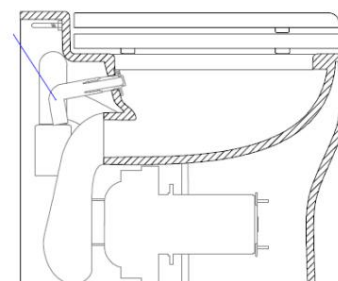

u modelu EVOLUTION jsou podmínky pro instalaci vertikální upevňovací desky (není součástí dodávky) nebo pro zaručení ukotvení vhodného pro očekávané zatížení. Tento model je navržen se speciálním systémem háčků pro spodní část pláště. Po namontování horní části jednoduše zarovnejte zadní háčky klikové skříně s příslušnými sedadly a otočením předního nylonového čepu zajistíte sestavu.

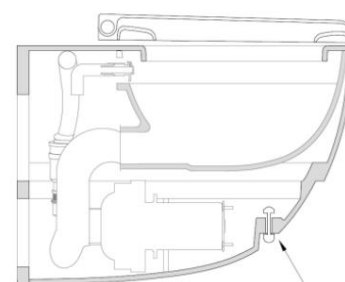

Split System

Návod k obsluze/instalaci/servisu

MACERÁTORSKÉ ZÁCHODY

Návod k obsluze / instalaci / údržbě

TOALETNÍ MACERATRICI

X-light / Privilege / Evolution / Breeze / E-Breeze / Silence Plus 2G / Elegance 2G

3.2 Upevnění k zemi

Upevnění k podlaze každé toalety řady Flexi a Design se provádí pomocí nylonových držáků s bočními šrouby a podlahovými rozpěrnými hmoždinkami (s výjimkou modelů: Xlight se speciálními ocelovými držáky a Evolution s upevněním na stěnu).

Každá toaleta je dodávána s listem s rozměry pro vrtání hmoždinek do podlahy. V konkrétním případě upevnění nové řady Flexi 2G (kromě Elegance CUT) se zadní strana téže karty stane šablonou měřítka pro snadnou identifikaci přesné polohy pro vrtání hmoždinek do podlahy.

Instalace linky Flexi 2G je dokončena v několika krocích, jak je popsáno níže:

- Šablonu přiložte ke stěně do středové polohy vzhledem ke konečné poloze toalety
- Vyrvejte podlahu na vrtacích bodech označených v měřítku na šabloně pro všechny modely Flexi 2G (kromě Elegance CUT) •

Upevněte šrouby k podlahovým držákům a umístěte toaletu.

- Zajistěte toalety bočními upínacími šrouby.

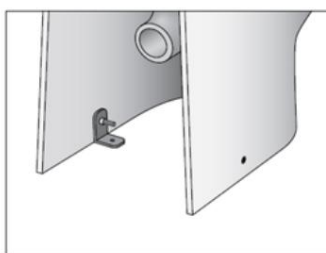

Návod k obsluze/instalaci/servisu

MACERÁTORSKÉ ZÁCHODY

Návod k obsluze / instalaci / údržbě

TOALETNÍ MACERATRICI

X-light / Privilege / Evolution / Breeze / E-Breeze / Silence Plus 2G / Elegance 2G

3.3 Elektromagnetický ventil

Před montáží odstraňte z potrubí nečistoty (zbytky pájení, svarové housenky, kovové hoblíny, těsnicí materiál).

Filtr uvnitř solenoidového ventilu zabraňuje poruchám způsobeným nečistotami vody. Filtr elektromagnetického ventilu se doporučuje udržovat v čistotě. Při údržbě našroubujte obě šroubení s těsněním zpět na elektromagnetický ventil VAI a utáhněte momentem 2 N/m. Při šroubování netlačte na ventil. Neblokujte pilotní otvor na výstupu ventilu. Celý úsek potrubí musí být k dispozici bez zalomení. Dodržujte doporučený rozsah tlaku (viz část 7.0).

Solenoidový ventil lze instalovat pravidelně na přívodní potrubí čerstvé vody, nebo jej lze integrovat do nádoby prostřednictvím volitelné přípojky hadice, která se připojuje přímo k přívodní hadici vody, jak je znázorněno v pořadí níže.

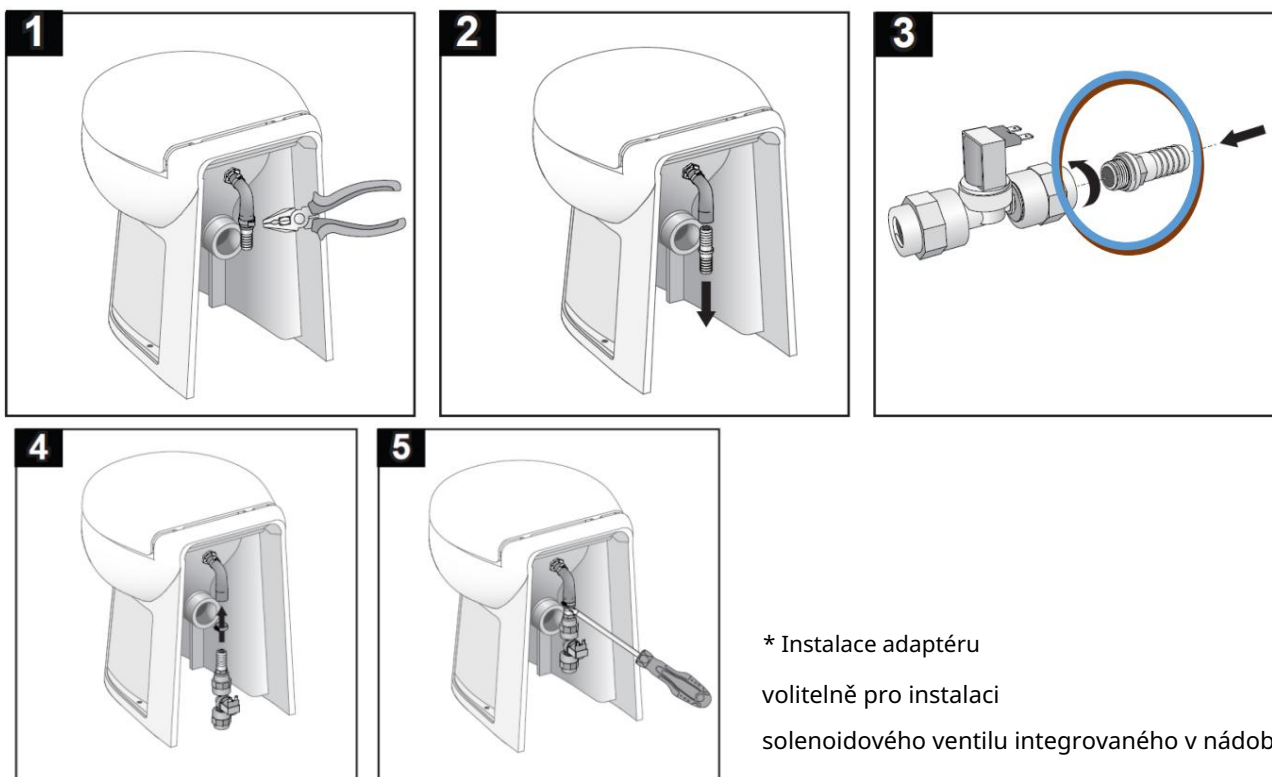

Návod k obsluze/instalaci/servisu

MACERÁTORSKÉ ZÁCHODY

Návod k obsluze / instalaci / údržbě

TOALETNÍ MACERATRICI

X-light / Privilege / Evolution / Breeze / E-Breeze / Silence Plus 2G / Elegance 2G

3.4 Vstupní čerpadlo

Namontujte sací čerpadlo na suchém, větraném místě. Čerpadlo nesmí být ponořeno nebo vystaveno stříkající vodě.

Zajistěte v napájecím obvodu odpovídající pojistku.

Čerpadlo lze namontovat vodorovně i svisle (v tomto případě jej orientujte čerpací jednotkou směrem dolů).

Namontujte filtr před čerpadlo. Nainstalujte odvěšovací ventil, aby se zabránilo nasávání, zvláště pokud je toaleta instalována pod vodoryskou



POZOR: Sací čerpadlo nefunguje jako zpětný ventil. Nepoužití odvěšovacího ventilu může mít za následek zaplavení, což má za následek ztrátu nádoby, zranění nebo smrt.

3.5 VÝŘEZ Ovládací panely

Kromě plně integrovaného ovládacího panelu "All in One" mají všechny panely v ostatních verzích ovládací jednotku, kterou lze instalovat buď přímo na toaletu, nebo do vnějšího výklenku, kde je to pohodlnější. Všechny ovládací panely jsou vybaveny speciálními elektrickými konektory. Schémata zapojení všech součástí viz odst. 8.6-8.11.

3.5.1 Instalace pro ovládací panel All in one:

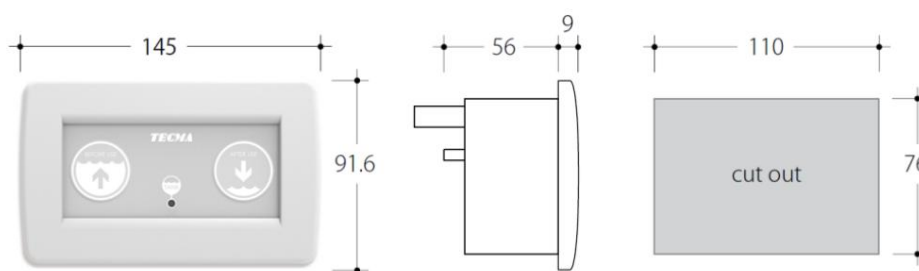

3.5.2 Vestavěný ovládací panel Multiframe

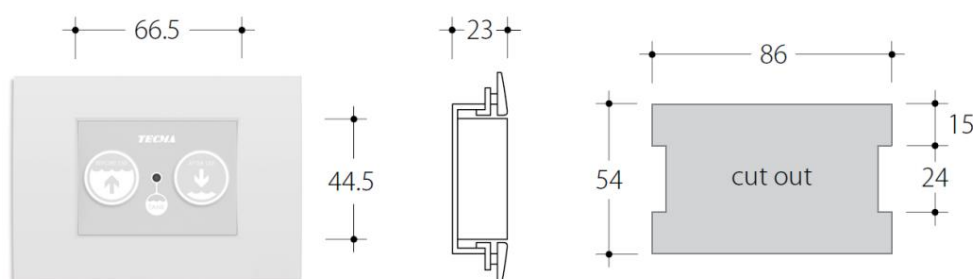

Návod k obsluze/instalaci/servisu

MACERÁTORSKÉ ZÁCHODY

Návod k obsluze / instalaci / údržbě

TOALETNÍ MACERATRICI

X-light / Privilege / Evolution / Breeze / E-Breeze / Silence Plus 2G / Elegance 2G

3.5.3 Vestavěný pro ovládací panel Argent

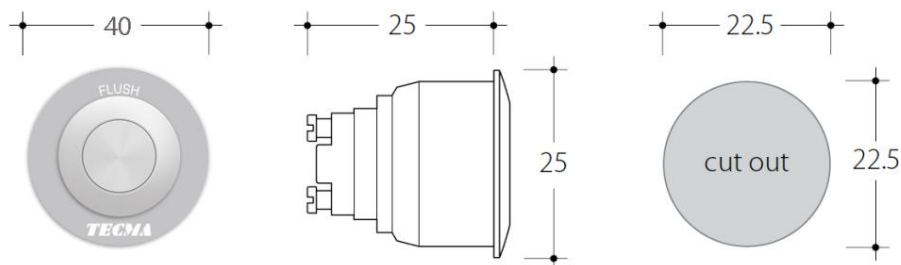

3.5.4 Vestavěný ovládací panel Touch/Premium Touch

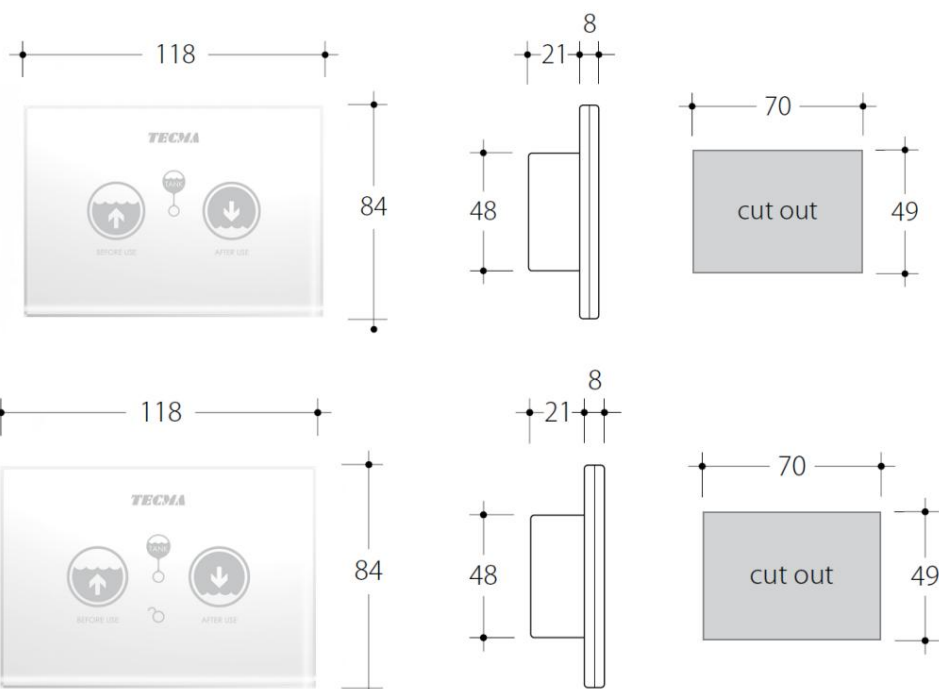

3.5.5 Instalace prémiového ovládacího panelu:

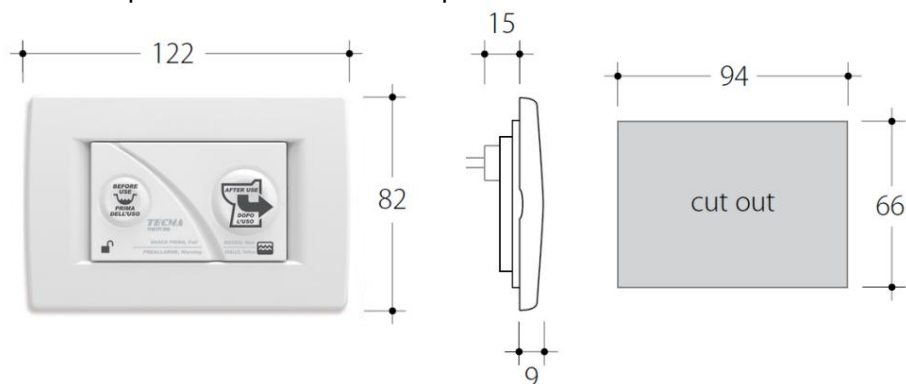

Návod k obsluze/instalaci/servisu

MACERÁTORSKÉ ZÁCHODY

Návod k obsluze / instalaci / údržbě

TOALETNÍ MACERATRICI

X-light / Privilege / Evolution / Breeze / E-Breeze / Silence Plus 2G / Elegance 2G

3.6 Senzory nádrže

Senzory Tecma jsou dvou typů:

- Pneumatické
- Field-effect (Mirus cel)

3.6.1 Pneumatika

Senzory tlakových spínačů mohou pracovat s jakýmkoliv panelem. Musí být připojeny k řídicí jednotce pomocí šedo-černého kabelu. Pokud je na desce více řídicích jednotek, je nutné všechny řídicí jednotky propojit dohromady a poté připojit k senzoru.

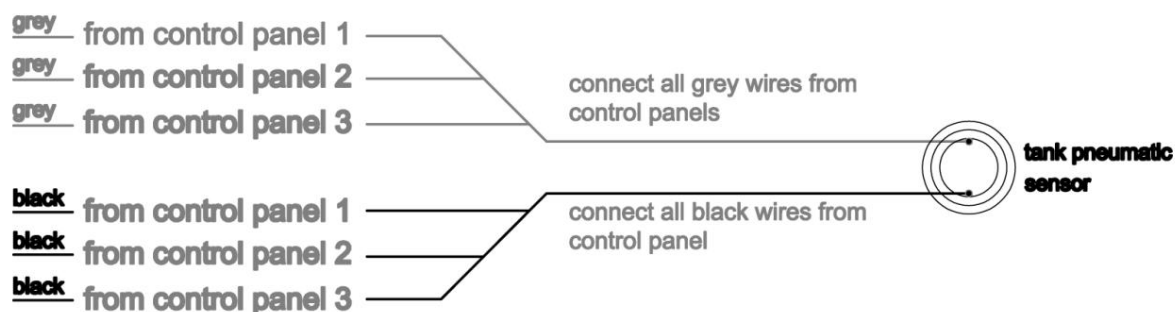

Pokud používáte senzor s tlakovým spínačem a prémiovým ovládacím panelem, musí být pro každou toaletu nainstalován adaptér STA (Single Toilet Adapter).

Všechny STA kabely jsou 16awg (1,55mm) délka 25cm

Napětí ve vodičích přicházejících ze snímače (A, B, C) by mělo být mezi 6-24 V dc -

A+B 4/4 plný kontakt nádrže na odpadní vodu

Kontakt kanalizační nádrže A+C je téměř ze 3/4 plný

A - ČERNÁ je společné pro plný a téměř plný

B - ČERVENÁ je kontakt ze snímače (plný)

C - BÍLÁ je kontakt ze snímače (téměř plný)

D + E plný signál pro ovládací panel

D - ČERVENÁ E - ČERNÁ

F + G téměř plný signál pro ústřednu

F - BÍLÁ G - ZELENÁ

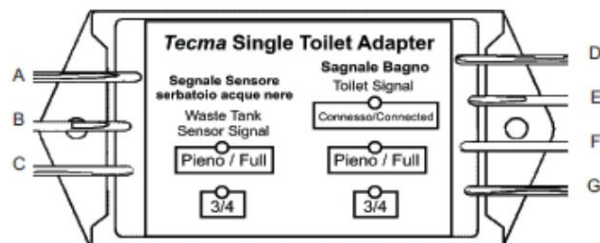

Návod k obsluze/instalaci/servisu

MACERÁTORSKÉ ZÁCHODY

Návod k obsluze / instalaci / údržbě

TOALETNÍ MACERATRICI

X-light / Privilege / Evolution / Breeze / E-Breeze / Silence Plus 2G / Elegance 2G

Doporučení pro instalaci STA:

- Pokud chybí, není nutné připojovat téměř ¾ plné čidlo
- Chraňte spoje před korozí
- A,B,C je vstupní napětí (ze sběrné krabice)
- D,E,F,G je výstupní napětí (směrem k řídicí jednotce)
- Pokud nejsou nainstalována žádná čidla, připojte pouze D+E řídicí jednotka
- Pokud je STA blízko reproduktoru, je možné prodloužit kabely D,E,F,G až na 40m*
- Pokud je STA blízko toalety, je možné prodloužit kabely A,B,C až na 100m *
- LED „připojeno“ se bude přerušovaně rozsvěcet, když jsou připojení provedena správně

* Vždy záleží na typu konfigurace elektrického systému



POZOR: Pro ovládání ovládací jednotky prémiového panelu musí být vždy připojen snímač hladiny pro 4/4 nebo STA (kabel D+E)

3.6.2 - Snímač pole

Senzory Tecma Field-Effect jsou kompatibilní pouze s řídicími jednotkami Premium (Premium a Touch Premium) a lze je přímo připevnit externě na sběrné nádrže na odpadní vodu, pokud jsou vyrobeny z (maximální tloušťka 10mm) plastu.

- Senzor plné nádrže
- Senzor střední nádrže – volitelný

Při instalaci očistěte povrch horní strany nádrže nahoře - přibližně na středové čáře s isopropylalkohol (není součástí dodávky), kde bude senzor namontován. Jakmile je senzor čistý a suchý, umístěte jej zatlačením na určené místo. (Poznámka: orientace snímače je irelevantní).

STA vícenásobná instalace

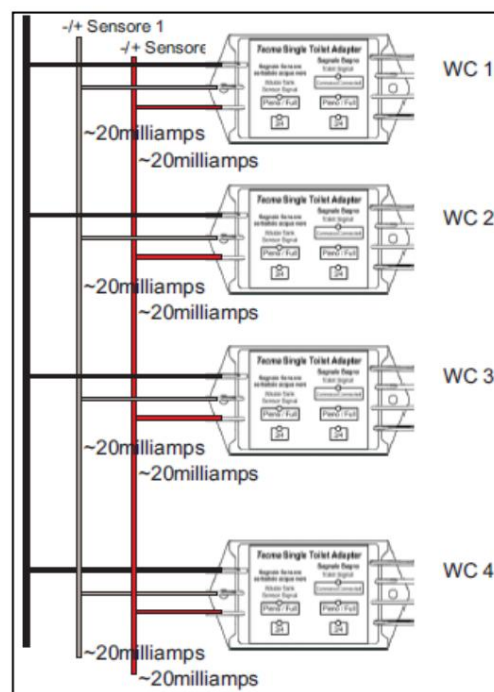

Návod k obsluze/instalaci/servisu

MACERÁTORSKÉ ZÁCHODY

Návod k obsluze / instalaci / údržbě

TOALETNÍ MACERATRICI

X-light / Privilege / Evolution / Breeze / E-Breeze / Silence Plus 2G / Elegance 2G

Je-li k dispozici, postupujte podle stejného postupu pro volitelný senzor střední části nádrže, který by měl být namontován na střední úrovni na stejné straně nádrže.

Snímač plné nádrže musí být namontován v nejvyšším bodě nádrže nebo tam, kde instalační technik požaduje maximální úroveň naplnění. Snímač má ochranu, která musí být odstraněna, aby zůstala lepicí část nezakrytá.

V případě instalací s řídicími jednotkami Premium není použití STA nutné.

3.7 Nezbytné vybavení

- Elektrický šroubovák s příslušnou vložkou nebo šroubovák na nerezové svorky
- Elektrický šroubovák nebo šroubovák pro utažení montážních šroubů
- Alternativní pilka na železo pro vytvoření výřezu pro umístění ovládacího panelu
- Nastavitelný klíč pro utažení elektromagnetického ventilu

3.8 Instalace

Napájení: Každý výrobek je na zadní straně opatřen speciálním štítkem, který uvádí napětí napájecího zdroje, ke kterému musí být připojen: 12v /24v/110v/230 (elektrická schémata viz kapitola 8)

Plnění čisté vody: Námořní sanitární zařízení TECMA lze použít jak se systémy navrženými pro použití vody přicházející z jediného čerpadla nebo autoklávu (centralizované systémy), tak se systémy navrženými pro použití vody tlačené speciálním vstupním čerpadlem, které loví z mořského vtoku (jednotlivé soupravy). Viz příklady na další straně.



VAROVÁNÍ: NEPOUŽÍVEJTE elektromagnetický ventil s mořskou vodou

Vypouštění odpadních vod: Námořní sanitární zařízení TECMA mají výkonná macerační čerpadla, která vytlačují odpadní vodu do příslušných sběrných nádrží.



POZOR: Konfigurace WC A. WC instalované pod plovoucí hladinou, je nutné namontovat VENTILAČNÍ VENTIL v úrovni dostatečně vyšší, než je samotná linka. Viz příklad obr.1.



POZOR: WC konfigurace B. WC instalované nad plovoucí hladinou, doporučuje se namontovat VENTILAČNÍ VENTIL, aby se zabránilo nasávání, které by mohlo vytvářet nepříjemný zápach. Viz příklad obr.1.

Návod k obsluze/instalaci/servisu

MACERÁTORSKÉ ZÁCHODY

Návod k obsluze / instalaci / údržbě

TOALETNÍ MACERATRICI

X-light / Privilege / Evolution / Breeze / E-Breeze / Silence Plus 2G / Elegance 2G

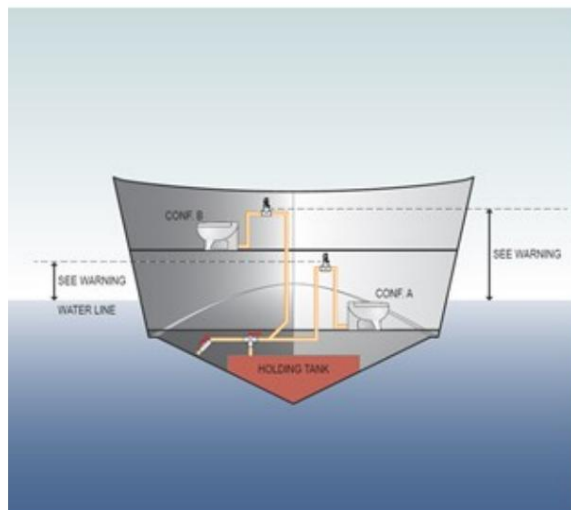

Obr. 1



POZOR: Vodočára, která se bere v úvahu, musí být vypočtena s ohledem na různá nastavení během navigace. Viz příklad obr.2.

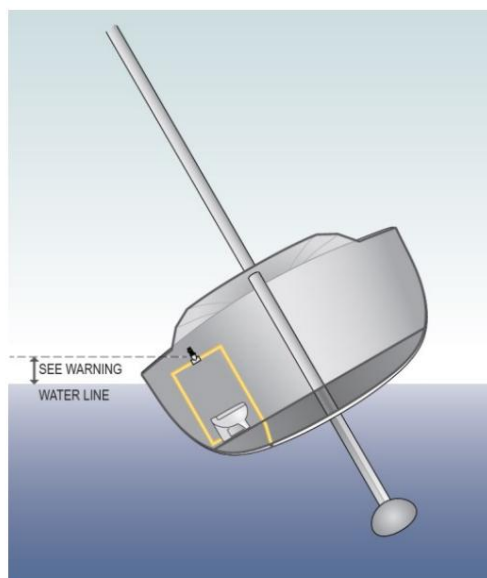

Obr.2



POZOR: Dodržujte platné předpisy pro projektování a výstavbu kanalizačních systémů a pro postupy vypouštění.

Návod k obsluze/instalaci/servisu

MACERÁTORSKÉ ZÁCHODY

Návod k obsluze / instalaci / údržbě

TOALETNÍ MACERATRICI

X-light / Privilege / Evolution / Breeze / E-Breeze / Silence Plus 2G / Elegance 2G

3.8.1 CENTRALIZOVANÝ SYSTÉM – SLADKÁ VODA

3.8.1.1 - Hydraulický systém

Splachovací cyklus námořních toalet TECMA využívá čerstvou vodu z nádrže.

U každé toalety může být elektromagnetický ventil integrován do nádoby, přímo připojen ke vstupu/trysce pomocí dodané černé pryžové hadice nebo namontován do palubního systému sladké vody (stejný, který slouží umyvadlům, sprchám a dalším zařízením). Když je toaleta aktivována, ovládací panel - prostřednictvím řídicí jednotky - otevře solenoidový ventil a voda je dodávána přes autokláv, který dodává tlak do celého palubního hydraulického systému. Schéma v části 8.5.



POZOR: Systém musí pracovat při doporučeném vnitřním tlaku 3 bary



POZOR: Udržujte filtry každého solenoidového ventilu čisté

3.8.1.2 – 12V/24V elektrický systém

Schémata v sekci 8.6/8.7/8.8/8.9. Každá řídicí jednotka je propojena připojením:

Černo-hnědá	motor na vázu
Černá/Modrá	solenoidový ventil
Černá/šedá	Senzor nádrže
Černá červená	Napájení (s pojistkou na plus)

Autokláv je vždy napájen bez ohledu na sanitární systém. Tlačítko „před použitím“ otevře solenoidový ventil, tlačítko „po použití“ spustí program, který otevře elektromagnetický ventil, poté aktivuje čerpadlo a nakonec znovu aktivuje elektromagnetický ventil pro závěrečné oplachování.

Návod k obsluze/instalaci/servisu

MACERÁTORSKÉ ZÁCHODY

Návod k obsluze / instalaci / údržbě

TOALETNÍ MACERATRICI

X-light / Privilege / Evolution / Breeze / E-Breeze / Silence Plus 2G / Elegance 2G

3.8.1.3 – Elektrická soustava 110V/230V

Výrobky Tecma s motorem 110V/230V jsou vybaveny zástrčkou pro připojení ke zdroji napájení. Schémata v sekci 8.10/8.11

Spina Obecný napájecí zdroj (motor/elektromagnetický ventil) – zástrčka Shuko CEE/US-Canada

Černo-hnědá transformátor / řídicí jednotka

Černá/Modrá transformátor / řídicí jednotka

Černá/šedá Senzor nádrže / řídicí jednotka

Černá červená transformátor / řídicí jednotka



POZOR: všechny elektrické systémy musí provádět kvalifikovaný personál. Při výběru průřezu kabelů vezměte v úvahu délku a absorpci. (viz část 7.0). Použijte konektory dodávané se sanitární keramikou TECMA.

3.8.2 JEDNODUCHÝ A VÍCENÁSOBNÝ SYSTÉM – SLANÁ VODA

3.8.2.1 – Hydraulický systém

Splachovací cyklus námořních toalet TECMA využívá vodu přicházející zvenčí přes mořský přívod. Schémata v části 8.1/8.2.

Když je vypouštěcí cyklus aktivován, ovládací panel aktivuje vyhrazené vstupní čerpadlo, které tlačí vodu přes vyhrazený systém.



POZOR: Vstupní čerpadlo nefunguje jako zpětný ventil, a proto umožňuje průchod vody, když není v provozu



POZOR: Pokud je toaleta umístěna pod vodoryskou, nainstalujte odvěšovací ventil na vstupní i výstupní systém. Na plachetnicích vezměte v úvahu náklon.



POZOR: Sací čerpadlo není k dispozici pro modely s motory 110 V/230 V AC

Návod k obsluze/instalaci/servisu

MACERÁTORSKÉ ZÁCHODY

Návod k obsluze / instalaci / údržbě

TOALETNÍ MACERATRICI

X-light / Privilege / Evolution / Breeze / E-Breeze / Silence Plus 2G / Elegance 2G

3.8.2.2 – Elektrický systém

Schéma v části 8.3/8.4. Každá řídicí jednotka je propojena připojením

Černo-hnědá	Motor plavidla
Černá/Modrá	Vstupní čerpadlo
Černá/šedá	Senzor nádrže
Černá červená	Napájení (s červenou pojistkou)

Tlačítko před použitím aktivuje čerpadlo, tlačítko po použití spustí program, který aktivuje čerpadlo, poté motor toalety a nakonec znovu aktivuje čerpadlo pro závěrečné opláchnutí.

3.8.3 - Systém s integrovaným BIDEEM

Možnost integrovaného bidetu nabízí možnost speciálního režimu pro použití koupelny v duálním režimu: WC a bidet. Speciální rozprašovací tryska byla navržena tak, aby odděleně připojovala vodu pro použití na toaletu a vodu pro bidetovou funkci prostřednictvím elegantního mixéru, který je součástí konfigurace. U většiny modelů, mixér a rukojeť jsou integrovány do keramického těla klozetu, zatímco u modelů Privilege a Evolution se instalují na stěnu.

Připojte teplou a studenou vodu systému ke směšovači. Pomocí rukojeti upravte průtok a teplotu vody.

Pokud je baterie integrována na keramice, jsou mixér a rukojeť vždy umístěny na pravé straně. V případě napojení madla na stěnu (Privilege/Evolution) je délka připojovací hadice 60cm, lze ji však na staveništi prodloužit na základě konkrétní potřeby.

Skupina mixérů + specifikace rukojeti

Připojení teplé vody 3/8"
 Připojka na studenou vodu 3/8"
 Namíchaná voda do toaletní trysky 3/8"
 Průměr těla mixéru (OD). 42 milimetrů
 Příruba (OD) 60mm
 Standardní rukojeť
 Hardware těsnění + upevňovací šrouby

Návod k obsluze/instalaci/servisu

MACERÁTORSKÉ ZÁCHODY

Návod k obsluze / instalaci / údržbě

TOALETNÍ MACERATRICI

X-light / Privilege / Evolution / Breeze / E-Breeze / Silence Plus 2G / Elegance 2G

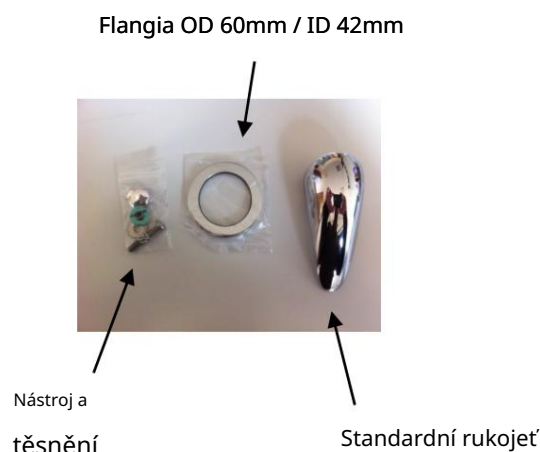
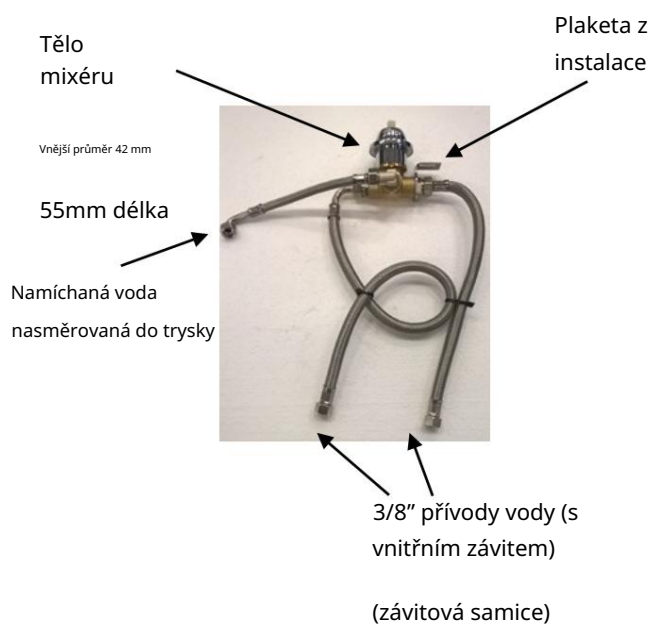

Tryska

Tryska se montuje přímo na keramické těleso WC. Připojte hadice a instalace je dokončena.

Bidetový přívod smíšené vody (z směšovače).
-> Zásuvka
3/8" závit

Přívod čisté vody z odtoku toalety (z elektromagnetického ventilu nebo samonasávacího mořského čerpadla)
-> Hadicový adaptér od 20 mm



Bidetová tryska

Odtoková tryska toalety

Návod k obsluze/instalaci/servisu

MACERÁTORSKÉ ZÁCHODY

Návod k obsluze / instalaci / údržbě

TOALETNÍ MACERATRICI

X-light / Privilege / Evolution / Breeze / E-Breeze / Silence Plus 2G / Elegance 2G

Možnost 1*: Mixér a bidetová rukojeť integrovaná do toalety: _____

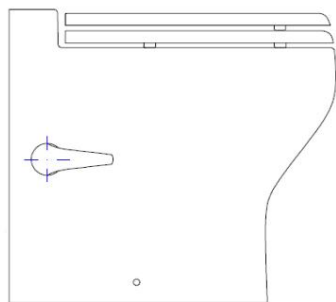

Bidetová tryska

Přívody teplé/
studené vody-> Zásuvka
3/8" závit

Možnost 2*: Mixér a bidetová rukojeť integrovaná do toalety (WC „Privilege“, _____ „Evoluce“): _____

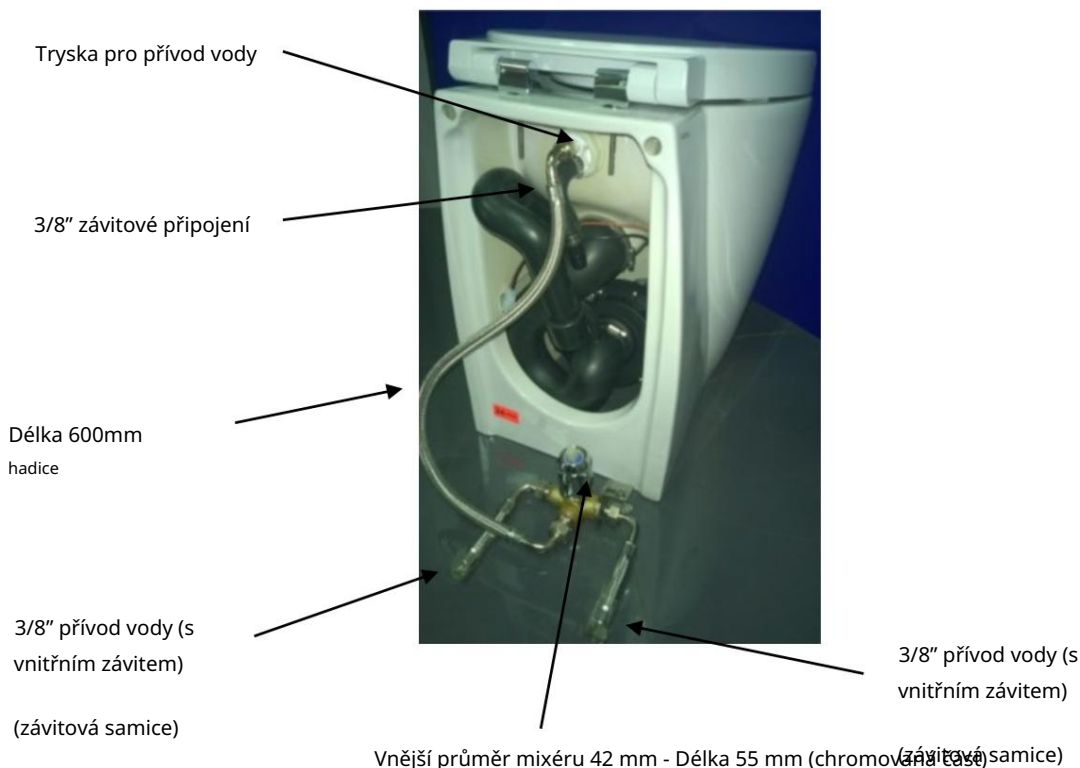

*U každého modelu PIS zkontrolujte, zda je funkce bidetu k dispozici s vestavěnou nebo nástěnnou baterií. Prohlédněte si technický výkres každého modelu a zkontrolujte přesnou polohu rukojeti (vždy na pravé straně)

Návod k obsluze/instalaci/servisu

MACERÁTORSKÉ ZÁCHODY

Návod k obsluze / instalaci / údržbě

TOALETNÍ MACERATRICI

X-light / Privilege / Evolution / Breeze / E-Breeze / Silence Plus 2G / Elegance 2G

Detail baterie a rukojeti (standardní) nástěnného bidetu (Privilege/ Evolution):

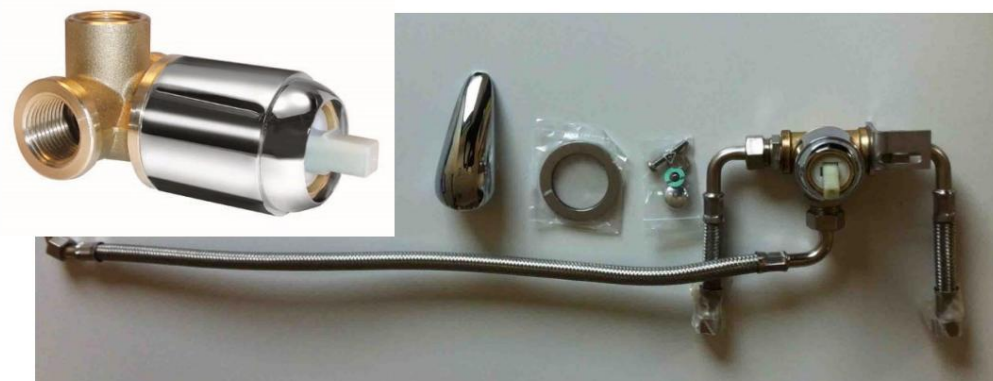

K míchání vody lze alternativně použít jakoukoli jinou komerčně dostupnou rukojet' a mixér. Můžete si vybrat baterii ze stejné vodovodní řady jako zbytek koupelny a přizpůsobit ji pro ovládání bidetu integrovaného do toalety. V tomto případě nepoužívejte dodané míchadlo a nainstalujte preferované, přičemž zajistěte správné hydraulické připojení. V případě pochybností

kontaktujte společnost Tecma.

4,0 odstraňování problémů

4.1 Toaleta je hlučná

Pokud byly do záchodu spláchnuty pevné předměty nebo papír jiný než toaletní, čerpadlo může být částečně ucpané. Zkuste opakovaně vypouštět, pokud problém přetrvává je nutné otevřít a zkontrolovat čerpadlo macerátoru. Obratě se na servisní středisko TECMA pro kvalifikovanou pomoc. Pokud je proud vody velmi hlučný, zejména na konci odtoku, zkontrolujte polohu hadic.

4.2 Voda se doplňuje, ale čerpadlo nevypouští

Může to být problém s motorem nebo ovládacím panelem. Pomocí testeru zkontrolujte, zda panel napájí motor nebo ne. Pokud panel i motor fungují správně, zkontrolujte, zda nejsou objímky zablokované a zda jsou správně nainstalovány.

Návod k obsluze/instalaci/servisu

MACERÁTORSKÉ ZÁCHODY

Návod k obsluze / instalaci / údržbě

TOALETNÍ MACERATRICI

X-light / Privilege / Evolution / Breeze / E-Breeze / Silence Plus 2G / Elegance 2G

4.3 Čerpadlo se vypouští, ale voda se nepřidává

Může to být problém se elektromagnetickým ventilem/čerpadlem sání nebo řídicí jednotkou. Zkontrolujte pomocí testeru, zda ústředna správně napájí. Zkontrolujte, zda je provozní tlak systému v rámci parametrů uvedených v části 7.0.

4.4 Čerpadlo se pomalu vypouští

Částečná okluze některých částí pryžových návleků může snížit výkon čerpadlo.

4.5 V záchodě zůstala voda

Zpětné ventily potřebují vodní sloupec alespoň 20 cm, aby měly dobrý uzavírací tlak. Zkontrolujte, zda je systém vyroben se speciálními ventilačními ventily. Zkontrolujte, zda elektromagnetický ventil nemá problémy se zavíráním. U jednotlačítkového ovládacího panelu All in One je to normální. U prémiového ovládacího panelu v dokovacím režimu je to normální

4.6 LED na ovládacím panelu svítí vždy červeně

Zkontrolujte, zda je snímač správně nainstalován a správně zapojen.

Pokud se použijí pneumatické senzory TECMA, pokud ventilace nádrže na odpadní vodu není adekvátně dimenzována, s každým vypuštěním se zvýší tlak uvnitř nádrže a spustí se senzor.

Pokud LED zůstane svítit po odpojení šedo/černého konektoru, který spojuje senzor s řídicí jednotkou, znamená to, že došlo k problému s ústřednou.

4.7 Klokání

Zkontrolujte, zda je systém vybaven vhodnými ventilačními ventily.

4.8 Ztráty

Odstraňte toaletu pro důkladnou kontrolu. Jakmile ověříte, že se nejedná o prasklinu keramiky, vyhledejte netěsnost v systémových spojích a vyměňte netěsnící součást.

Návod k obsluze/instalaci/servisu

MACERÁTORSKÉ ZÁCHODY

Návod k obsluze / instalaci / údržbě

TOALETNÍ MACERATRICI

X-light / Privilege / Evolution / Breeze / E-Breeze / Silence Plus 2G / Elegance 2G

4.9 Zápach

Zkontrolujte, zda je to skutečně toaleta, která vydává nepříjemný zápach. Sprchy, bidety a dřezy mají často sifony, které rychle vysychají a způsobují nepříjemný zápach.

Pokud jste zjistili, že je to toaleta, která vydává nepříjemný zápach, zkontrolujte, zda je systém vybaven speciálními ventilačními ventily.

5.0 Často kladené otázky

5.1 Mohu připojit více toalet na stejnou linku.

Ano, použijte připojení Y místo připojení T. Vždy používejte ventilační ventily.

Přiměřeně dimenzujte potrubí podle počtu použitých toalet

5.2 Jaký typ údržby je požadován.

Výrobky TECMA nevyžadují speciální údržbu ani zimní přípravu.

Pro čištění nádrží a potrubí se doporučuje používat produkty, jako je Thetford Tank Freshner.

5.3 Lze použít kyselá nebo agresivní přípravky.

Plastové součásti výrobku TECMA byly testovány s mnoha čistícími prostředky na trhu. Vyhněte se produktům, jako je ocet, aceton, trichlorethylen. Obecně se vyhněte rozpouštědlům, abyste neoslabil gumy, gely a pěny, aby neblokovaly ventilační ventil. Vyvarujte se vypouštění látek škodlivých pro životní prostředí do moře.

5.4 Jaký typ hadice mohu použít

Čerpadlo macerátoru TECMA vypouští pomocí jakéhokoli typu potrubí (armovin, PVC, safeodor...)

Doporučujeme vždy použít DN 40 s nízkou propustností

5.5 Jaké náhradní díly mám mít na palubě

Obvykle stačí ovládací panel, motor a solenoidový ventil, také hadicová sada vám umožní zcela zregenerovat toaletu.

Obvykle stačí ovládací panel, motor a solenoidový ventil, také hadicová sada vám umožní zcela zregenerovat toaletu.

5.6 Musím instalovat odvětrávaný sifon za přepážkou toalety?

V případě necentralizovaných systémů (mořská voda) s toaletou instalovanou pod čarou ponoru je povinné instalovat odvětrávaný sifon na úrovni dostatečně vyšší, než jaká má být stanovena na základě náklonu plavidla.

U centralizovaných a necentralizovaných sanitárních systémů s dálkovým drenážním potrubím a s rizikem sifonu se vždy doporučuje instalace odvětrávaného sifonu na potrubí. Řada Flexi 2G je standardně vybavena manžetou s integrovaným odvzdušňovacím ventilem, který ve většině případů nahrazuje sifon za přepážkou.

Návod k obsluze/instalaci/servisu

MACERÁTORSKÉ ZÁCHODY

Návod k obsluze / instalaci / údržbě

TOALETNÍ MACERATRICI

X-light / Privilege / Evolution / Breeze / E-Breeze / Silence Plus 2G / Elegance 2G

INDEX	ANGLIČTINA
1.0 SANITÁRNÍ SYSTÉM TECMA	strana 40
1.1 Záruka Čištění	strana 41
1.2 Zazimování	strana 41
1.3 Potah	strana 41
1.4 záchodového	strana 41
1.5 sedátka Výběr typu toaletního papíru	strana 41
2.0 OBSLUHA SYSTÉMU Ovládací panel vše	strana 42
2.1 v jednom 2.1.1 Jedno tlačítko	strana 42
2.1.2 Dvě tlačítka	strana 42
Ovládací panel	strana 42
2.2 Multiframe 2.2.1 Jedno tlačítko	strana 43
2.2.2 Dvě tlačítka 2.3	strana 43
Ovládací panel Argent	strana 43
2.3.1 Jedno tlačítko 2.3.2 Dvě	strana 44
tlačítka 2.4 Dotyk	strana 44
ovládací panel 2.4.1	strana 44
Jedno tlačítko 2.4.2 Dvě tlačítka	strana 45
Ovládací panel s	strana 45
technologíí „SMART	strana 45
2.5 FLUSH“ 2.5.1 Premium 2.5.2 Premium Touch 2.5.3	strana 46
Programování	strana 46
funkce „SMART FLUSH“	strana 47
2.5.3.1 Režim plavby nebo kotvení 2.5.3.2 Deaktivace pro	strana 48
čištění a programování LED	strana 48
2.6 PRESTIŽ	strana 51
3.0 INSTALACE A SERVIS Místo instalace 3.1	strana 53
Upevnění na	strana 54
podlahu Solenoidový	strana 55
3.3 ventil	strana 56
3.4 Vstupní čerpadlo	strana 57
3.5 Ovládací panely CUT-OUT 3.4.1 All-	strana 57
in-one 3.4.2	strana 57
Multiframe 3.4.3	strana 57
Argent 3.4.4	strana 58
Touch/Premium Touch 3.4.5	strana 58
Premium 3.6	strana 58
Senzory nádrže	strana 59

Návod k obsluze/instalaci/servisu

MACERÁTORSKÉ ZÁCHODY

Návod k obsluze / instalaci / údržbě

TOALETNÍ MACERATRICI

X-light / Privilege / Evolution / Breeze / E-Breeze / Silence Plus 2G / Elegance 2G

3.5.1 Tlakový spínač 3.5.2	strana 59
Efekt pole 3.7	strana 60
Potřebné vybavení 3.8 Systémy	strana 61
3.8.1 Centralizovaný	strana 61
systém – sladká voda 3.8.1.1 Hydraulický	strana 63
systém 3.8.1.2 Elektrický	strana 63
systém 12V/24V 3.8.1.3 Elektrický	strana 63
systém 110V/232V 3.8.1.3 vícenásobný	strana 63
systém – slaná voda 3.8.2.1 Hydraulický systém 3.8.2.2	strana 64
Elektrický systém 3.8.3	strana 64
Systém s integrovaným	strana 65
bidetem 4.0 ŘEŠENÍ PROBLÉMŮ 4.1 Záchod	strana 65
je hlučný 4.2 Doplňuje se voda, ale	strana 68
čerpadlo se nespláchne 4.3	strana 68
Čerpadlo splachuje, ale nedodává se voda 4.4 čerpadlo	strana 68
pomalu splachuje 4.5 Na toaletě zůstala voda 4.6	strana 69
Kontrolka LED na ovládacím panelu	strana 69
svítí červeně Bublání 4.7 4.8 Úniky	strana 69
Nepříjemný zápach 4.9 5.0 Často kladené otázky	strana 69
	strana 69
	strana 69
	strana 70
Je možné připojit několik toalet na stejnou linku? 5.1 5.2 Jaký druh	strana 70
údržby je vyžadován?	strana 70
5.3 Jaké produkty mohou použít k čištění?	strana 70
5.4 Jaký druh trubky se musí použít?	strana 70
5.5 Které náhradní díly bych měl mít na palubě?	strana 70
5.6 Musím za záchodovou přepážkou instalovat odvětrávaný sifon?	strana 70
6.0 SEZNAM NÁHRADNÍCH DÍLŮ	strana 141
7.0 TECHNICKÉ ÚDAJE 8.0	strana 147
ILUSTRACE / SYSTÉMOVÁ SCHÉMA Jednotný systém	strana 149
8,1 Vícenásobný	strana 149
8,2 samostatný systém	strana 150
8,3 Zapojení jednoho	strana 151
8,4 systému Zapojení více	strana 152
8,5 systémů Centrální zapojení čerstvé	strana 153
8,6 vody Centrální vedení sladké vody 12V/24V – panel All in One	strana 154
8,7 Centrální vedení sladké vody 12V/24V s MULTIFRAME/ARGRAME	
/TOUCH ovládací panel 8.8	strana 155
Centrální vedení sladké vody 12V/24V - Panel Premium 8.9 8.10 Centrální	strana 156
Centrální rozvod sladké vody 12V / 24V – Premium Touch panel	strana 157
vedení sladké vody 110V/230V - Panel All in One 8.11 Centrální vedení sladké	strana 158
vody 110V/230V -Panel Premium	strana 159

Návod k obsluze/instalaci/servisu

MACERÁTORSKÉ ZÁCHODY

Návod k obsluze / instalaci / údržbě

TOALETNÍ MACERATRICI

X-light / Privilege / Evolution / Breeze / E-Breeze / Silence Plus 2G / Elegance 2G

OBECNÁ UPOZORNĚNÍ PRO UŽIVATELE



VAROVÁNÍ: Před instalací, použitím nebo servisem systému si přečtěte a pochopte varování uvedená v tomto dokumentu. Nedodržení těchto varování může způsobit poruchy, zranění, poškození, ztrátu majetku a usmrcení elektrickým proudem. Jakákoli úprava produktu Tecma může mít za následek ztrátu majetku, zranění nebo usmrcení elektrickým proudem.



VAROVÁNÍ: Děti by si se zařízením neměly hrát. Toto zařízení mohou používat děti ve věku 8 let a starší, pokud jsou pod dohledem nebo pokud obdržely pokyny týkající se bezpečného používání zařízení a chápou související nebezpečí. Čištění a údržbu uživatelem by neměly provádět děti, pokud nejsou starší 8 let a nejsou pod dozorem. Uchovávejte jakýkoli napájecí kabel mimo dosah dětí mladších 8 let.



VAROVÁNÍ: Zařízení mohou používat osoby se sníženými fyzickými, smyslovými nebo mentálními schopnostmi nebo nedostatkem zkušeností a znalostí, pokud mají dozor nebo pokud obdržely pokyny týkající se bezpečného používání zařízení a rozumí souvisejícím nebezpečím.



VAROVÁNÍ: Při výběru a použití čisticích prostředků dodržujte právní předpisy a ochranu životního prostředí.

Návod k obsluze/instalaci/servisu

MACERÁTORSKÉ ZÁCHODY

Návod k obsluze / instalaci / údržbě

TOALETNÍ MACERATRICI

X-light / Privilege / Evolution / Breeze / E-Breeze / Silence Plus 2G / Elegance 2G

1.0 SANITÁRNÍ SYSTÉM TECMA

Námořní sanitární systémy Tecma jsou vyráběny v Itálii. Veškerá produkce se vyrábí ve čtvrti Civita Castellana, která je známá výrobou vysoce kvalitní keramické sanitární keramiky.

Oddělení výzkumu a vývoje Tecma v průběhu let vyvinulo řadu řešení různých tvarů a velikostí. Tato široká škála řešení vám umožňuje instalovat toaletu Tecma všude tam, kde jsou prostorová, stylová a hmotnostní omezení.

Klozety Tecma lze objednat s integrovaným nebo samostatným bidetem se stejnou geometrií. Systém Tecma je založen na kombinované činnosti maceračního čerpadla pro vypouštění černé vody a vstupního čerpadla nebo solenoidového ventilu pro přívod čisté vody.

Všechny keramické toalety mají vestavěné macerační čerpadlo, které tlačí černou vodu do nádrží na černou vodu. Drcení probíhá ve specifické dutině vybavené ocelovými lopatkami umístěnými před oběžným kolem čerpadla.

Cyklus proplachování se aktivuje z různých modelů ovládacích panelů. K dispozici jsou specifické možnosti podle modelu ovládacího panelu, jako je monitorování nádrže na černou vodu, úprava vody používané během cyklu splachování atd.

Tento produkt se vyznačuje výkonem čerpadla a spolehlivým a jednoduchým mechanismem. Globální servisní síť je vždy k dispozici pro poskytování pomoci a náhradních dílů.

1.1 Záruka

- Záruka se vztahuje na všechny produkty TECMA po dobu 2 let od data registrace lodi.
- Záruka se vztahuje na náhradní díly TECMA po dobu 2 let od data nákupu
- Záruka se nevztahuje na škody způsobené nedbalostí uživatele a používáním a instalací, které nejsou v souladu s poskytnutými pokyny. Navíc náhodné poškození, neoprávněná manipulace nebo úprava produktu způsobí neplatnost záruky.

VYŽÁDÁNÍ NÁHRADNÍCH DÍLŮ V ZÁRUCE

- Jakákoli žádost v rámci záruky musí být předložena autorizovaným asistenčním centřům TECMA:
- 1) Kopie osvědčení o registraci lodě nebo faktury za produkt.
- 2) Stručný popis zjištěné poruchy nebo problému.
- Stáhněte si seznam autorizovaných asistenčních center TECMA z našich webových stránek www.thetfordmarine.com nebo si jej vyžádejte od našich zákaznických služeb:

ROW (zbytek světa): info@tecma.eu / Tel. +39 0744 70 90 71- USA: 1-800-543-1219

Návod k obsluze/instalaci/servisu

MACERÁTORSKÉ ZÁCHODY

Návod k obsluze / instalaci / údržbě

TOALETNÍ MACERATRICI

X-light / Privilege / Evolution / Breeze / E-Breeze / Silence Plus 2G / Elegance 2G

1.2 Čištění

Keramika je vhodná zejména na toalety, protože zaručuje hygienu a je odolná vůči jakémukoli čisticímu prostředku. Nepoužívejte produkty na bázi acetonu nebo trichloretylenu ani žádné produkty, které mohou nevratně poškodit pryžové součásti čerpadla/macerátoru/zpětných ventilů. Doporučujeme používat produkty Thetford, protože jsou speciálně testovány pro tento typ systémů. Na karbonové nebo barevné výrobky (jiné než bílé nebo pergamonové) nepoužívejte agresivní přípravky nebo abrazivní houbičky. Doporučujeme nejprve nanést malé množství přípravku na zadní část toalety, abyste ověřili jeho vhodnost.



VAROVÁNÍ: Při výběru a používání čisticích prostředků dodržujte platné normy ochrany životního prostředí.

1.3 Zazimování

Zcela vyprázdněte všechny systémy, abyste zabránili zamrznutí potrubí, nebo použijte specifický nemrznoucí prostředek. Nepoužívejte nemrznoucí směsi pro automobily ani produkty používané v nádrži na rozpouštědlo ostřikovačů čelního skla. Při výběru a používání těchto produktů dodržujte platné normy ochrany životního prostředí.

1.4 Kryt záchodového sedátka

Řada Flexi a Design zahrnuje různé konfigurace potahů sedadel. Respektive termoset a polyester jak s měkkým zavíráním, tak bez něj. Nezrychlujte normální vychýlení závěsů v konfiguraci s měkkým zavíráním, aby to neovlivnilo provoz.

1.5 Výběr typu toaletního papíru

Používejte pouze toaletní papír. Systém je navržen tak, aby účinně likvidoval toaletní papír. Nepoužívejte papírové ručníky ani podobné výrobky. Tecma doporučuje používat Thetford Aqua-Soft.

Návod k obsluze/instalaci/servisu

MACERÁTORSKÉ ZÁCHODY

Návod k obsluze / instalaci / údržbě

TOALETNÍ MACERATRICI

X-light / Privilege / Evolution / Breeze / E-Breeze / Silence Plus 2G / Elegance 2G

2.0 OBSLUHA SYSTÉMU

2.1 Ovládací panel vše v jednom

2.1.1 Jedno tlačítko

Stisknutím tlačítka „PO POUŽITÍ“ spustíte cyklus automatického splachování, po kterém bude toaleta doplněna malým množstvím vody, připravena k dalšímu použití.

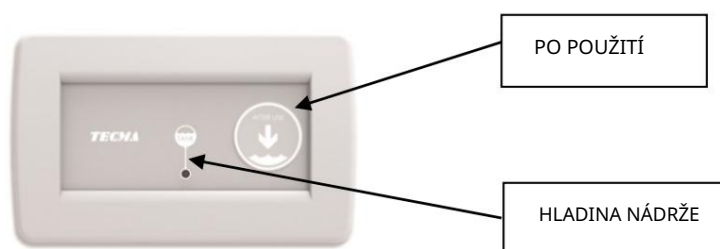

2.1.2 Dvě tlačítka

Před použitím toalety stiskněte tlačítko „PŘED POUŽITÍM“. Tím se naplní toaleta malým množstvím vody. Po použití toalety stiskněte tlačítko „PO POUŽITÍ“. Tím se spustí automatické splachování cyklus, který vyprázdní záchod.



POZNÁMKA: Ovládací panel All-in-one umožňuje upravit množství vody použité během cyklu proplachování. Regulátor umístěný na zadní straně panelu zvyšuje množství vody při otáčení ve směru hodinových ručiček nebo snižuje při otáčení proti směru hodinových ručiček. Doporučená hladina vody je 1 cm nad keramickou výpustí.

Návod k obsluze/instalaci/servisu

MACERÁTORSKÉ ZÁCHODY

Návod k obsluze / instalaci / údržbě

TOALETNÍ MACERATRICI

X-light / Privilege / Evolution / Breeze / E-Breeze / Silence Plus 2G / Elegance 2G

2.2 Multiframe ovládací panel

2.2.1 Jedno tlačítko

Stisknutím tlačítka „PO POUŽITÍ“ spustíte cyklus automatického splachování, po kterém bude toaleta doplněna malým množstvím vody, připravena k dalšímu použití.

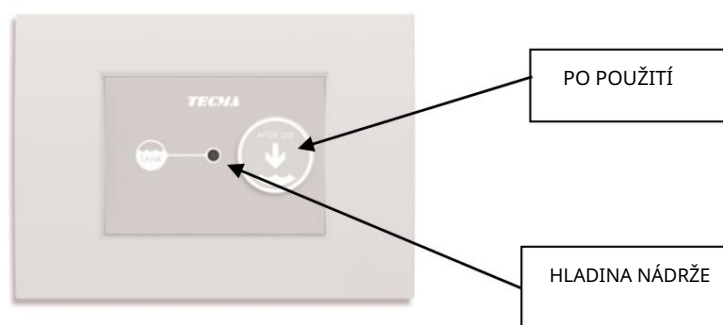

2.2.2 Dvě tlačítka

Před použitím toalety stiskněte tlačítko „PŘED POUŽITÍM“. Tím se naplní toaleta malým množstvím vody. Po použití toalety stiskněte tlačítko „PO POUŽITÍ“. Tím se spustí automatické splachování cyklus, který vyprázdní záchod.

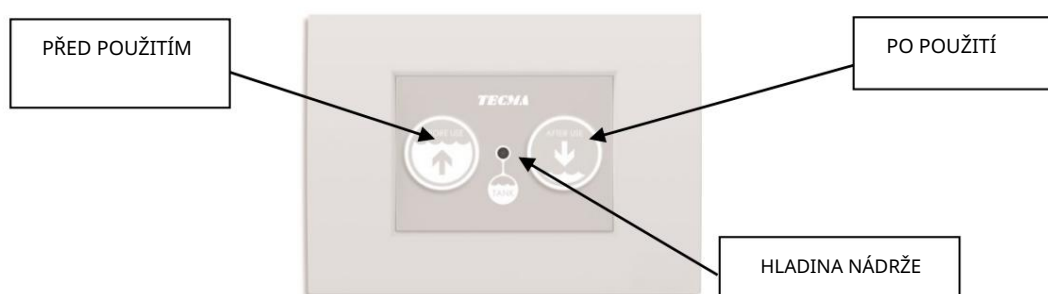

POZNÁMKA: Je také možné upravit množství vody použité během každého splachovacího cyklu přímo z připojené jednotky dálkového ovládání. Specifický regulátor umístěný na jeho zadní straně zvyšuje množství vody při otáčení ve směru hodinových ručiček nebo snižuje při otáčení proti směru hodinových ručiček. Doporučená hladina vody je 1 cm nad keramickou výpustí.



VAROVÁNÍ: LED kontrolka hladiny v nádrži je pouze indikátor. Pokud LED svítí červeně, systém nepoužívejte.

Návod k obsluze/instalaci/servisu

MACERÁTORSKÉ ZÁCHODY

Návod k obsluze / instalaci / údržbě

TOALETNÍ MACERATRICI

X-light / Privilege / Evolution / Breeze / E-Breeze / Silence Plus 2G / Elegance 2G

2.3 Ovládací panel Argent

2.3.1 Jedno tlačítko

Stisknutím tlačítka „FLUSH“ spustíte cyklus automatického splachování, po kterém bude toaleta doplněna malým množstvím vody a připravena k dalšímu použití.



2.3.2 Dvě tlačítka

Před použitím toalety stiskněte tlačítko „PŘED POUŽITÍM“. Tím se naplní toaleta malým množstvím vody. Po použití toalety stiskněte tlačítko „FLUSH“. Tím se spustí automatický splachovací cyklus, který vyprázdní toaletu.



POZNÁMKA: Je také možné upravit množství vody použité během každého splachovacího cyklu přímo z připojené jednotky dálkového ovládní. Specifický regulátor umístěný na jeho zadní straně zvyšuje množství vody při otáčení ve směru hodinových ručiček nebo snižuje při otáčení proti směru hodinových ručiček.

Doporučená hladina vody je 1 cm nad keramickou výpustí.

Návod k obsluze/instalaci/servisu

MACERÁTORSKÉ ZÁCHODY

Návod k obsluze / instalaci / údržbě

TOALETNÍ MACERATRICI

X-light / Privilege / Evolution / Breeze / E-Breeze / Silence Plus 2G / Elegance 2G

2.4 Dotykový ovládací panel

2.4.1 Jedno tlačítko

Stisknutím dotykového tlačítka „PO POUŽITÍ“ spustíte cyklus automatického splachování, po kterém bude toaleta doplněna malým množstvím vody a připravena k dalšímu použití.



2.4.2 Dvě tlačítka

Před použitím toalety stiskněte dotykové tlačítko „PŘED POUŽITÍM“. Tím se naplní toaleta malým množstvím vody. Po použití toalety stiskněte dotykové tlačítko „PO POUŽITÍ“. Tím se spustí automatický splachovací cyklus, který vyprázdní toaletu. Dvě tlačítka dotykového panelu uzamknou tlačítko „Před použitím“, když se kontrolka hladiny nádrže rozsvítí červeně (nádrž je plná).

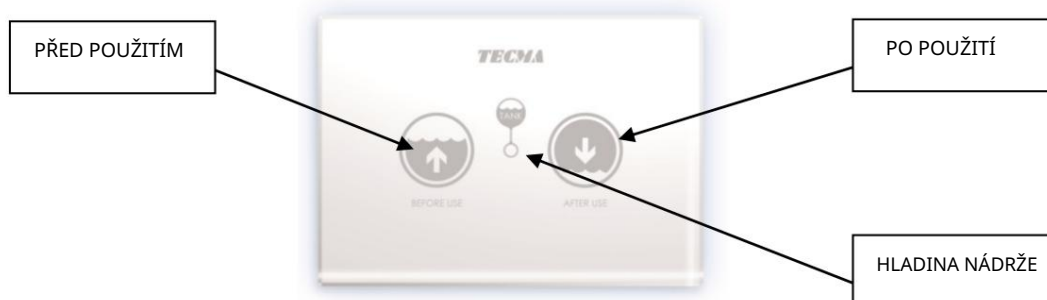

POZNÁMKA: Je také možné upravit množství vody použité během každého splachovacího cyklu přímo z připojené jednotky dálkového ovládání. Specifický regulátor umístěný na jeho zadní straně zvyšuje množství vody při otáčení ve směru hodinových ručiček nebo snižuje při otáčení proti směru hodinových ručiček. Doporučená hladina vody je 1 cm nad keramickou výpustí.

Jedno- a dvoutlačítkové dotykové panely umožňují naprogramovat podsvícení ovládacího panelu nebo nastavit panel do pohotovostního režimu před zahájením čištění popsaného v odstavci

2.5.3.2.



VAROVÁNÍ: LED kontrolka hladiny v nádrži je pouze indikátor. Pokud LED svítí červeně, systém nepoužívejte.

Návod k obsluze/instalaci/servisu

MACERÁTORSKÉ ZÁCHODY

Návod k obsluze / instalaci / údržbě

TOALETNÍ MACERATRICI

X-light / Privilege / Evolution / Breeze / E-Breeze / Silence Plus 2G / Elegance 2G

2.5 Ovládací panel s technologií „SMART FLUSH“.

2.5.1 Prémiové

Před použitím toalety stiskněte tlačítko „PŘED POUŽITÍM“. Tím se naplní toaleta malým množstvím vody. Po použití toalety stiskněte tlačítko „PO POUŽITÍ“. Tím se spustí automatické splachování cyklu, po kterém se toaleta vyprázdní, pokud je povolen „námořní“ režim. Případně malé množství vody zůstane na toaletě, pokud je povolen režim „uvazování“.

Chcete-li přepnout z režimu kotvení do námořního režimu, stiskněte a podržte obě tlačítka současně, dokud nezačne blikat LED „LOCK OUT“. Tím se změní režim.

Ovládací panel je vybaven 3-barevnou LED diodou, která indikuje hladinu černé vody v nádrži. (Viz odstavec 3.5.

Jakmile je dosaženo maximální hladiny, senzor deaktivuje funkce tlačítkového panelu a zabrání použití toalety.



Chcete-li vynutit toto zablokování a aktivovat ovládací panel, stiskněte obě tlačítka současně dvakrát. LED „LOCK OUT“ se rozsvítí, což znamená, že řídicí jednotka je v režimu uzamčení.

Podrobné programování funkcí ústředny Premium (Technologie Smartflush) viz par. 2.5.3.1.

Návod k obsluze/instalaci/servisu

MACERÁTORSKÉ ZÁCHODY

Návod k obsluze / instalaci / údržbě

TOALETNÍ MACERATRICI

X-light / Privilege / Evolution / Breeze / E-Breeze / Silence Plus 2G / Elegance 2G

2.5.2 Premium Touch

Před použitím toalety stiskněte tlačítko „PŘED POUŽITÍM“. Tím se naplní toaleta malým množstvím vody.

Po použití toalety stiskněte tlačítko „PO POUŽITÍ“. Tím se spustí automatický splachovací cyklus, po kterém se toaleta vyprázdní, pokud je povolen režim „plachtění“. Případně malé množství vody zůstane na toaletě, pokud je povolen režim „uvazování“.

Chcete-li přepnout z režimu kotvení do režimu plachtění, stiskněte a podržte obě tlačítka, dokud se nezobrazí „LOCK OUT“ LED začne blikat. Tím se změní režim.

Ovládací panel je vybaven 3-barevnou LED diodou, která indikuje hladinu černé vody v nádrži. Jakmile je dosaženo maximální hladiny, senzor deaktivuje funkce tlačítkového panelu a zabrání použití toalety.

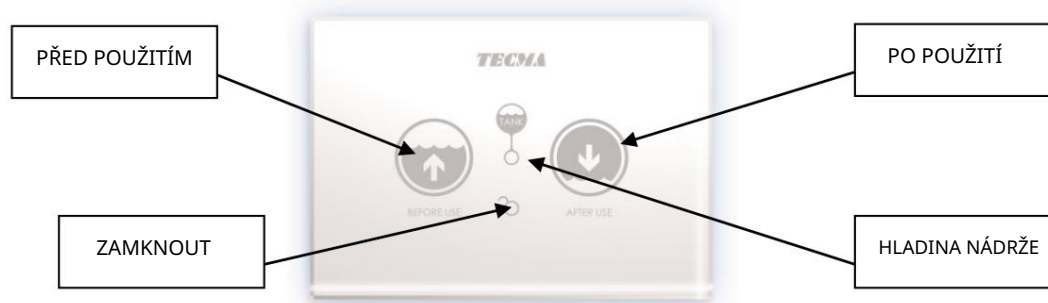
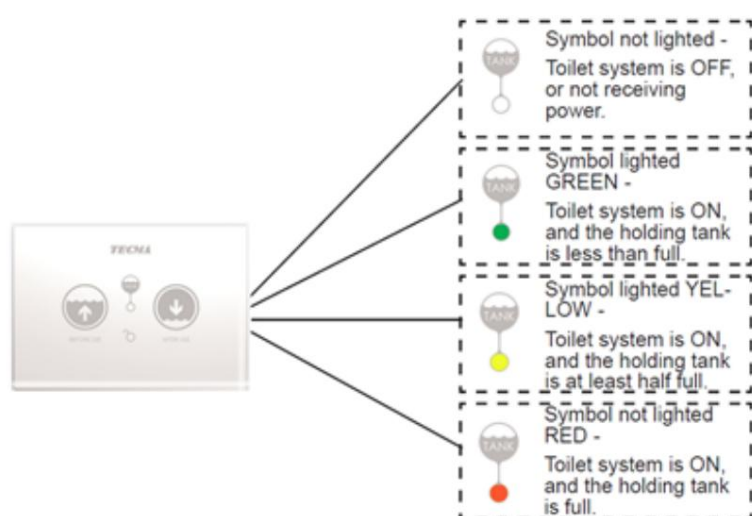

Chcete-li vynutit toto zablokování a aktivovat ovládací panel, stiskněte obě tlačítka současně dvakrát. LED „LOCK OUT“ se rozsvítí, což znamená, že panel je v režimu uzamčení .

Návod k obsluze/instalaci/servisu

MACERÁTORSKÉ ZÁCHODY

Návod k obsluze / instalaci / údržbě

TOALETNÍ MACERATRICI

X-light / Privilege / Evolution / Breeze / E-Breeze / Silence Plus 2G / Elegance 2G

2.5.3 Programování funkce SMART FLUSH

2.5.3.1 Režim plachtění nebo kotvení

Pokud plánujete plavbu často, nastavte systém do režimu plachtění . Toaleta zůstane po použití prázdná. K vytvoření vodní pasty bude přidáno pouze malé množství vody. Tím se zabrání náhodnému rozlití vody způsobenému pohybem plavidla během plavby.

REŽIM PLACHTY: záchodová mísa zůstane na konci splachovacího cyklu prázdná



Pokud plánujete kotvení na dlouhou dobu, nastavte systém do režimu kotvení . Voda po použití zůstane na toaletě a umožní vám spláchnout stisknutím jediného tlačítka.

Návod k obsluze/instalaci/servisu

MACERÁTORSKÉ ZÁCHODY

Návod k obsluze / instalaci / údržbě

TOALETNÍ MACERATRICI

X-light / Privilege / Evolution / Breeze / E-Breeze / Silence Plus 2G / Elegance 2G

MOORING MODE: voda zůstává na toaletě, připravena pro další použití.

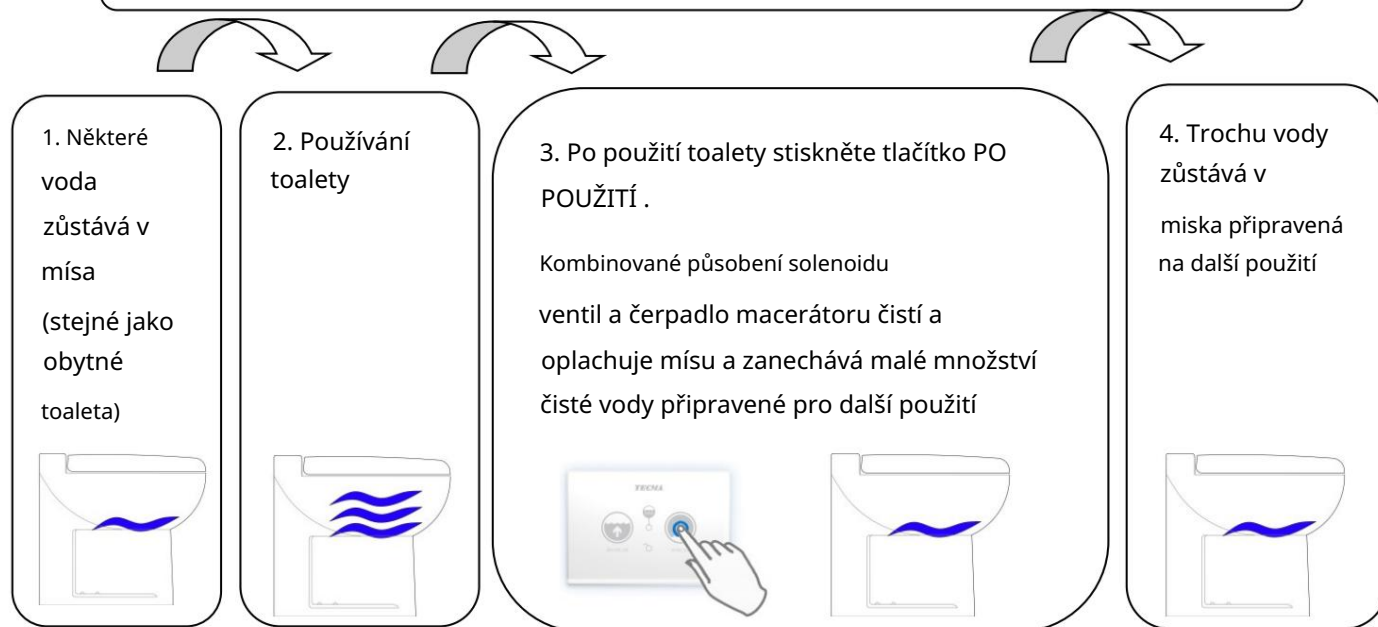

Změna režimu splachování – z režimu plachtění na režim kotvení (obr.1)

System je standardně nastaven na režim plachtění. Pro přepnutí z režimu plachtění do režimu kotvení

- 1) Stiskněte a podržte současně tlačítka PŘED POUŽITÍM a PO POUŽITÍ po dobu přibližně 3 sekund. Kontrolka zámku bude blikat, což znamená, že programovací režim je povolen.
- 2) Stiskněte a podržte obě tlačítka po dobu alespoň 4 sekund poté, co se rozsvítí LED zámku blikání
- 3) Po dosažení požadované hladiny vody uvolněte obě tlačítka
- 4) Tímto způsobem se nastaví množství vody, které se má příště použít, a systém se nastaví kotvící režim
- 5) Podle následujícího odstavce se vrátíte do režimu plachtění

Návod k obsluze/instalaci/servisu

MACERÁTORSKÉ ZÁCHODY

Návod k obsluze / instalaci / údržbě

TOALETNÍ MACERATRICI

X-light / Privilege / Evolution / Breeze / E-Breeze / Silence Plus 2G / Elegance 2G

Změna režimu splachování – z režimu kotvení na režim plachtění (obr.2)

Pokud jste již upravili množství vody a nyní se chcete vrátit do režimu plavby:

- 1) Stiskněte a podržte tlačítka PŘED POUŽITÍM a PO POUŽITÍ po dobu přibližně 3 sekund.
- 2) Uvolněte obě tlačítka, LED dioda zámku bude blikat
- 3) Systém je nyní nastaven do režimu plachtění

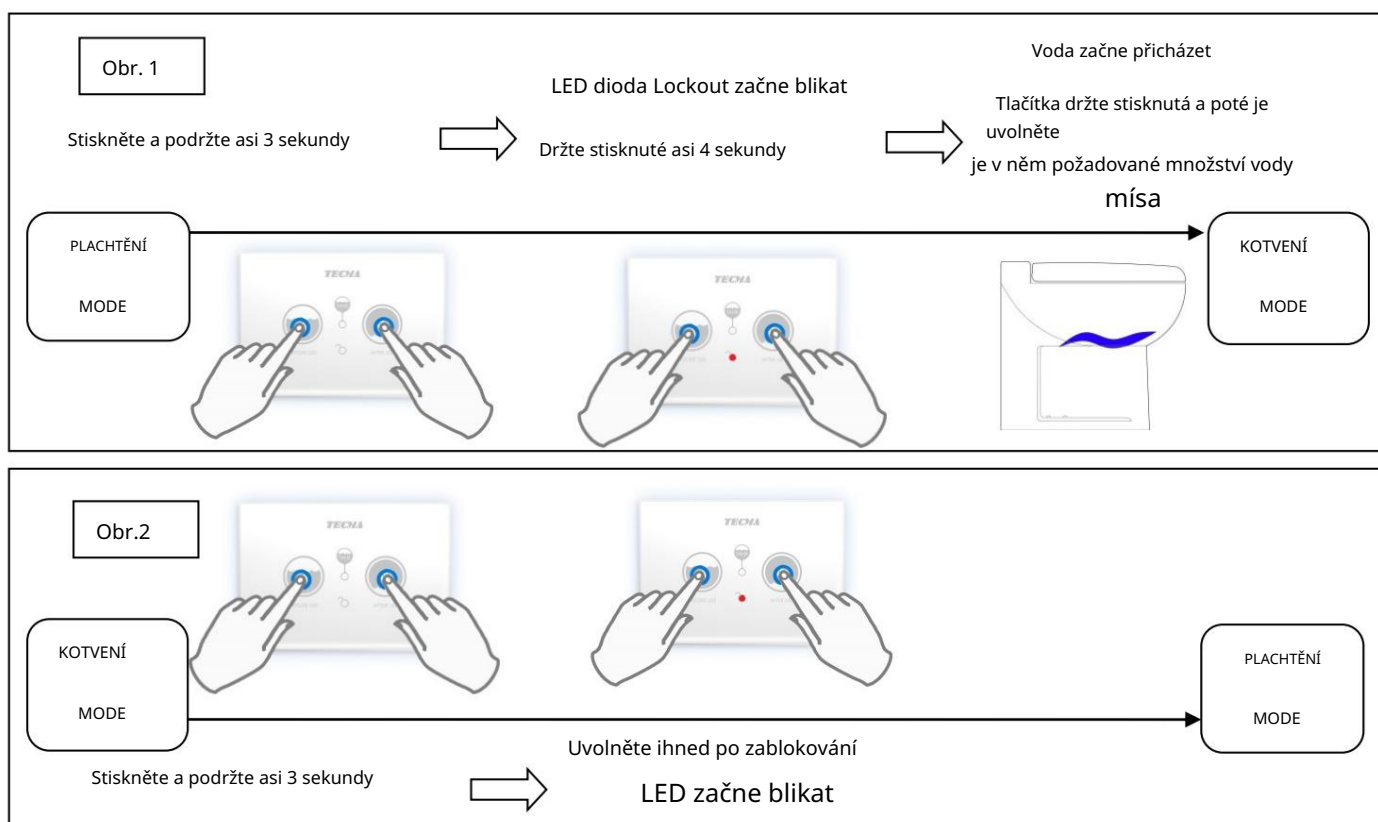

POZNÁMKA: na konci cyklu zůstane toaleta prázdná, pokud je systém nastaven v „režimu plavby“.
Alternativně zůstává na toaletě malé množství vody, pokud je systém nastaven na „režim kotvení“.

Návod k obsluze/instalaci/servisu

MACERÁTORSKÉ ZÁCHODY

Návod k obsluze / instalaci / údržbě

TOALETNÍ MACERATRICI

X-light / Privilege / Evolution / Breeze / E-Breeze / Silence Plus 2G / Elegance 2G

2.5.3.2 Deaktivace toalety pro čištění a programování podsvícení.

Dočasně deaktivujte tlačítka, abyste mohli vyčistit dotykový ovládací panel.

1. Položte ruku na panel na 15 sekund (jak je znázorněno na obrázku), dokud podsvícení nezačne blikat.

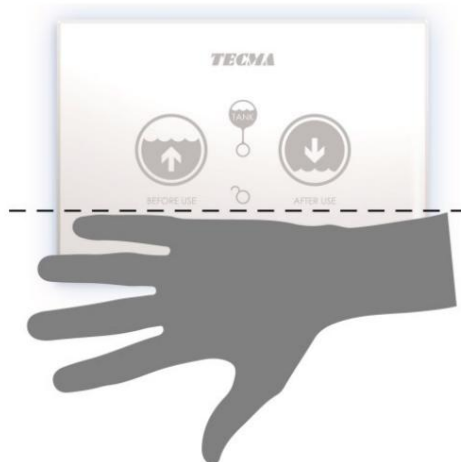

2. Očistěte panel hadříkem.
3. Tlačítka se po 15 sekundách automaticky znovu aktivují.

Dotykový panel můžete naprogramovat tak, aby měl podsvícení:

- A. Vždy na
- b. Vždy vypnuto
- C. Aktivováno pomocí senzoru přiblížení (výchozí)

Pokyny pro přechod z jednoho programu na druhý: _____

1. Stiskněte a podržte LED uprostřed (LED hladiny nádrže)
2. Zatímco držíte stisknutou střední LED diodu, současně stiskněte a uvolněte tlačítka PŘED POUŽITÍM a PO POUŽITÍ. Tímto způsobem budete přepínat z jednoho programu na druhý současně **VŽDY ZAPNUTO** **VŽDY VYPNUTO** **BLÍZKOSTI**

Návod k obsluze/instalaci/servisu

MACERÁTORSKÉ ZÁCHODY

Návod k obsluze / instalaci / údržbě

TOALETNÍ MACERATRICI

X-light / Privilege / Evolution / Breeze / E-Breeze / Silence Plus 2G / Elegance 2G



VAROVÁNÍ: nepřekračujte maximální hladinu nádrže, když tato LED svítí červeně (režim uzamčení).



VAROVÁNÍ: Pokud je toaleta připojena k mořskému kohoutku, ujistěte se, že její bezpečnostní kulový ventil je vždy uzavřen, když je loď bez dozoru, a to i na krátkou dobu.



VAROVÁNÍ: U záchodů, které používají systémy sladké vody připojené (i dočasně) k přístavnímu vodovodnímu potrubí, se ujistěte, že ventil v místě připojení nábřeží je vždy uzavřen, když je loď bez dozoru, a to i na krátkou dobu.



VAROVÁNÍ: pokud je toaleta vybavena systémem měkkého zavírání, nezavírejte kryt násilím. Systém je navržen tak, aby se automaticky zavřel a působení vnější síly může nevratně poškodit mechanismus.



VAROVÁNÍ: pokud je toaleta vybavena funkcí bidetu, dbejte na to, abyste nepřekročili maximální hladinu toalety, protože zde není přepadový odtok. Umožněte čerpadlu macerátoru (po použití) vyprázdnit toaletu.



VAROVÁNÍ: V případě náhodného přetečení (bidet) vám bezpečnostní funkce, aktivovaná současným stisknutím tlačítka PŘED POUŽITÍ a PO POUŽITÍ na méně než 3 sekundy, umožní spláchnutí.

2.6 PRESTIŽ

Modely řady Prestige (Prestige 45 a Prestige 50) jsou vybaveny samostatným kulatým ručním tlačítkem umístěným na zadní straně (Prestige 45) nebo na zadním rameni (Prestige 50) keramického těla. Tlačítko ruční aktivace spustí kompletní splachovací cyklus (stejný jako uzavírací režim), který zanechá čistou zbytkovou vodu uvnitř toalety.

Návod k obsluze/instalaci/servisu

MACERÁTORSKÉ ZÁCHODY

Návod k obsluze / instalaci / údržbě

TOALETNÍ MACERATRICI

X-light / Privilege / Evolution / Breeze / E-Breeze / Silence Plus 2G / Elegance 2G

3.0 INSTALACE A SERVIS



VAROVÁNÍ: Před instalací, použitím nebo servisem systému si přečtěte a pochopte varování uvedená v tomto dokumentu. Nedodržení těchto varování může způsobit zranění, poškození, ztrátu majetku a usmrcení elektrickým proudem.

Jakákoli úprava produktu Tecma může mít za následek ztrátu majetku, zranění nebo usmrcení elektrickým proudem.



Společnost TECMA SRL nenese odpovědnost za škody, zranění nebo smrt v důsledku nesprávné instalace, operací nebo zásahů.



TECMA SRL doporučuje svěřit instalaci hydraulických a elektrických systémů kvalifikovanému personálu.



Dodržujte platné systémové normy.



VAROVÁNÍ: Nebezpečí úrazu elektrickým proudem, požáru nebo zaplavení. Nedodržení těchto varování může mít za následek ztrátu majetku, zranění nebo smrt. Doporučení:

- Vždy používejte pojistku dimenzovanou podle elektrických obvodů.
- Před zahájením jakékoli údržby se ujistěte, že je odpojeno napájení a že kohoutky jsou v poloze OFF (zavřeno).
- Pokud je toaleta připojena k mořskému kohoutku, ujistěte se, že její pojistný ventil je vždy uzavřen, když je loď bez dozoru, a to i na krátkou dobu.
- U toalet, které používají systémy sladké vody připojené (i dočasně) k přístavnímu vodovodnímu potrubí, se ujistěte, že ventil v místě připojení nábřeží je vždy uzavřen, když je loď bez dozoru, a to i na krátkou dobu.
- Pokud je toaleta připojena k mořskému kohoutku, používejte pouze armatury námořního typu, které musí být ke každému připojení připevněny dvěma (2) pásky z nerezové oceli. Tyto pásky často kontrolujte, abyste zkontrolovali těsnění, a tím zabránili úniku.
- Pokud je toaleta připojena k mořskému kohoutku, nainstalujte námořní kulový bezpečnostní ventil (aktivovaný pomocí a páka) v souladu s mořským kohoutem.
- Pokud voda po prvních dvou/třech spláchnutích neproudí, může se jednat o problém s montáží nebo poruchu. V takovém případě toaletu nepoužívejte a přečtěte si část „Odstraňování problémů“.

Návod k obsluze/instalaci/servisu

MACERÁTORSKÉ ZÁCHODY

Návod k obsluze / instalaci / údržbě

TOALETNÍ MACERATRICI

X-light / Privilege / Evolution / Breeze / E-Breeze / Silence Plus 2G / Elegance 2G

- Používejte pouze kování z nerezové oceli. Vždy používejte dodané keramické ochranné pryžové vložky. Jakékoli chyby při montáži toalety mohou mít za následek nesprávné pohyby, které mohou poškodit předměty nebo zranit osoby.
- Toaleta je určena k likvidaci lidského odpadu a toaletního papíru. Nikdy neoplachujte jiné druhy materiálů (např. papírový ručník, vlhčené ubrousky, kondomy, hygienické vložky, dentální nit atd.)
- Vždy používejte šroubovací uzávěry, keramické ochranné pryžové vložky a konektory dodávané s toaletou.
- V případě pochybností se obraťte na svého distributora TECMA.



VAROVÁNÍ: Splachujte pouze toaletní papír.

3.1 Místo instalace

Před zahájením instalace:

- ujistěte se, že nádrž na černou vodu je ve vhodné poloze a je dostupná z místa instalace toalety
- ujistěte se, že konfigurace toalety odpovídá hydraulickému a elektrickému systému lodi.
- ujistěte se, že vybraný model je vhodný pro instalaci do, s ohledem na:

celkové rozměry chodidla

správné otevírání potahu sedadla

je zde dostatek místa pro uložení všech trubek bez jejich poškození nebo ohnutí nevhodně.

podlahová deska odolá hmotnosti toalety a potenciálního uživatele i během plavby, kdy může být toto zatížení větší v důsledku naklánění a naklánění lodě.

Je-li to doporučeno, existuje prostor pro instalaci samostatného odvětrávaného sifonu dostatečně nad toaletou. Tato instalace se doporučuje v případech popsaných v části 3.8 "Systém" Řada Flexi 2G integruje připoustěcí ventil již ve vnitřní výtlačné hadici.

Návod k obsluze/instalaci/servisu

MACERÁTORSKÉ ZÁCHODY

Návod k obsluze / instalaci / údržbě

TOALETNÍ MACERATRICI

X-light / Privilege / Evolution / Breeze / E-Breeze / Silence Plus 2G / Elegance 2G

V případě necentralizovaných systémů (mořská voda) s toaletou instalovanou pod vodoryskou zajistěte prostor pro instalaci bezpečnostního ventilu ventilace potřebného oprávnění a vypouštění v dostatečně větším poměru k ní.

všechny verze FLEXI LINE 2G SHORT obsahují všechny komponenty interně. Již není nutné ověřovat prostor pod obvyklým instalačním krokem.

Instalace modelu EVOLUTION vyžaduje instalaci a svislou upevňovací desku (není součástí dodávky) nebo pro vhodné zajištění nákladu na přepážce. Tento model je vybaven specifickým systémem připojení spodního pláště. Jakmile nainstalujete horní část, připojte zadní háky krytu k jejich sedlům a otočením nylonové zástrčky jednotku uzamkněte.

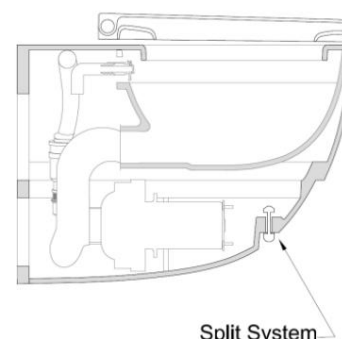
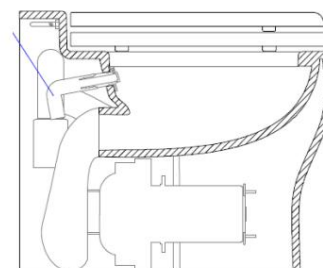

3.2 Upevnění podlahy

Podlahová fixace každé hlavice Flexi Line a Design je pomocí nylonových držáků s bočními šrouby a podlahovými kotvami (kromě Xlight a Evolution se speciální montážní sadou).

Každá toaleta je opatřena šablonou s mírami pro vrtání do podlahy. V konkrétním případě nové řady Flexi 2G (kromě Elegance CUT) je zadní strana šablony zmenšená šablony pro snadné nalezení přesné polohy pro vrtání do podlahy.

Instalace linky Flexi 2G je dokončena v několika krocích, jak je popsáno níže:

- Umístěte šablonu ke stěně do středové polohy do konečné polohy WC
- Vyvrtejte podlahu do vrtacích bodů vyznačených v měřítku na šabloně pro všechny modely Flexi 2G (kromě Elegance CUT)
- Upevněte šrouby do držáků a umístěte toaletu.
- Zajistěte bočními upevňovacími šrouby.

Návod k obsluze/instalaci/servisu

MACERÁTORSKÉ ZÁCHODY

Návod k obsluze / instalaci / údržbě

TOALETNÍ MACERATRICI

X-light / Privilege / Evolution / Breeze / E-Breeze / Silence Plus 2G / Elegance 2G

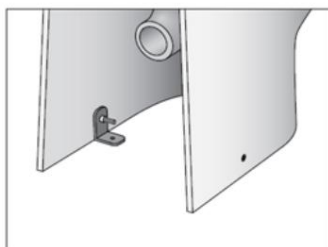

3.3 Elektromagnetický ventil

Před instalací solenoidového ventilu očistěte potrubí (zbytky pájení nebo svařování, kovové třísky, materiál těsnění). Filtr uvnitř solenoidového ventilu zabraňuje poruchám způsobeným nečistotami vody.

Doporučujeme pravidelně čistit filtr elektromagnetického ventilu. Po servisu přišroubujte obě šroubení zpět s příslušnými těsněními k elektromagnetickému ventilu a utáhněte momentem 2 N/m. Při utahování na elektromagnetický ventil netlačte silou. Nezakrývejte pilotní otvor na výstupu ventilu. Celý úsek potrubí musí být bez úzkých hrdel. Dodržujte doporučený rozsah tlaku (viz část 7.0).

Solenoid může být pravidelně instalován na přívodní potrubí čerstvé vody nebo alternativně integrován do WC prostřednictvím volitelné hadicové přípojky, která přímo spojuje přívodní trubici vody, jak je znázorněno v následujícím pořadí.

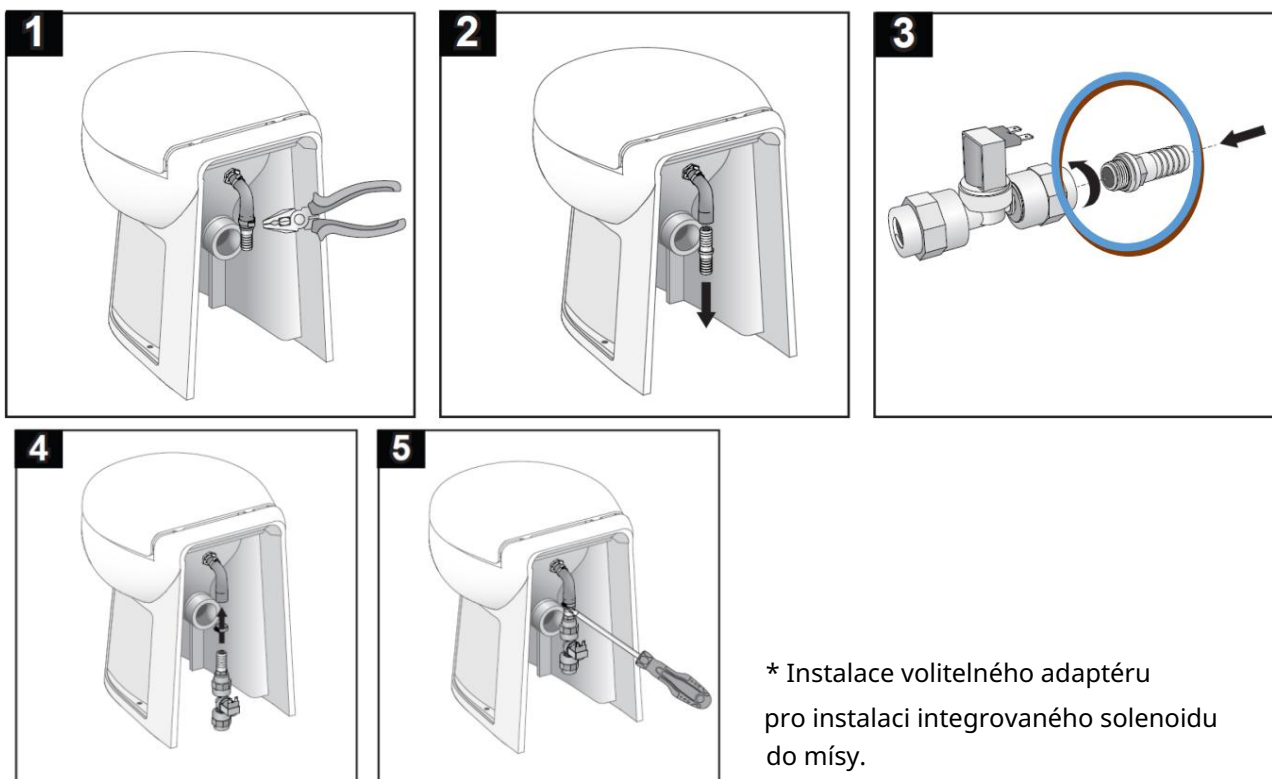

Návod k obsluze/instalaci/servisu

MACERÁTORSKÉ ZÁCHODY

Návod k obsluze / instalaci / údržbě

TOALETNÍ MACERATRICI

X-light / Privilege / Evolution / Breeze / E-Breeze / Silence Plus 2G / Elegance 2G

3.4 Vstupní čerpadlo

Instalujte vstupní čerpadlo na suchém, větraném místě. Čerpadlo nesmí být ponořeno nebo vystaveno stříkající vodě.

Nainstalujte pojistku do napájecího obvodu.

Čerpadlo lze sestavit vodorovně i svisle (v tomto případě musí čerpací jednotka směřovat dolů).

Nainstalujte filtr před čerpadlo.

Nainstalujte odvzdušňovací ventil, abyste zabránili jevu nasávání, zvláště pokud je toaleta instalována pod plovoucím potrubím

 **VAROVÁNÍ:** Vstupní čerpadlo se nesmí používat jako zpětný ventil. Nepoužití odvzdušňovacího ventilu může mít za následek zaplavení, ztrátu majetku, zranění nebo dokonce smrt.

3.5 Vystřihovací ovládací panely

Kromě ovládacího panelu „All in One“, který integruje ovladač do nástěnného rozhraní, jsou všechny panely vybaveny ovládací jednotkou, kterou lze instalovat buď přímo na toaletu, nebo pokud je to pohodlnější, do výklenku venku. Všechny ovládací panely jsou vybaveny speciálními elektrickými konektory.

3.5.1 Výřez pro ovládací panel All-in-one:

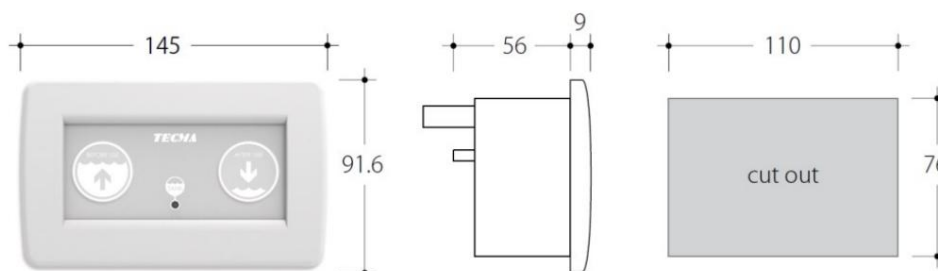

3.5.2 Výřez pro ovládací panel Multiframe:

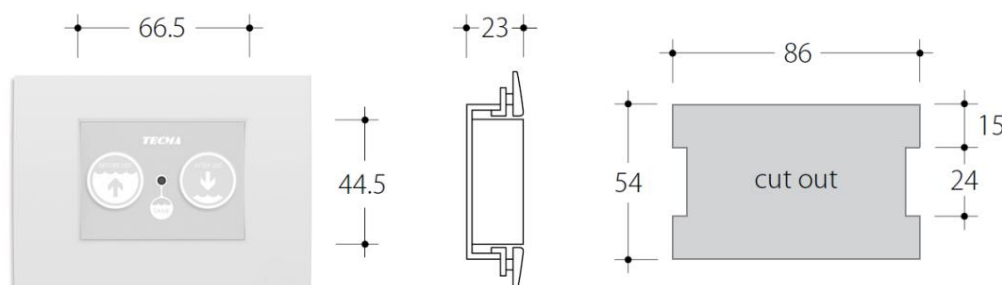

Návod k obsluze/instalaci/servisu

MACERÁTORSKÉ ZÁCHODY

Návod k obsluze / instalaci / údržbě

TOALETNÍ MACERATRICI

X-light / Privilege / Evolution / Breeze / E-Breeze / Silence Plus 2G / Elegance 2G

3.5.3 Výřez pro ovládací panel Argent:

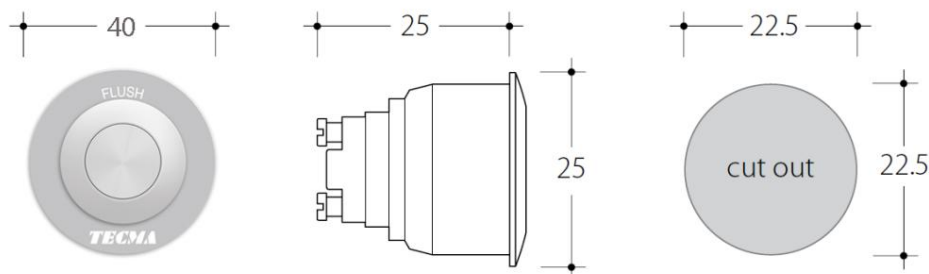

3.5.4 Výřez pro ovládací panel Touch/Premium Touch:

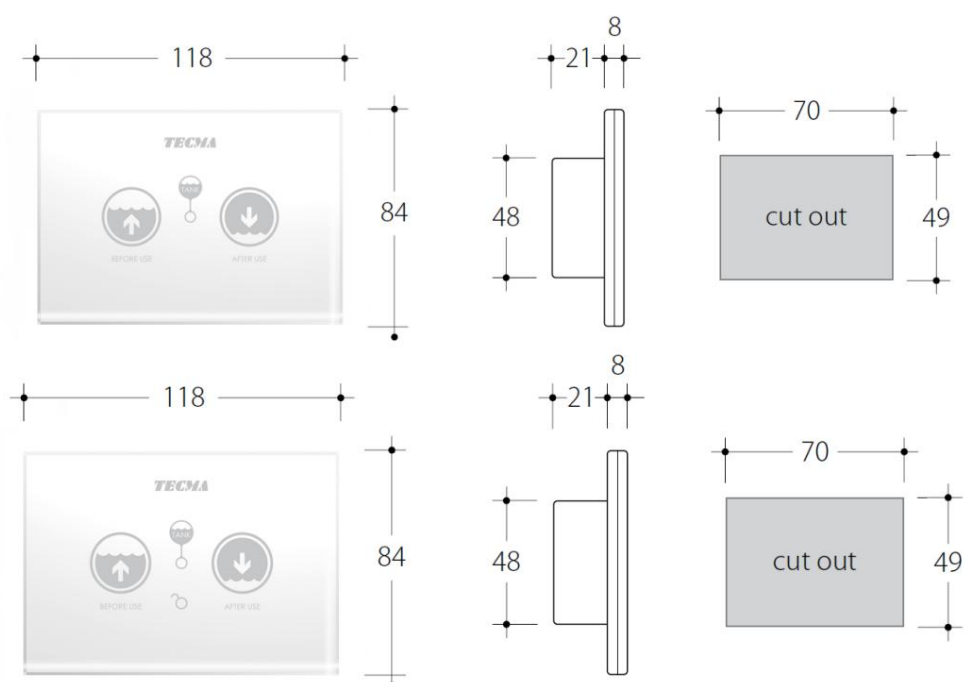

3.5.5 Výřez pro ovládací panel Premium:

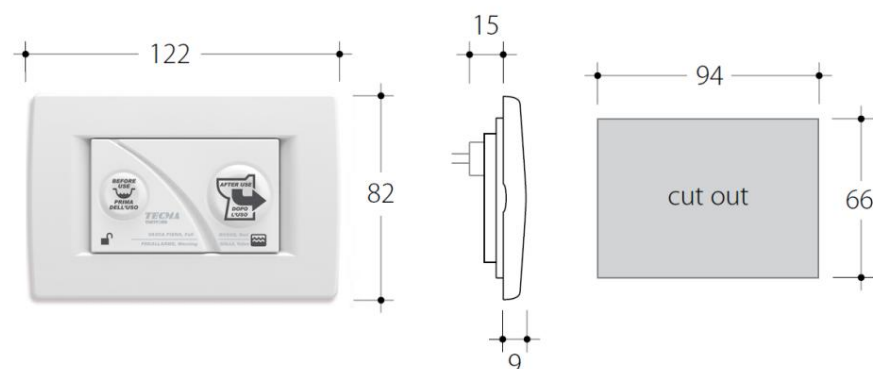

Návod k obsluze/instalaci/servisu

MACERÁTORSKÉ ZÁCHODY

Návod k obsluze / instalaci / údržbě

TOALETNÍ MACERATRICI

X-light / Privilege / Evolution / Breeze / E-Breeze / Silence Plus 2G / Elegance 2G

3.6 Senzory nádrže

Senzory Tecma mohou být dvou typů:

- Tlakový spínač
- Field-efekt (Mirus cel)

3.6.1 Tlakový spínač

Senzory tlakového spínače mohou pracovat s jakýmkoliv panelem. K řídicí jednotce se připojují šedo-černým vodičem. Pokud je na palubě několik řídicích jednotek, musíte před připojením senzoru propojit všechny řídicí jednotky dohromady.

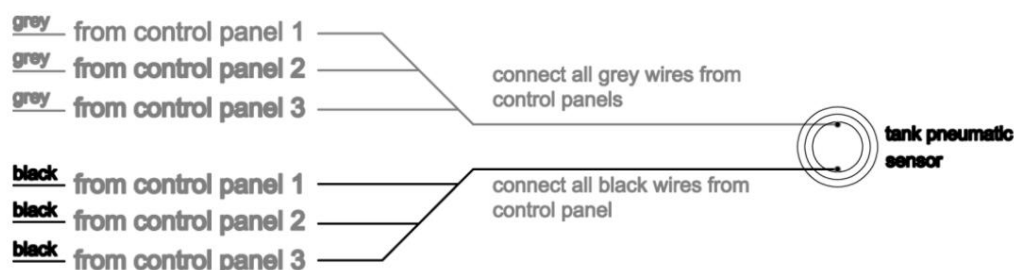

V případě použití senzoru s tlakovým spínačem a prémiovým ovládacím panelem musí být každá toaleta vybavena STA (Single Toilet Adapter).

Všechny STA dráty jsou 16awg (1,55 mm), délka 25 cm

Napětí kabelů vycházejících ze snímače (A, B, C) by se mělo pohybovat mezi 6-24 V DC

A+B nádrž na černou vodu plná (4/4) kontakt

Nádrž na černou vodu A+C je téměř plná (3/4) kontakt

A - BLACK - to sdílí plná a téměř plná úroveň

B - ČERVENÁ - toto je kontakt ze snímače (plný)

C - BÍLÁ - toto je kontakt ze snímače (téměř plný)

D + E plný signál pro ovládací panel

D - ČERVENÁ - ČERNÁ

F + G téměř plný signál pro ústřednu

F - BÍLÁ

G - ZELENÁ

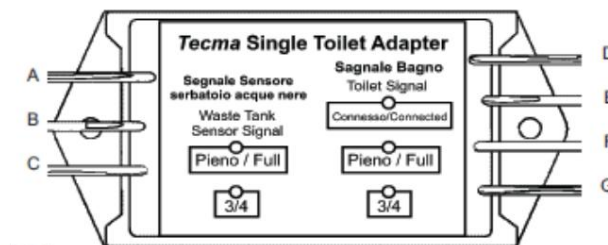

Návod k obsluze/instalaci/servisu

MACERÁTORSKÉ ZÁCHODY

Návod k obsluze / instalaci / údržbě

TOALETNÍ MACERATRICI

X-light / Privilege / Evolution / Breeze / E-Breeze / Silence Plus 2G / Elegance 2G

Doporučení pro instalaci STA:

- Nepřipojujte jej, pokud není požadována téměř plná (¾) hladina.
- Chraňte všechny spoje před korozí
- A, B a C je vstupní napětí (ze sběrné nádrže)
- D, E, F a G je výstupní napětí (směrem k řídicí jednotce)
- Pokud nejsou nainstalována žádná čidla, připojte pouze D+E k řídicí jednotce
- Pokud je STA v blízkosti nádrže, je možné prodloužit vodiče D, E, F a G nahoru do 40 m *
- Pokud je STA blízko toalety, je možné prodloužit dráty A, B a C nahoru do 100 m *
- Po správném připojení bude LED kontrolka „CONNECTED“ blikat

* Vždy záleží na typu konfigurace elektrického systému



VAROVÁNÍ: Pro správný chod musí mít řídicí jednotka prémiového ovládacího panelu vždy připojený snímač hladiny pro 4/4 nebo STA (vodič D+E).

Vícenásobná instalace STA

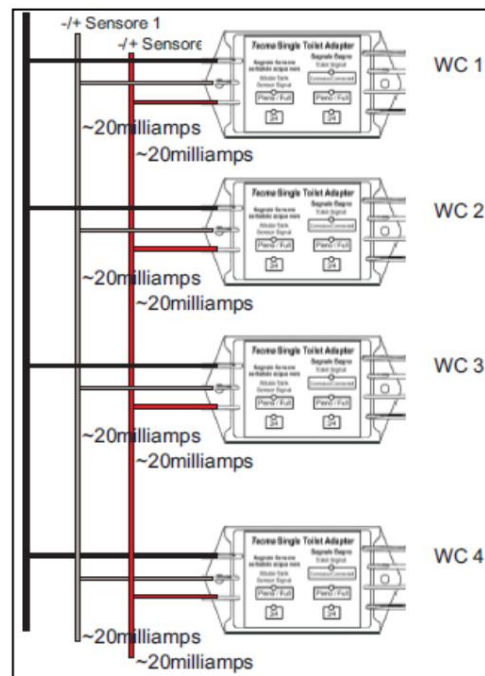

3.6.2 Efekt pole

Tyto senzory fungují pouze s prémiovou řídicí jednotkou. Mohou být připevněny mimo nádrže na černou vodu (maximální tloušťka 10 mm).

- Senzor plné nádrže
- Senzor střední nádrže – volitelný

- Použijte izopropylalkohol (není součástí dodávky) k vyčištění boku nádrže nahoře - přibližně na středové ose vlevo a vpravo, kde bude senzor namontován. Po důkladném vyčištění a vysušení senzor pevně zatlačte na místo. (Poznámka: Vodiče mohou směřovat libovolným směrem. Směr snímačů neovlivňuje jejich činnost).

- Je-li k dispozici, postupujte podle stejného postupu pro senzor střední nádrže. Mějte však na paměti, že by měl být namontován na středové ose vlevo a vpravo, přibližně v polovině strany nádrže.

Návod k obsluze/instalaci/servisu

MACERÁTORSKÉ ZÁCHODY

Návod k obsluze / instalaci / údržbě

TOALETNÍ MACERATRICI

X-light / Privilege / Evolution / Breeze / E-Breeze / Silence Plus 2G / Elegance 2G

Senzor plné nádrže se musí připevnit v nejvyšším bodě nádrže podle kapacity nádrže nebo tam, kde si instalační technik přeje, aby byla hladina nádrže plná.

Senzor má odnímatelný kryt přes samolepicí podložku.

V případě instalace s prémiovými řídicími jednotkami není nutné použití STA.

3.7 Potřebné vybavení

- Elektrická vrtačka s vložkou nebo šroubovákem na pásy z nerezové oceli.
- Elektrická vrtačka nebo šroubovák pro utažení montážních šroubů
- Přímočará pila pro výrobu krytu ovládacího panelu
- Nastavitelný klíč pro utažení solenoidového ventilu

3.8 SYSTÉM

Napájení: Na zadní straně produktu je štítek, který uvádí hodnotu napájecího napětí: 12v /24v/110v/230v (elektrické zapojení viz část 8)

Zásobování čistou vodou: Toalety TECMA lze používat s vodou přicházející z jednoho čerpadla/autoklávu (centralizované systémy) nebo z jednoho vstupního čerpadla připojeného k mořskému kohoutu (jednotlivé systémy).



VAROVÁNÍ: NEPOUŽÍVEJTE elektromagnetický ventil s mořskou vodou

Vypouštění černé vody: Toalety TECMA mají výkonná macerační čerpadla, která tlačí černou vodu do sběrných nádrží.



VAROVÁNÍ: Konfigurace WC (A). Toaleta je instalována pod plovoucí linkou. Nainstalujte ODVZDUŠŇOVACÍ VENTIL ve výšce větší, než je vedení. Viz Obr. 1.



VAROVÁNÍ: Konfigurace WC (B). WC instalováno nad plovoucí hladinou. Nainstalujte ODVZDUŠŇOVACÍ VENTIL, abyste zabránili jevu nasávání, který může způsobit nepříjemný zápach. Viz Obr. 1.

Návod k obsluze/instalaci/servisu

MACERÁTORSKÉ ZÁCHODY

Návod k obsluze / instalaci / údržbě

TOALETNÍ MACERATRICI

X-light / Privilege / Evolution / Breeze / E-Breeze / Silence Plus 2G / Elegance 2G

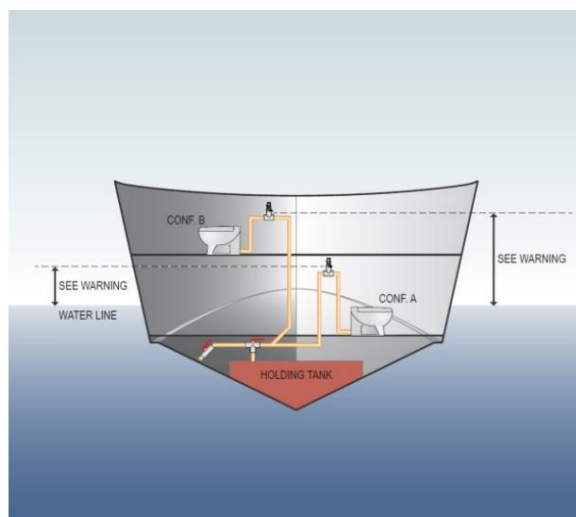

Obr. 1



VAROVÁNÍ: Plovoucí šňůra musí být vypočtena s ohledem na různé plachtové trimy. Viz Obr. 2.

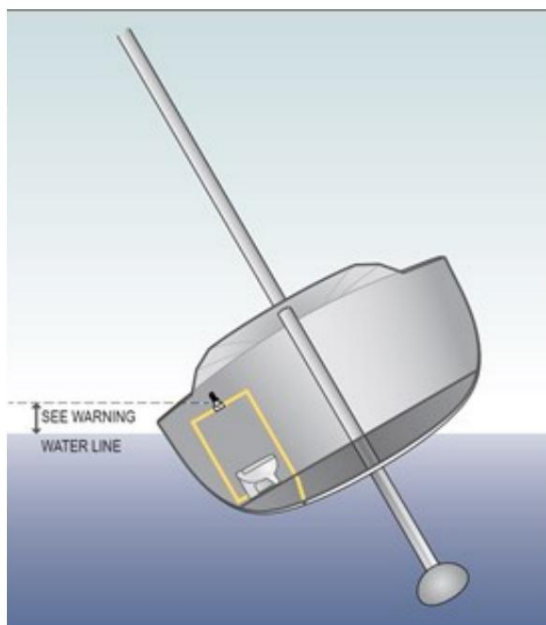

Obr.2



VAROVÁNÍ: Při navrhování a instalaci systémů černé vody a během proplachování dodržujte platné normy.

Návod k obsluze/instalaci/servisu

MACERÁTORSKÉ ZÁCHODY

Návod k obsluze / instalaci / údržbě

TOALETNÍ MACERATRICI

X-light / Privilege / Evolution / Breeze / E-Breeze / Silence Plus 2G / Elegance 2G

3.8.1 CENTRALIZOVANÝ SYSTÉM – SLADKÁ VODA

3.8.1.1 - Hydraulický systém

Cykly splachování toalet TECMA využívají čerstvou vodu z nádrže.

Solenoidový ventil lze integrovat do toalety, přímo napojit na přívod/trysku pomocí dodávané černé pryžové trubky. Alternativně může být namontován do systému pitné vody (ten, který obsluhuje umyvadla, sprchy a další zařízení). Při použití toalety ovládací panel otevře elektromagnetický ventil přes ovládací jednotku. Voda je dodávána přes autokláv, který natlakuje celý hydraulický systém na palubě. Schéma v části 8.5.



VAROVÁNÍ: Doporučený provozní tlak systému je roven 3 barům



VAROVÁNÍ: Udržujte filtry každého solenoidového ventilu čisté.

3.8.1.2 – 12V/24V Elektrický systém

Schémata v sekci 8.6/8.7/8.8/8.9. Každá řídicí jednotka je propojena připojením

Černo-hnědá	motor mísy
Černá/Modrá	solenoidový ventil
Černá/šedá	Senzor nádrže
Černá červená	Napájení (s pojistkou na plus)

Autokláv je vždy pod napětím bez ohledu na použitý sanitární systém. Tlačítko „před použitím“ otevře elektromagnetický ventil, zatímco tlačítko „po použití“ spustí program, který otevře elektromagnetický ventil, poté aktivuje čerpadlo a nakonec znovu aktivuje elektromagnetický ventil pro závěrečné opláchnutí.

3.8.1.3 – 110V/230V Elektrický systém

Výrobky Tecma s motorem 110V/230V mají zástrčku, která musí být připojena ke zdroji napájení. Schémata v sekci 8.10/8.11

Návod k obsluze/instalaci/servisu

MACERÁTORSKÉ ZÁCHODY

Návod k obsluze / instalaci / údržbě

TOALETNÍ MACERATRICI

X-light / Privilege / Evolution / Breeze / E-Breeze / Silence Plus 2G / Elegance 2G

Zástrčka	Hlavní napájecí zdroj (motor a solenoidový ventil) - Shuko CEE/ US-Canada
Černo-hnědá	transformátor/řídící jednotka
Černá/Modrá	transformátor/řídící jednotka
Černá/šedá	Senzor nádrže/řídící jednotka
Černá červená	transformátor/řídící jednotka



VAROVÁNÍ: Elektrické systémy musí být připojeny kvalifikovaným personálem. Při výběru části drátu zvažte délku a spotřebu energie. (viz část 7.0). Použijte konektory dodávané se sanitárním systémem TECMA.

3.8.2 JEDNODUCHÝ A VÍCENÁSOBNÝ SYSTÉM - SLANÁ VODA

3.8.2.1 – Hydraulický systém

Splachovací cyklus mořské toalety TECMA využívá externí vodu prostřednictvím mořského kohoutu. Schémata v části 8.1/8.2.

Po spuštění proplachovacího cyklu ovládací panel spustí vstupní čerpadlo, které tlačí vodu pomocí specifického systému.



VAROVÁNÍ: Vstupní čerpadlo se nepoužívá jako zpětný ventil. Tímto způsobem může voda proudit, i když vstupní čerpadlo neběží



VAROVÁNÍ: Pokud je toaleta pod plovoucím potrubím, nainstalujte odvzdušňovací ventil na přívod a splachovací systém. Zvažte náklon v případě plachetnic.



VAROVÁNÍ: Vstupní čerpadlo není k dispozici pro modely s motory 110 V/230 Vac

Návod k obsluze/instalaci/servisu

MACERÁTORSKÉ ZÁCHODY

Návod k obsluze / instalaci / údržbě

TOALETNÍ MACERATRICI

X-light / Privilege / Evolution / Breeze / E-Breeze / Silence Plus 2G / Elegance 2G

3.8.2.2 – Elektrický systém

Schéma v části 8.3/8.4. Každá řídicí jednotka je propojena připojením

Černo-hnědá	toaletní motor
Černá/Modrá	Vstupní čerpadlo
Černá/šedá	Senzor nádrže
Černá červená	Napájení (s pojistkou na červeném vodiči)

Tlačítko "před použitím" spustí čerpadlo, zatímco čerpadlo "po použití" spustí program, který aktivuje čerpadlo před spuštěním motoru toalety a poté znovu aktivuje čerpadlo pro závěrečné opláchnutí.

3.8.3 - Systém s integrovaným bidetem

Možnost integrovaného bidetu nabízí možnost používat toaletu v duálním režimu: toaleta a bidet.

Speciální rozprašovací tryska byla navržena tak, aby odděleně připojovala čerstvou vodu pro splachování toalety a vodu pro funkci bidetu smíchanou a ovládanou elegantní rukojetí, která je rovněž součástí balení.

U většiny konfigurací jsou baterie a rukojeť integrovány v keramickém tělese toalety, zatímco u toalet Privilege a Evolution jsou instalovány vzdáleně na stěnu.

(viz technické listy pro ověření možného typu integrace pro každý model – integrovaná nebo nástěnná)

Připojte horkou a studenou vodu ze systému čerstvé vody ke směšovači.

Pomocí rukojeti nastavte průtok a teplotu vody.

Zatímco mixér/rukojeť je integrována do keramiky, je vždy umístěna na pravé straně.

Zatímco nástěnná (Privilege/Evolution) výchozí délka hadice je 60 cm, přičemž tato může být v loděnici prodloužena podle konkrétních potřeb

Technické specifikace mixéru a rukojeti:

Přípojka teplé vody	3/8"
Přípojka studené vody	3/8"
Namíchaná voda do toaletní trysky	3/8"
Průměr těla mixéru	OD 42 mm
Příruba	Vnější průměr 60 mm
Rukojeť	Standard
Hardware	těsnění + montážní šrouby

Návod k obsluze/instalaci/servisu

MACERÁTORSKÉ ZÁCHODY

Návod k obsluze / instalaci / údržbě

TOALETNÍ MACERATRICI

X-light / Privilege / Evolution / Breeze / E-Breeze / Silence Plus 2G / Elegance 2G

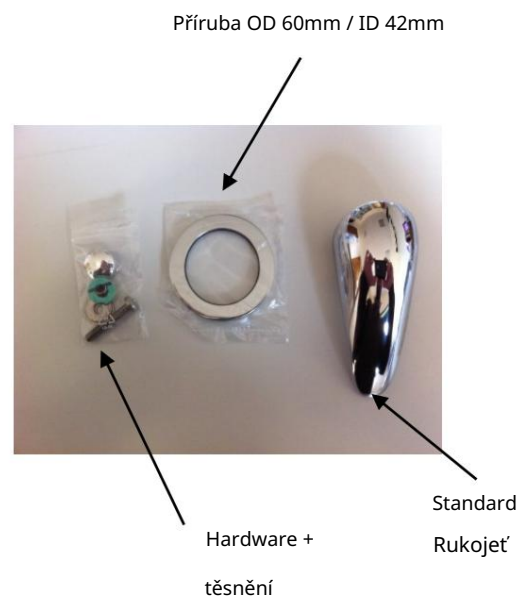
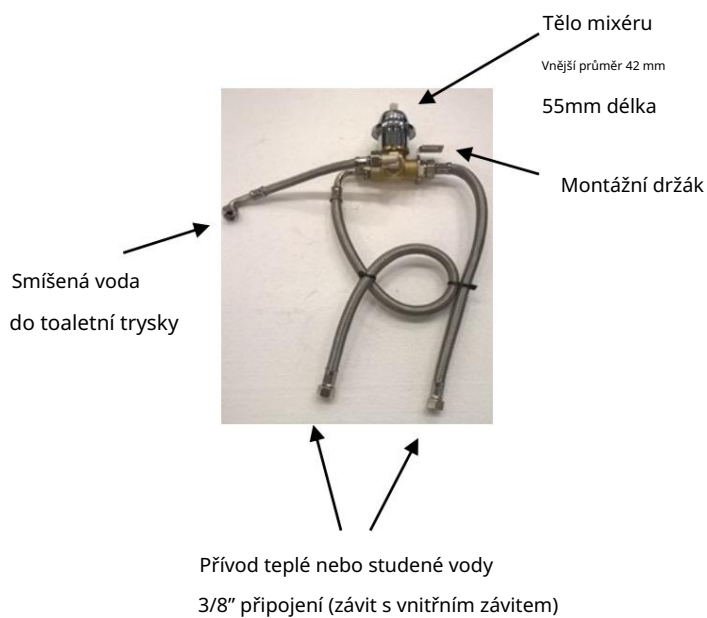

Tryska

Tryska se montuje přímo na keramické tělo toalety.

Připojte hadice a instalace je hotová!

Bidetová směs vody
přívod (z mixéru)
3/8" připojení s vnitřním
závitem

Splachování toalety čisté
přívod vody (ze
solenoidu nebo
vstupního čerpadla)

20 mm hadicová zátka

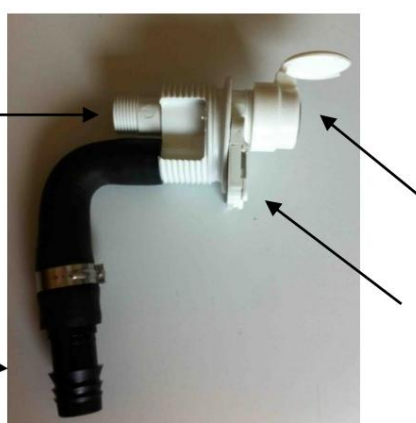

Návod k obsluze/instalaci/servisu

MACERÁTORSKÉ ZÁCHODY

Návod k obsluze / instalaci / údržbě

TOALETNÍ MACERATRICI

X-light / Privilege / Evolution / Breeze / E-Breeze / Silence Plus 2G / Elegance 2G

Možnost 1: Mixér a rukojeť integrované do keramické toalety *

profile view - bidet function

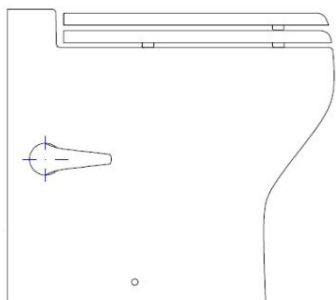

Tryska pro přívod vody

Přívod teplé nebo studené vody
3/8" připojení
(závit s vnitřním závitem)

*U každého modelu PIS zkontrolujte, zda je funkce bidetu k dispozici s integrovanou nebo nástěnnou baterií. Podívejte se na technický výkres každého modelu a zkontrolujte přesnou polohu rukojeti (vždy na pravé straně)

Možnost 2: Mixér a nástěnná rukojeť (Privilege / Evolution) **

Tryska pro přívod vody

Délka hadice
600 mm

3/8" závit
spojení



Přívod teplé nebo studené vody
3/8" připojení (závit
s vnitřním závitem)

Návod k obsluze/instalaci/servisu

MACERÁTORSKÉ ZÁCHODY

Návod k obsluze / instalaci / údržbě

TOALETNÍ MACERATRICI

X-light / Privilege / Evolution / Breeze / E-Breeze / Silence Plus 2G / Elegance 2G

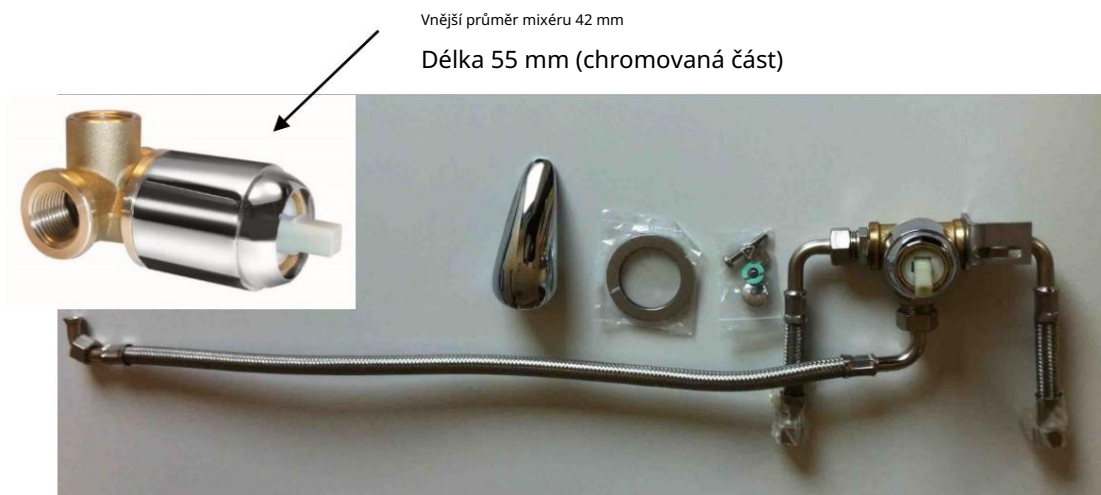

**U každého modelu PIS zkontrolujte, zda je funkce bidetu k dispozici s integrovanou nebo nástěnnou baterií

Alternativně lze k míchání vody použít libovolnou jinou komerční rukojeť/směšovač. Zákazník si může vybrat nástěnnou baterii ze stejné kolekce koupelny a použít ji k ovládní bidetu integrovaného do toalety. V tomto případě nepoužívejte dodaný mixér a nainstalujte mixér/rukojeť, kterou preferujete. Ujistěte se, že provádíte instalatérské práce správně. V případě jakýchkoliv pochybností kontaktujte techniky Tecma.

4.0 Odstraňování problémů

4.1 Toaleta je hlučná

Čerpadlo může být částečně zablokováno, pokud byl spláchnut pevný předmět nebo papír jiný než toaletní papír. Opakovaně proplachujte. Pokud problém přetrvává, otevřete a zkontrolujte čerpadlo macerátoru. Kontaktujte servisní středisko TECMA, které vám poskytne kvalifikovanou pomoc. Zkontrolujte polohu manžet, pokud proudění vody vytváří nadměrný hluk, zejména na konci splachování.

4.2 Doplní se voda, ale čerpadlo se nepropláchně

Může být problém s motorem nebo ovládacím panelem. Pomocí testeru zkontrolujte, zda panel dodává proud do motoru nebo ne.

Pokud panel i motor běží správně, ujistěte se, že jsou objímky správně namontovány a nejsou blokovány.

Návod k obsluze/instalaci/servisu

MACERÁTORSKÉ ZÁCHODY

Návod k obsluze / instalaci / údržbě

TOALETNÍ MACERATRICI

X-light / Privilege / Evolution / Breeze / E-Breeze / Silence Plus 2G / Elegance 2G

4.3 Čerpadlo proplachuje, ale voda se nepřidává

Může být problém s elektromagnetickým ventilem/vtokovým čerpadlem nebo řídicí jednotkou. Pomocí testeru zkontrolujte, zda ústředna poskytuje proud nebo ne. Ujistěte se, že provozní tlak systému je v rámci parametrů uvedených v části 7.0.

4.4 Čerpadlo se pomalu proplachuje

Částečné ucpání pryžových manžet může ovlivnit výkon čerpadla.

4.5 V záchodě zůstala voda

Zpětné ventily vyžadují vodní sloupec o velikosti alespoň 20 cm, aby se dosáhlo dobrého uzavíracího tlaku. Ujistěte se, že je systém vybaven odvodušňovacími ventily. Ujistěte se, že se elektromagnetický ventil správně zavírá. To je normální, když používáte ovládací panel All-in-One s jedním tlačítkem. To je normální, když používáte prémiový ovládací panel v režimu kotvení.

4.6 LED na ovládacím panelu svítí vždy červeně

Ujistěte se, že je snímač správně nainstalován a zapojen.

V případě použití pneumatických senzorů TECMA, pokud ventilace nádrže na černou vodu není správně dimenzována, tlak uvnitř nádrže se zvýší a spustí senzor při každém spláchnutí.

Pokud LED zůstane svítit i po odpojení šedo/černého konektoru, který spojuje senzor s řídicí jednotkou, může být problém v ovládacím panelu.

4.7 Klokání

Ujistěte se, že je systém vybaven speciálními odvodušňovacími ventily.

4.8 Netěsnosti

Odstraňte toaletu pro přesnou kontrolu. Ujistěte se, že na keramice nejsou žádné praskliny, zjistěte přítomnost netěsností v systémových spojích a vyměňte část, která netěsní.

4.9 Nepříjemné pachy

Ujistěte se, že nepříjemný zápach skutečně pochází z toalety. Sprchy, bidety a umyvadla mají často sifony, které rychle vysychají a způsobují nepříjemný zápach.

Pokud nepříjemný zápach pochází z toalety, ujistěte se, že je systém vybaven odvodušňovacími ventily.

Návod k obsluze/instalaci/servisu

MACERÁTORSKÉ ZÁCHODY

Návod k obsluze / instalaci / údržbě

TOALETNÍ MACERATRICI

X-light / Privilege / Evolution / Breeze / E-Breeze / Silence Plus 2G / Elegance 2G

5.0 Nejčastější dotazy

5.1 Je možné připojit několik toalet na stejnou linku?

Ano. V tomto případě použijte připojení „Y“ místo připojení „T“. Vždy používejte odvětrávací ventily. Nainstalujte správný potrubní systém podle počtu použitých toalet.

5.2 Jaký druh údržby je vyžadován?

Výrobky TECMA nevyžadují speciální údržbu ani zazimování. Doporučujeme vyčistit nádrže a potrubí pomocí osvěžovače tanků Thetford.

5.3 Je možné použít kyselou nebo agresivní přípravky?

Plastové součásti toalety TECMA byly testovány s několika čisticími prostředky na trhu. Vyhněte se používání produktů, jako je ocet, aceton, trichlorethylen. Vyvarujte se použití rozpouštědel, aby nedošlo k ovlivnění pryžových součástí. Kromě toho se vyhněte použití gelu a pěny, aby nedošlo k ucpání odvětrávacích ventilů. Nevyhazujte škodlivé látky do moře.

5.4 Jaký druh trubky se musí použít?

Čerpadlo macerátoru TECMA používá k vypouštění jakýkoli typ potrubí (armovin, PVC, safeodor). Vždy doporučujeme použít trubku DN 40.

5.5 Které náhradní díly bych měl mít na palubě?

Kromě ovládacího panelu, motoru a solenoidového ventilu doporučujeme ponechat si sadu nápleků pro kompletní regeneraci toalety.

5.6 Musím za záchodovou přepážkou instalovat odvětrávaný sifon?

V případě necentralizovaných systémů (mořská voda) s toaletou instalovanou pod vodoryskou je povinné instalovat odvětrávaný sifon dostatečně výše. Přesná výška musí být určena podle maximálního úhlu náklonu lodi.

Pro jakýkoli systém s dlouhým výtlačným potrubím a rizikem sifonu se vždy doporučuje instalovat na potrubí ventilovaný sifon. Řada Flexi 2G je vybavena ventilačním ventilem - integrovaným ve vnitřní výtlačné hadici - který , ve většině případů nahrazuje sifon za přepážkou.

Návod k obsluze/instalaci/servisu

MACERÁTORSKÉ ZÁCHODY

Návod k obsluze / instalaci / údržbě

TOALETNÍ MACERATRICI

X-light / Privilege / Evolution / Breeze / E-Breeze / Silence Plus 2G / Elegance 2G

OBSAH 1.0 SANITÁRNÍ	NĚMEC
SYSTÉMY TECMA	S. 74
1.1 Záruka	S. 74
1.2 čištění	S. 75
1.3 Příprava na zimu	S. 75
1.4 Víko na WC	S. 75
1.5 Výběr toaletního papíru 2.0	S. 76
FUNKCE A POUŽITÍ	S. 76
2.1 Ovládací panel Vše v jednom 2.1.1 Jedno tlačítko	S. 76
2.1.2 Dvě tlačítka	S. 76
2.2 Ovládací panel Multiframe	S. 77
2.2.1 Jedno tlačítko	S. 77
2.2.2 Dvě tlačítka	S. 77
2.3 Ovládací panel Argent	S. 78
2.3.1 Jedno tlačítko	S. 78
2.3.2 Dvě tlačítka 2.4	S. 78
Dotykový ovládací panel	S. 79
2.4.1 Jedno tlačítko	S. 79
2.4.2 Dvě tlačítka 2.5	S. 79
Ovládací panely s technologií „SMART FLUSH“	S. 80
2.5.1 Premium	S. 80
2.5.2 Premium Touch	S. 81
2.5.3 Programování funkcí "SMART FLUSH" 2.5.3.1 Režim navigace nebo přístav 2.5.3.2 Deaktivace	S. 82
pro čištění a programování LED 2.6 PRESTIGE 3.0 INSTALACE A ÚDRŽBA Místo	S. 85
instalace 3.1 Solenoidový ventil 3.2 Montáž	S. 87
3.2 na podlahu	S. 88
3.4 Vstupní čerpadlo 3.5	S. 90
Prohlubně pro ovládací panely 3.4.1 Vše v jednom 3.4.2 Multiframe 3.4.3 Argent 3.4.4	S. 92
Touch/Premium	S. 92
Touch 3.4.5	S. 92
Premium 3.6	S. 93
Senzory nádrže	S. 93
	S. 93
3.5.1 Tlakový spínač	S. 94
3.5.2 Efekt pole	S. 95
3.7 Potřebný nástroj	S. 96

Návod k obsluze/instalaci/servisu

MACERÁTORSKÉ ZÁCHODY

Návod k obsluze / instalaci / údržbě

TOALETNÍ MACERATRICI

X-light / Privilege / Evolution / Breeze / E-Breeze / Silence Plus 2G / Elegance 2G

3.8 Systémy 3.8.1	S. 96
Centralizovaný systém - sladká voda 3.8.1.1	S. 98
Hydraulický systém 3.8.1.2	S. 98
Elektrický systém 12V/24V 3.8.1.3	S. 98
Elektrický systém 110V/230V 3.8.2	S. 99
Jednoduchý a vícenásobný systém - slaná voda 3.8.2.1	S. 99
Elektrický.2 Hydraulický	S. 99
systém systém 3.8.3	S. 100
Volba s integrovaným bidetem 4.0	S. 100
ODSTRAŇOVÁNÍ PROBLÉMŮ	S. 103
4.1 Záchod je hlučný	S. 103
4.2 Voda se doplňuje, ale čerpadlo se nevypouští Čerpadlo se	S. 103
4.3 vyprazdňuje, ale nedolévá se žádná voda Čerpadlo se vyprazdňuje	S. 104
4.4 pomalu Voda zůstává na záchodě	S. 104
4.5 LED na ovladači panel je vždy červený	S. 104
4.6	S. 104
4.7 Vodní nápor 4.8	S. 104
Netěsnosti 4.9	S. 104
Nepříjemný zápach 5.0 ČASTO	S. 104
KLADENÉ OTÁZKY	S. 105
5.1 Můžete připojit několik toalet ke stejnému potrubí?	S. 105
5.2 Jaký typ údržby je vyžadován?	S. 105
5.3 Které produkty lze použít k čištění?	S. 105
5.4 Jaký typ potrubí by měl být použit?	S. 105
5.5 Které náhradní díly by měly být na palubě?	S. 105
5.6 Mám nainstalovat odvětrávaný sifon za přepážku toalety? str. 105	
6.0 SEZNAM NÁHRADNÍCH DÍLŮ	S. 141
7.0 TECHNICKÉ ÚDAJE 8.0	S. 147
ILUSTRACE / SYSTÉMOVÁ SCHÉMA 8.1 Jednoduchý	s. 149
systém 8.2	S. 149
Jednoduché a vícenásobné systémy	S. 150
8.3 Zapojení jednoho systému 8.4	S. 151
Zapojení více systému 8.5 Centralizovaný	S. 152
systém sladké vody 8.6 Centralizované	S. 153
vedení sladké vody 12V/24V 8.7 Centralizované vedení sladké	S. 154
vody 12V/2V	
mit Bedientafel MULTIFRAME/ARGENT/DOTYK	S. 155
8.8 Centralizovaná kabeláž pro sladkou vodu 12V/24V - Prémiový ovládací panel str. 156	
8.9 Centralizovaná kabeláž pro sladkovodní 12V/24V – v provozu. PREMIUM TOUCH str. 157	
8.10 Centralizovaná kabeláž pro sladkovodní 110V/230V- ALL In ONE ovládací panel str. 158	
8.10 Centralizovaná elektroinstalace pro sladkovodní 110V/230V – Premium Served.	S. 159

Návod k obsluze/instalaci/servisu

MACERÁTORSKÉ ZÁCHODY

Návod k obsluze / instalaci / údržbě

TOALETNÍ MACERATRICI

X-light / Privilege / Evolution / Breeze / E-Breeze / Silence Plus 2G / Elegance 2G

UPOZORNĚNÍ PRO UŽIVATELE



VAROVÁNÍ: Děti by si se zařízením neměly hrát. Toto zařízení mohou používat děti starší 8 let, pokud jsou pod dohledem nebo pokud obdrží a porozumí pokynům týkajícím se bezpečného používání zařízení s riziky, která s tím souvisí. Čištění a uživatelskou údržbu by neměly provádět děti, pokud nejsou starší 8 let a nejsou provozovány pod dohledem. Všechny napájecí kabely uchovávejte mimo dosah dětí mladších 8 let.



POZOR: Zařízení mohou používat osoby se sníženými fyzickými, smyslovými nebo mentálními schopnostmi nebo s nedostatkem zkušeností a znalostí, pokud mají dohled nebo pokud obdrží a porozumí pokynům týkajícím se bezpečného používání zařízení s nebezpečím souvisejícím.



POZOR: Při výběru a používání čisticích prostředků dodržujte zákonnou ochranu a ochranu životního prostředí.



VAROVÁNÍ: Před instalací, používáním nebo zásahy do systému se ujistěte, že jste si přečetli a porozuměli všem varováním obsaženým v tomto dokumentu. Nedodržení těchto varování může vést k poruše, zranění, poškození, možné ztrátě člunu nebo úrazu elektrickým proudem. Neprovádějte žádné úpravy produktu TECMA, protože by to mohlo mít za následek ztrátu člunu, zranění osob nebo úraz elektrickým proudem.

Návod k obsluze/instalaci/servisu

MACERÁTORSKÉ ZÁCHODY

Návod k obsluze / instalaci / údržbě

TOALETNÍ MACERATRICI

X-light / Privilege / Evolution / Breeze / E-Breeze / Silence Plus 2G / Elegance 2G

1.0 SANITÁRNÍ ZAŘÍZENÍ TECMA

Sanitární systémy TECMA pro přepravu jsou vyrobeny v Itálii. Jejich výroba probíhá v Civita Castellana, kde je výroba keramické sanitární keramiky proslulá díky své vynikající kvalitě.

V průběhu času vyvinulo oddělení výzkumu a vývoje TECMA řadu produktů s různými tvary a rozměry. Díky této široké škále produktů lze sanitární keramiku TECMA instalovat všude tam, kde jsou kladena konstrukční omezení z hlediska prostoru, stylu a hmotnosti.

Mnoho modelů je k dispozici s integrovaným bidetem nebo samostatným bidetem stejného tvaru.

Proplachovací cyklus sanitárních systémů TECMA zajišťuje kombinovaný provoz drtícího čerpadla pro vypouštění špinavé vody a vstupního čerpadla nebo elektromagnetického ventilu pro přívod čerstvé vody.

Všechny keramické toalety mají zabudované macerační čerpadlo, které odvádí špinavou vodu do příslušných sběrných nádrží. Drcení probíhá ve speciální dutině umístěné před čerpacím kolem, které je vybaveno ocelovými noži.

Proplachovací cyklus se aktivuje prostřednictvím různých modelů ovládacího panelu. V závislosti na modelu ovládacího panelu jsou k dispozici možnosti, jako je sledování nádrže na špinavou vodu, regulace vody použité během cyklu máchání atd.

Tento produkt se vyznačuje výkonem čerpadla, vysokou spolehlivostí a extrémně jednoduchým mechanismem. Rozsáhlá síť zákaznických služeb zajišťuje, že technik je vždy k dispozici buď pro práci na místě, nebo pro obstarání náhradních dílů.

1.1 Záruka

- Na všechny koncové produkty TECMA se vztahuje záruka 2 roky od data registrace lodi.
- Na všechny náhradní díly TECMA je poskytována záruka 2 roky od data nákupu.
- Záruka se nevztahuje na škody způsobené použitím nebo instalací jiným, než je uvedeno v návodu, nedbalostí nebo nedbalostí ze strany obsluhy, náhodným poškozením, neoprávněným zásahem nebo úpravou výrobku.

Návod k obsluze/instalaci/servisu

MACERÁTORSKÉ ZÁCHODY

Návod k obsluze / instalaci / údržbě

TOALETNÍ MACERATRICI

X-light / Privilege / Evolution / Breeze / E-Breeze / Silence Plus 2G / Elegance 2G

POŽADAVEK NA NÁHRADNÍ DÍLY V ZÁRUCE

- Požadavky na záruku musí být předloženy prostřednictvím autorizovaného servisního střediska TECMA.
- 1) Kopie osvědčení o registraci lodě / faktury za produkt
- 2) Stručný popis zjištěného poškození/problému
- Kompletní seznam autorizovaných servisních středisek TECMA je k dispozici ke stažení na www.thetfordmarine.com nebo kontaktováním našeho oddělení zákaznických služeb na následujících číslech:

Zbytek světa: info@tecma.eu / Tel. +39 0744 70 90 71 - USA : 1-800-521-3032

1.2 Čištění

Keramika je vhodná zejména do sanitárních zařízení, protože je extrémně hygienická a odolná vůči všem čisticím prostředkům. Nepoužívejte produkty na bázi acetonu nebo trichloretylenu nebo obecně žádné produkty, které mohou poškodit pryžové součásti systému čerpadla/drtiče/zpětného ventilu. Doporučuje se použití produktů Thetford, protože byly speciálně testovány pro tyto systémy. Nikdy nepoužívejte abrazivní houbičky nebo agresivní produkty na karbonové produkty nebo personalizované produkty, které nejsou bílé ani pergamenové, a také se doporučuje vždy nejprve otestovat zadní stranu produktu.



POZOR: Při výběru čisticích prostředků je třeba dodržovat platná pravidla a předpisy o ochraně životního prostředí.

1.3 Příprava na zimu

Všechny systémy zcela vypustěte, aby v potrubí nebyly žádné kapaliny, které by mohly zamrznout, nebo použijte vhodnou nemrznoucí kapalinu. Nedoporučuje se používat automobilové nemrznoucí směsi nebo přípravky na stěrače čelního skla. Při výběru produktů je třeba dodržovat platné předpisy a předpisy na ochranu životního prostředí.

1.4 Víko WC

Pro produktové řady Flexi a Design jsou k dispozici různé konfigurace víka toalet. Jmenovitě Thermotur s automatickým zavíráním nebo bez zavírání (měkké zavírání) a polyester s automatickým zavíráním nebo bez zavírání (měkké zavírání). V konfiguraci měkkého zavírání se doporučuje neiniciovat a neurychlovat zavírání ručně, protože by došlo k poškození mechanismu.

Návod k obsluze/instalaci/servisu

MACERÁTORSKÉ ZÁCHODY

Návod k obsluze / instalaci / údržbě

TOALETNÍ MACERATRICI

X-light / Privilege / Evolution / Breeze / E-Breeze / Silence Plus 2G / Elegance 2G

1.5 Výběr toaletního papíru

Používejte pouze toaletní papír. Systém byl vyvinut pro efektivní likvidaci toaletního papíru. Nepoužívejte papírové ručníky ani jiné druhy papíru. TECMA doporučuje používat Thetford Aqua-Soft.

2.0 FUNKCE A POUŽITÍ

2.1 Operační stůl Vše v jednom

2.1.1 Jedno tlačítko

Stisknutím tlačítka "PO POUŽITÍ" po použití se automaticky spustí cyklus máchání. Na konci cyklu se toaleta naplní malým množstvím vody a je připravena k dalšímu použití.

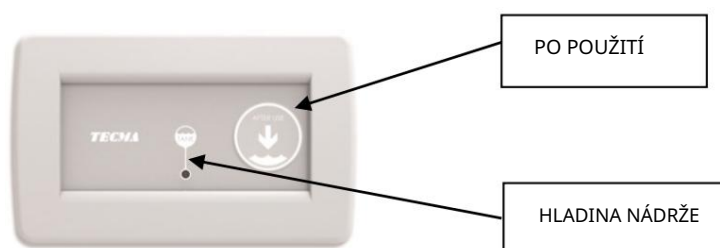

2.1.2 Dvě tlačítka

Před použitím toalety stiskněte tlačítko „PŘED POUŽITÍM“. Tím se naplní toaleta malým množstvím vody. Po použití toalety stiskněte tlačítko "PO POUŽITÍ", čímž se automaticky spustí cyklus splachování. Na konci cyklu zůstane toaleta prázdná.



POZNÁMKA: Ovládací panel All in One umožňuje regulovat množství vody použité během cyklu máchání. Na zadní straně ovládacího panelu je ovladač. Otáčením ve směru hodinových ručiček se množství vody zvyšuje, otáčením proti směru hodinových ručiček jej snižuje. Doporučuje se hladina vody 1 cm nad keramickou tryskou.

Návod k obsluze/instalaci/servisu

MACERÁTORSKÉ ZÁCHODY

Návod k obsluze / instalaci / údržbě

TOALETNÍ MACERATRICI

X-light / Privilege / Evolution / Breeze / E-Breeze / Silence Plus 2G / Elegance 2G

2.2 Operační stůl Multiframe

2.2.1 Jedno tlačítko

Stiskněte tlačítko "PO POUŽITÍ", čímž se automaticky spustí cyklus máchání. Na konci cyklu se toaleta naplní malým množstvím vody a je připravena k dalšímu použití.

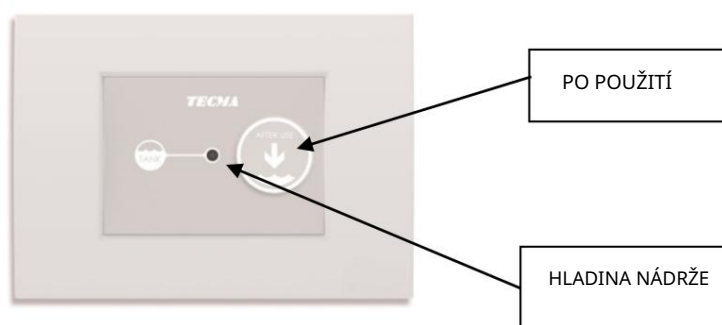

2.2.2 Dvě tlačítka

Před použitím toalety stiskněte tlačítko „PŘED POUŽITÍM“. Tím se naplní toaleta malým množstvím vody. Po použití toalety stiskněte tlačítko "PO POUŽITÍ", čímž se automaticky spustí cyklus splachování. Na konci cyklu zůstane toaleta prázdná.

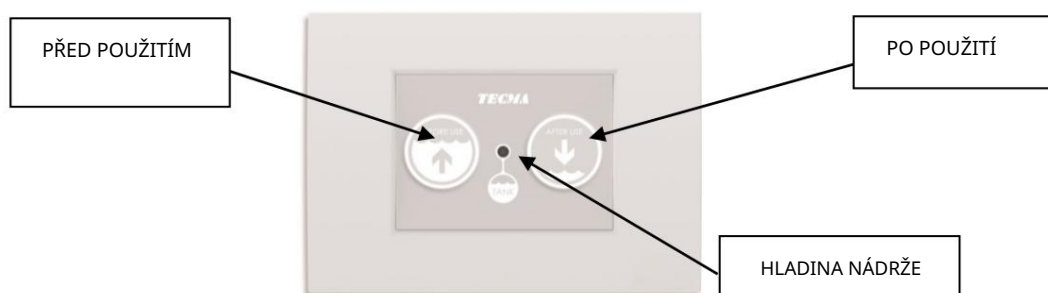

POZNÁMKA: V případě potřeby lze množství vody použité během cyklu máchání regulovat přímo na externí řídicí jednotce. Na zadní straně ovládacího panelu je ovladač. Otáčením ve směru hodinových ručiček se množství vody zvyšuje, otáčením proti směru hodinových ručiček jej snižuje. Doporučuje se hladina vody 1 cm nad keramickou tryskou.



POZOR: LED indikující hladinu v nádrži ("TANK LEVEL") slouží pouze jako varování. Pokud LED svítí červeně, systém nepoužívejte.

Návod k obsluze/instalaci/servisu

MACERÁTORSKÉ ZÁCHODY

Návod k obsluze / instalaci / údržbě

TOALETNÍ MACERATRICI

X-light / Privilege / Evolution / Breeze / E-Breeze / Silence Plus 2G / Elegance 2G

2.3 Ovládací panel Argent

2.3.1 Jedno tlačítko

Stisknutím tlačítka "FLUSH" se automaticky spustí cyklus proplachování. Na konci cyklu se toaleta naplní malým množstvím vody a je připravena k dalšímu použití.



2.3.2 Dvě tlačítka

Před použitím toalety stiskněte tlačítko „PŘED POUŽITÍM“. Tím se naplní toaleta malým množstvím vody. Po použití toalety stiskněte tlačítko „FLUSH“, čímž se automaticky spustí cyklus splachování. Na konci cyklu zůstane toaleta prázdná.



POZNÁMKA: V případě potřeby lze množství vody použité během cyklu máchání regulovat přímo na externí řídicí jednotce. Na zadní straně ovládacího panelu je ovladač. Otáčením ve směru hodinových ručiček se množství vody zvyšuje, otáčením proti směru hodinových ručiček jej snižuje.

Doporučuje se hladina vody 1 cm nad keramickou tryskou.

Návod k obsluze/instalaci/servisu

MACERÁTORSKÉ ZÁCHODY

Návod k obsluze / instalaci / údržbě

TOALETNÍ MACERATRICI

X-light / Privilege / Evolution / Breeze / E-Breeze / Silence Plus 2G / Elegance 2G

2.4 Dotykový ovládací panel

2.4.1 Jedno tlačítko

Stisknutím tlačítka "PO POUŽITÍ" po použití se automaticky spustí cyklus máchání. Na konci cyklu se toaleta naplní malým množstvím vody a je připravena k dalšímu použití.

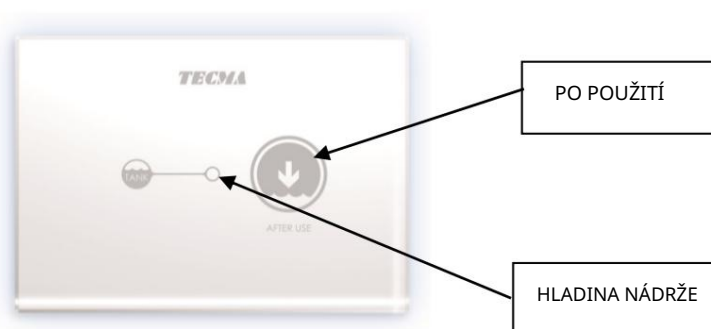

2.4.2 Dvě tlačítka

Před použitím toalety stiskněte tlačítko „PŘED POUŽITÍM“. Tím se naplní toaleta malým množstvím vody. Po použití toalety stiskněte tlačítko "PO POUŽITÍ", čímž se automaticky spustí cyklus splachování. Na konci cyklu zůstane toaleta prázdná.

Dotykový panel uzamkne tlačítko „PŘED POUŽITÍM“, když se kontrolka nádrže rozsvítí červeně (plná nádrž).

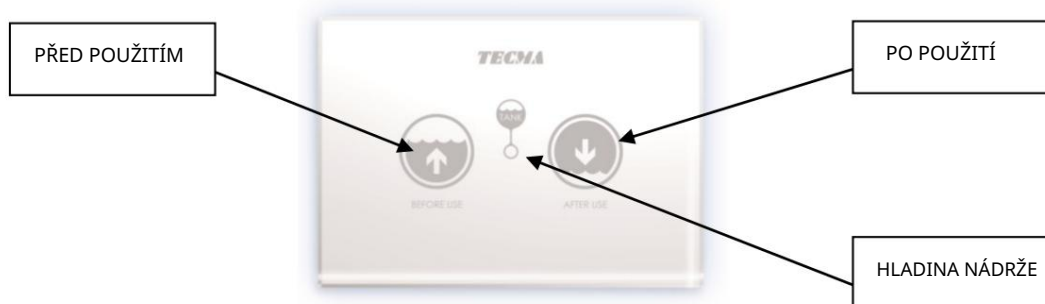

POZNÁMKA: V případě potřeby lze množství vody použité během cyklu máchání regulovat přímo na externí řídicí jednotce. Na zadní straně ovládacího panelu je ovladač. Otáčením ve směru hodinových ručiček se množství vody zvyšuje, otáčením proti směru hodinových ručiček jej snižuje.

Doporučuje se hladina vody 1 cm nad keramickou tryskou.

U dotykových panelů s jedním nebo dvěma tlačítky lze naprogramovat podsvícení panelu nebo lze panel uvést do pohotovostního režimu, aby bylo možné provádět operace čištění popsané v odstavci 2.5.3.2.

Návod k obsluze/instalaci/servisu

MACERÁTORSKÉ ZÁCHODY

Návod k obsluze / instalaci / údržbě

TOALETNÍ MACERATRICI

X-light / Privilege / Evolution / Breeze / E-Breeze / Silence Plus 2G / Elegance 2G



POZOR: LED indikující hladinu v nádrži ("TANK LEVEL") slouží pouze jako varování. Pokud LED svítí červeně, systém nepoužívejte.

2.5 Ovládací panely s technologií "SMART FLUSH".

2.5.1 Prémiové

Před použitím toalety stiskněte tlačítko „PŘED POUŽITÍM“. Tím se naplní toaleta malým množstvím vody. Po použití toalety stiskněte tlačítko "PO POUŽITÍ", čímž se automaticky spustí cyklus splachování. Na konci cyklu zůstane toaleta prázdná, pokud je v „navigačním režimu“ (námořní režim). Pokud je však v „režimu přístavu“ (rezidenční režim), v toaletě zůstává malé množství vody.

Chcete-li přepnout z režimu navigace do režimu portu, stiskněte a podržte obě tlačítka současně, dokud nezačne blikat kontrolka „LOCK OUT“. Tím se změní režim.

Tento ovládací panel je vybaven tříbarevným indikátorem hladiny v nádrži na špinavou vodu (viz odstavec 3.5).

Když senzor detekuje maximální hladinu v nádrži, deaktivuje funkce ovládacího panelu, čímž zabrání dalšímu použití vodovodního systému.



Pokud má být z jakéhokoli důvodu tento zámek ručně odstraněn a ovládací panel znovu aktivován, musí být tato dvě tlačítka stisknuta dvakrát současně, rozsvítí se kontrolka "LOCK OUT", což znamená, že řídicí jednotka je v "lock out" režim .

Podrobné programování funkcí Premium ovládacího panelu (Smartflush Tecology) viz odstavec 2.5.3.1.

Návod k obsluze/instalaci/servisu

MACERÁTORSKÉ ZÁCHODY

Návod k obsluze / instalaci / údržbě

TOALETNÍ MACERATRICI

X-light / Privilege / Evolution / Breeze / E-Breeze / Silence Plus 2G / Elegance 2G

2.5.2 Premium Touch

Před použitím toalety stiskněte tlačítko „PŘED POUŽITÍM“. Tím se naplní toaleta malým množstvím vody.

Po použití toalety stiskněte tlačítko "PO POUŽITÍ", čímž se automaticky spustí cyklus splachování. Na konci cyklu zůstane toaleta prázdná, pokud je v „Navigačním režimu“. Pokud je však v „režimu přístavu“, v záchodě zůstává malé množství vody.

Chcete-li přepnout z režimu přístavu do režimu navigace, stiskněte a podržte obě tlačítka současně, dokud nezačne blikat kontrolka „LOCK OUT“. Tím se změní režim.

Tento ovládací panel je vybaven tříbarevným indikátorem hladiny v nádrži na špinavou vodu.

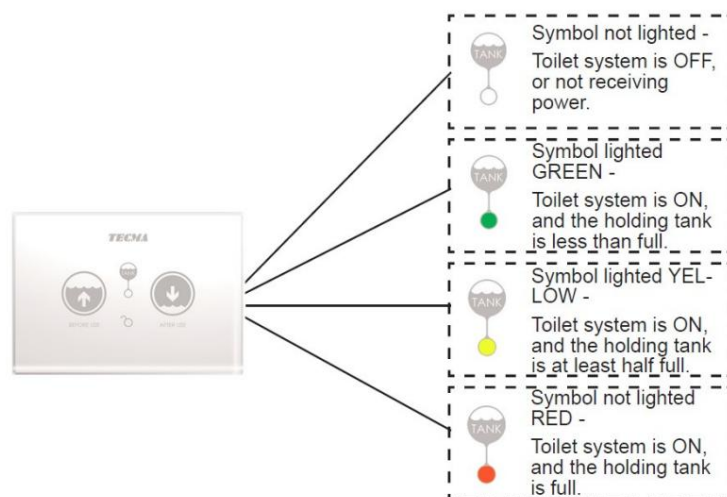

Když senzor detekuje maximální hladinu v nádrži, deaktivuje funkce ovládacího panelu, čímž zabrání dalšímu použití vodovodního systému.

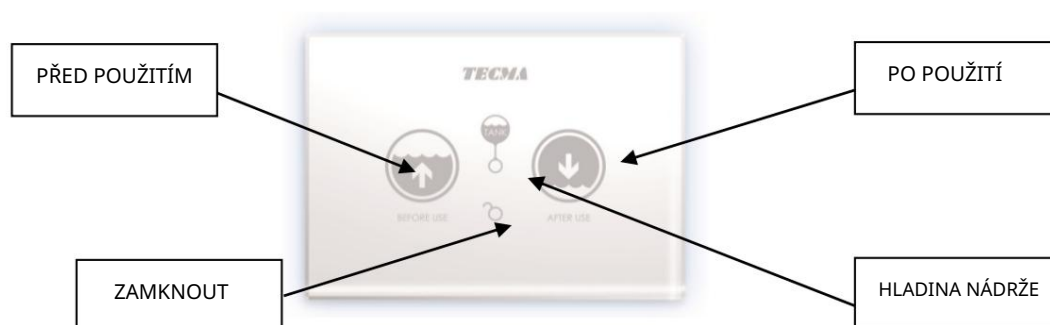

Návod k obsluze/instalaci/servisu

MACERÁTORSKÉ ZÁCHODY

Návod k obsluze / instalaci / údržbě

TOALETNÍ MACERATRICI

X-light / Privilege / Evolution / Breeze / E-Breeze / Silence Plus 2G / Elegance 2G

Pokud má být z jakéhokoli důvodu tento zámek ručně odstraněn a ovládací panel znovu aktivován, musí být tato dvě tlačítka stisknuta dvakrát současně, rozsvítí se kontrolka „LOCK OUT“, což znamená, že ovládací panel je v režimu „uzamčení“.

2.5.3 Programování funkcí "SMART FLUSH".

2.5.3.1 Režim navigace nebo režim portu

Pokud plánujete plavbu často, nastavte systém do navigačního režimu. Toaleta zůstává po použití prázdná, pouze se doplní malé množství vody, aby se vytvořila vodní bariéra. To zabraňuje náhodnému úniku vody v důsledku pohybů lodi během plavby.

REŽIM NAVIGACE: toaleta zůstane na konci splachovacího cyklu prázdná

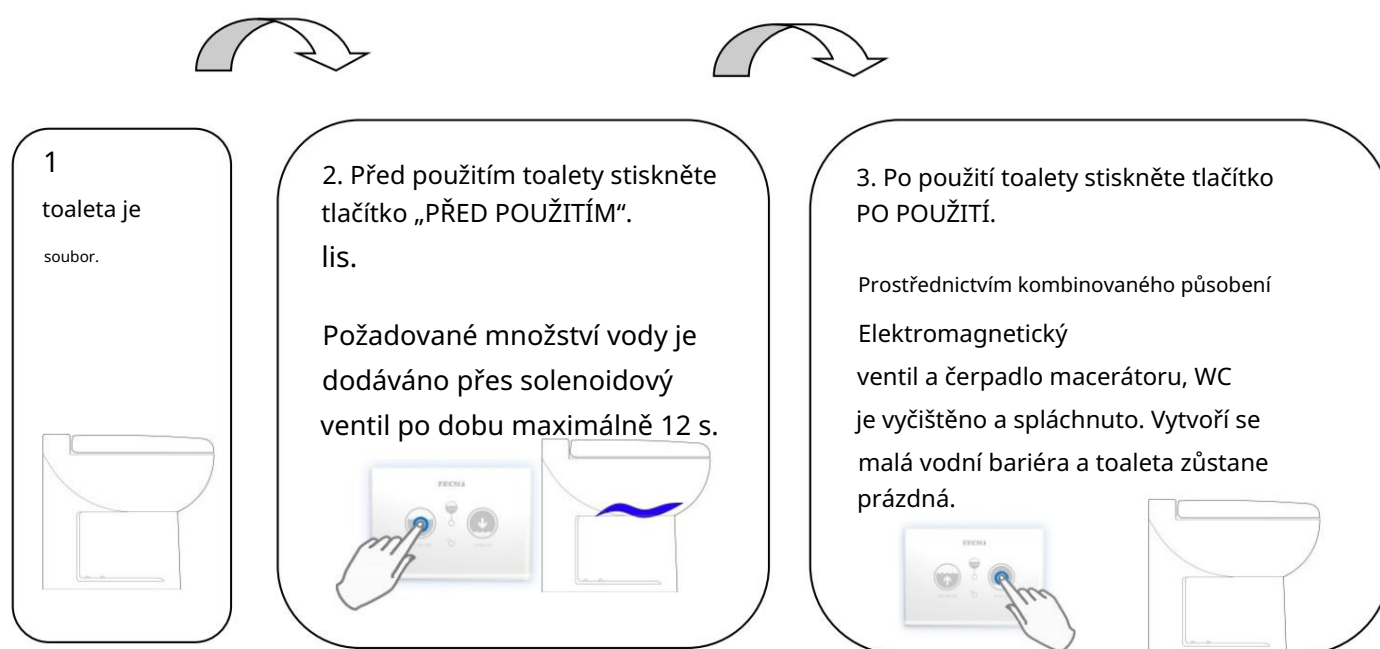

Pokud plánujete zůstat v přístavu po dlouhou dobu, nastavte systém do režimu portu soubor. Po použití zůstane na toaletě malé množství vody, to znamená, že ke spláchnutí stačí použít jedno tlačítko.

Návod k obsluze/instalaci/servisu

MACERÁTORSKÉ ZÁCHODY

Návod k obsluze / instalaci / údržbě

TOALETNÍ MACERATRICI

X-light / Privilege / Evolution / Breeze / E-Breeze / Silence Plus 2G / Elegance 2G

REŽIM PORT: V záchodě zůstane malé množství vody a je připraveno k dalšímu použití

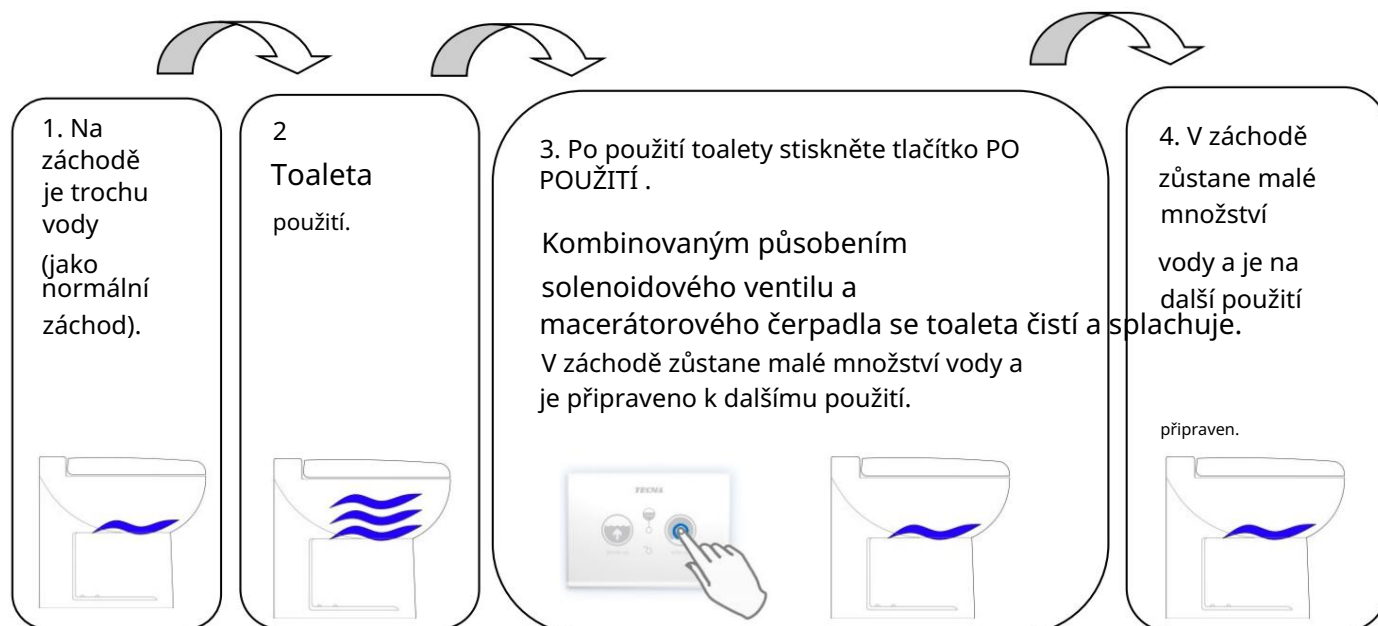

Změna režimu splachování - z režimu navigace do režimu přístavu (obr. 1)

Ve výchozím nastavení je systém nastaven do navigačního režimu. Přejít z režimu navigace do režimu přístavu

- 1) Současně stiskněte a podržte tlačítka **PŘED POUŽITÍM** a **PO POUŽITÍ** po dobu přibližně 3 sekund. LED dioda začne blikat, což znamená, že byl spuštěn programovací režim.
- 2) Pokračujte v držení obou tlačítek po dobu alespoň 4 sekund poté, co LED začne blikat.
- 3) Po dosažení požadovaného množství vody uvolněte obě tlačítka.
- 4) Nyní je nastaveno množství vody, které se použije příště, a to
Systém byl nastaven do navigačního režimu.
- 5) Pro návrat do navigačního režimu viz následující odstavec.

Návod k obsluze/instalaci/servisu

MACERÁTORSKÉ ZÁCHODY

Návod k obsluze / instalaci / údržbě

TOALETNÍ MACERATRICI

X-light / Privilege / Evolution / Breeze / E-Breeze / Silence Plus 2G / Elegance 2G

Změna režimu splachování - z režimu přístavu do režimu navigace (obr. 2)

Pokud bylo množství vody nastaveno a chcete se vrátit do režimu navigace:

- 1) Současně stiskněte a podržte tlačítka PŘED POUŽITÍM a PO POUŽITÍ po dobu přibližně 3 sekund.
- 2) Jakmile LED začne blikat, uvolněte obě tlačítka.
- 3) Nyní je systém nastaven do režimu navigace.

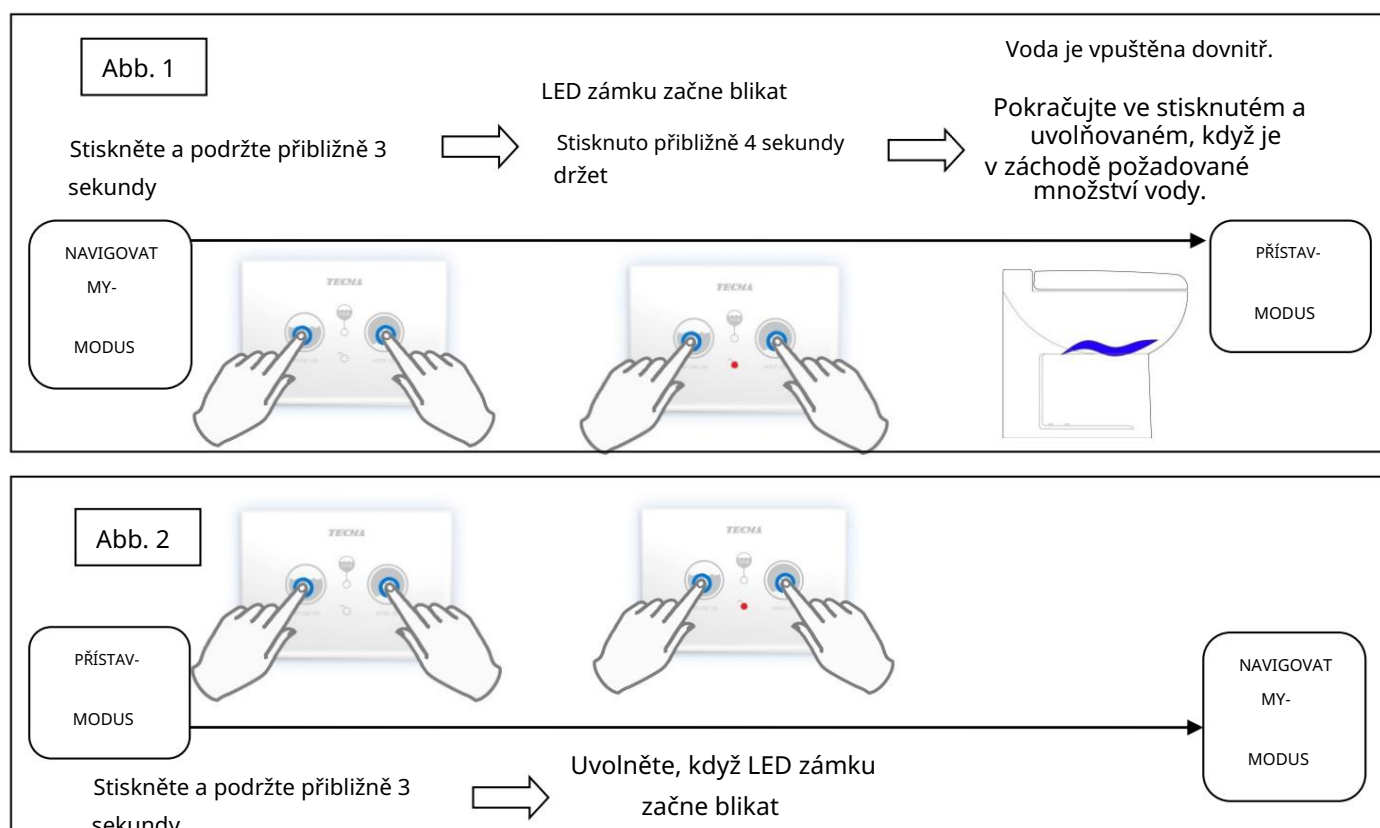

POZNÁMKA: Na konci cyklu zůstane toaleta prázdná, pokud je nastavena na „Navigační režim“ . Pokud je však v „režimu portu“, v záchodě zůstává malé množství vody.

Návod k obsluze/instalaci/servisu

MACERÁTORSKÉ ZÁCHODY

Návod k obsluze / instalaci / údržbě

TOALETNÍ MACERATRICI

X-light / Privilege / Evolution / Breeze / E-Breeze / Silence Plus 2G / Elegance 2G

2.5.3.2 Deaktivace pro čištění a programování podsvícení

Tlačítka lze dočasně deaktivovat a vyčistit dotykový ovládací panel.

1. Dotkněte se ovládacího panelu rukou po dobu 15 sekund (jak je znázorněno), dokud podsvícení nezačne blikat.

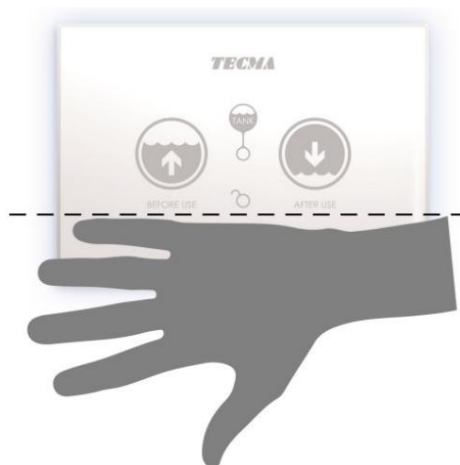

2. Ovládací panel lze čistit hadříkem.
3. Po 15 sekundách se tlačítka automaticky znovu aktivují.

Pro dotykový ovládací panel lze naprogramovat podsvícení.

- A. Vždy aktivováno
- b. Vždy zakázáno
- C. Aktivováno pomocí senzoru přiblížení (výchozí)

Pokyny pro přechod z jednoho programu do druhého:

1. Stiskněte a podržte LED v centrální oblasti (LED Tank Level)
2. Podržte stisknutou centrální LED a současně stiskněte a uvolněte tlačítka PŘED POUŽITÍM a PO POUŽITÍ. To vám umožní přepínat z jednoho programu na druhý VŽDY ZAPNUTO VŽDY VYPNUTO SNÍMAČ BLÍZKOSTI'

Návod k obsluze/instalaci/servisu

MACERÁTORSKÉ ZÁCHODY

Návod k obsluze / instalaci / údržbě

TOALETNÍ MACERATRICI

X-light / Privilege / Evolution / Breeze / E-Breeze / Silence Plus 2G / Elegance 2G



POZOR: Dávejte pozor, abyste nepřekročili maximální kapacitu nádrže, když tato LED svítí červeně, režim uzamčení.



POZOR: Pokud je toaleta připojena k mořskému kohoutku, zajistěte, aby byl bezpečnostní kulový ventil mořského kohouta vždy uzavřen, když opouštíte loď, a to i na krátkou dobu.



POZOR: U toalet, které využívají sladkovodní systém napojený (byť jen dočasně) na síť přístavní vody, je nutné zajistit, aby byl ventil v místě napojení na nábřeží vždy uzavřen, když loď – byť jen na krátkou dobu čas - je opuštěný.



POZOR: Nikdy nenásilně zavírejte víko toalety, pokud je vaše toaleta vybavena mechanismem měkkého zavírání. Systém je navržen tak, aby se automaticky zavřel a vnější síla by mohla mechanismus nenávratně poškodit.



POZOR: Pokud má vaše toaleta bidetovou funkci, nikdy nepřekračujte maximální kapacitu toalety, protože nemá přepadový kanál. K vyprázdnění toalety použijte čerpadlo macerátoru (po použití).



POZOR: Pokud dojde k neúmyslnému přeplnění (bidet), je nutné vyprázdnění provést pomocí "bezpečnostní funkce". Aktivuje se současným stisknutím tlačítek „PŘED POUŽITÍM“ a „PO POUŽITÍ“.

2.6 PRESTIŽ

Modely řady Prestige - Prestige 45 a Prestige 50 - mají jediné kulaté tlačítko integrované přímo do keramického těla, na zadní straně modelu Prestige 45 nebo na malém sloupku na zadní straně modelu Prestige 50. Tlačítko Manual aktivuje cyklus úplného splachování (jako režim portu), přičemž v záchodě zůstane malé množství čerstvé vody.

Návod k obsluze/instalaci/servisu

MACERÁTORSKÉ ZÁCHODY

Návod k obsluze / instalaci / údržbě

TOALETNÍ MACERATRICI

X-light / Privilege / Evolution / Breeze / E-Breeze / Silence Plus 2G / Elegance 2G

3.0 INSTALACE A ÚDRŽBA



UPOZORNĚNÍ: Před instalací, použitím nebo pokusem o provoz systému se ujistěte, že jste si přečetli a pochopili všechna varování obsažená v tomto dokumentu. Nedodržení těchto varování může mít za následek zranění osob, poškození, možnou ztrátu člunu nebo úraz elektrickým proudem.

Neprovádějte žádné úpravy produktu TECMA, protože by to mohlo mít za následek ztrátu lodí, zranění osob nebo úraz elektrickým proudem.



TECMA SRL nepřebírá žádnou odpovědnost za osobní nebo majetkové škody, zranění nebo smrt v důsledku nesprávné instalace, provozu nebo opravy.



Společnost TECMA SRL doporučuje, aby hydraulické a elektrické systémy vyráběl spolehlivý a zkušený personál.



Je třeba dodržovat platné normy týkající se konstrukce zařízení.



POZOR: Nebezpečí úrazu elektrickým proudem, požáru nebo zaplavení. Neuvážení těchto rizik může mít za následek ztrátu lodí, zranění nebo smrt. Doporučení:

- Pro obvody vždy používejte správně dimenzované pojistky.
- Před zahájením údržbářských prací se vždy ujistěte, že je vypnutý elektrický systém a že kohoutky jsou v poloze OFF a jsou zavřené.
- Pokud je toaleta připojena k mořskému kohoutku, zajistěte, aby byl bezpečnostní kulový ventil mořského kohouta vždy uzavřen, když opouštíte loď, a to i na krátkou dobu.
- U záchodů, které používají sladkovodní systém napojený (byť jen dočasně) na síť přístavní vody, musí být zajištěno, že ventil v místě napojení na nábreží je vždy uzavřen, když loď - i na krátkou dobu - je opuštěný.
- Je-li toaleta připojena k mořskému kohoutku, musí být veškeré potrubí použité pro různá připojení námořní třídy a všechna připojení musí být zajištěna dvěma (2) svorkami z nerezové oceli. Těsnost těchto svorek je nutné pravidelně kontrolovat, aby se předešlo případným netěsnostem.

Návod k obsluze/instalaci/servisu

MACERÁTORSKÉ ZÁCHODY

Návod k obsluze / instalaci / údržbě

TOALETNÍ MACERATRICI

X-light / Privilege / Evolution / Breeze / E-Breeze / Silence Plus 2G / Elegance 2G

- Pokud je toaleta připojena k mořskému kohoutku, ujistěte se, že je přítomen vhodný pojistný ventil a že je správně nainstalován. To musí být námořní třídy, pákové kulové ventily.
- Pokud po prvních dvou nebo třech spláchnutích do toalety neteče voda, došlo k problému s instalací nebo k poruše. Nepoužívejte toaletu a podívejte se na část Řešení problémů.
- Používejte pouze kovové nádoby vyrobené z nerezové oceli. K ochraně keramiky vždy používejte dodané pryžové části. Nesprávná instalace toalety by mohla časem vést k nežádoucímu pohybu keramiky, což by mělo za následek zranění osob nebo poškození majetku.
- Toaleta je určena pouze k likvidaci organického odpadu a toaletního papíru. Do toalety nikdy nevhazujte jiné materiály (jako jsou papírové ručníky, vlhčené ubrousky, kondomy, hygienické vložky, dentální nit atd.)
- Vždy používejte kryty šroubů, armatury dodávané s toaletou
Použijte ochranu pro keramiku a konektory.
- Máte-li jakékoli pochybnosti, vždy nejprve kontaktujte svého prodejce TECMA.



POZOR: Do toalety vhazujte pouze toaletní papír.

3.1 Místo instalace

Před zahájením instalace:

- Ujistěte se, že nádrž na špinavou vodu je ve vhodné poloze a lze dosáhnout z místa instalace toalety.
- Ujistěte se, že konfigurace toalety odpovídá typu hydraulického a elektrického systému lodi.
- Ujistěte se, že vybraný model je vhodný pro zamýšlené místo instalace.
Je třeba vzít v úvahu následující:

Rozměry chodidla

Nebráněné otevírání víka toalety

Musí být dostatek místa pro průchod všech vedení, aniž by je blokovaly poškození nebo ohnutí.

Návod k obsluze/instalaci/servisu

MACERÁTORSKÉ ZÁCHODY

Návod k obsluze / instalaci / údržbě

TOALETNÍ MACERATRICI

X-light / Privilege / Evolution / Breeze / E-Breeze / Silence Plus 2G / Elegance 2G

Podlaha určená k instalaci musí být dostatečně stabilní, aby unesla váhu toalety a uživatele. To platí i při plavbě, kde by tato zatížení mohla být ještě vyšší v důsledku naklápěcích a naklápěcích pohybů lodi.

Nad toaletou musí být dostatek místa pro instalaci odvětrávacího ventilu
být dostupný.

Pokud má být toaleta instalována pod vodoryskou, zajistěte dostatek místa pro instalaci odvětrávacího ventilu ve vhodné výšce, aby bylo zajištěno potřebné vypouštění nebo vypouštění.

U verze SHORT musí být dostatek místa pro umístění motoru pod ní
toaleta vyčnívá o 100 mm.

Pokud je to doporučeno, je zde prostor pro instalaci samostatného odvětrávaného sifonu nad toaletou. Tato instalace se doporučuje v případech popsaných v části 3.8 "Zařízení." Řada Flexi 2G integruje ventilační ventil do odtokového potrubí.

V případě necentralizovaných systémů (mořská voda) s toaletou instalovanou pod vodní hladinou instalujte pojistný ventil podle potřeby ventilace v dostatečně vyšším poměru podle náklonu lodi.

Všechny klozety FLEXI LINE 2G obsahují v krátkých verzích všechny vnitřní komponenty. Již není nutné zajišťovat dostatečný prostor pod nádobou.

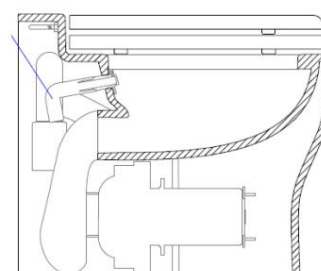

Instalace modelu EVOLUTION vyžaduje a

vertikální montážní deska (není součástí dodávky) nebo přiměřené k upevnění nákladu k přepážce. EVOLUTION má speciální systém ukotvení spodního pouzdra. Po namontování horní části je nutné pouze zarovnat háčky na zadní straně pouzdra s odpovídajícími sedadly a otočením nylonového kolíku je zafixovat.

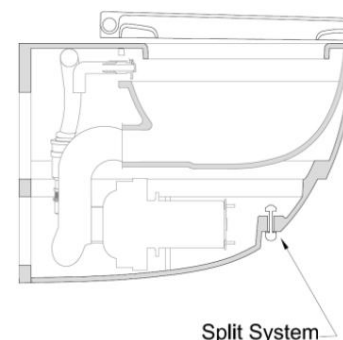

Split System

Návod k obsluze/instalaci/servisu

MACERÁTORSKÉ ZÁCHODY

Návod k obsluze / instalaci / údržbě

TOALETNÍ MACERATRICI

X-light / Privilege / Evolution / Breeze / E-Breeze / Silence Plus 2G / Elegance 2G

3.2 Připevnění na podlahu

Uchycení na podlahu každé toalety Flexi-Line 2G a Design je pomocí nylonových držáků s bočními šrouby a podlahovými kotvami (bez „Xlight“ a „Evolution“ se speciálním upevňovacím systémem). Každá toaleta musí být přivrtána k podlaze pomocí šablony s dodanými opatřeními.

Ve speciálním případě nové řady Flexi 2G (bez Elegance CUT) funguje zadní strana šablony jako šablona s přesnou polohou pro vrtání na podlaze.

Instalace linky Flexi 2G je dokončena v několika krocích, jak je popsáno níže:

- Umístěte šablonu na stěnu, centrálně v koncové poloze toalety
- Vrtejte zeminu do vrtacích bodů v měřítku na šabloně pro každý model Flexi 2G má (kromě Elegance CUT)
- Připevněte šrouby k držákům a umístěte toaletu
- Připevněte boční šrouby k toaletě

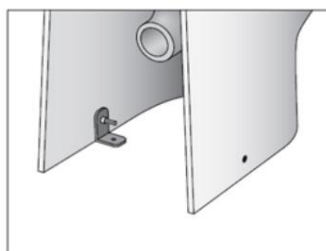

3.3 Elektromagnetický ventil

Před montáží je nutné z kabelů odstranit veškeré znečištění (zbytky po pájení a svařování, kovové hobliny, těsnicí materiál).

Filtr uvnitř solenoidového ventilu se používá, aby se zabránilo poruchám způsobeným kontaminovanou vodou. Doporučuje se udržovat filtr elektromagnetického ventilu vždy čistý. Při šroubování nepůsobte na ventil. Po údržbě šroubení s těsněním našroubujte na elektromagnetický ventil a utáhněte je momentem 2 N/m.

Návod k obsluze/instalaci/servisu

MACERÁTORSKÉ ZÁCHODY

Návod k obsluze / instalaci / údržbě

TOALETNÍ MACERATRICI

X-light / Privilege / Evolution / Breeze / E-Breeze / Silence Plus 2G / Elegance 2G

Neblokujte sací otvor na výstupu ventilu. Musí být k dispozici celý průřez potrubí bez omezujících bodů. Zvažte doporučený rozsah tlaku (viz část 7.0).

Solenoidový ventil lze instalovat přes přívod čerstvé vody nebo - alternativně - přímo na přívodní trubce pomocí volitelné hadicové spojky, která se připojuje přímo k přívodní trubce vody, jak je znázorněno v následujícím pořadí.

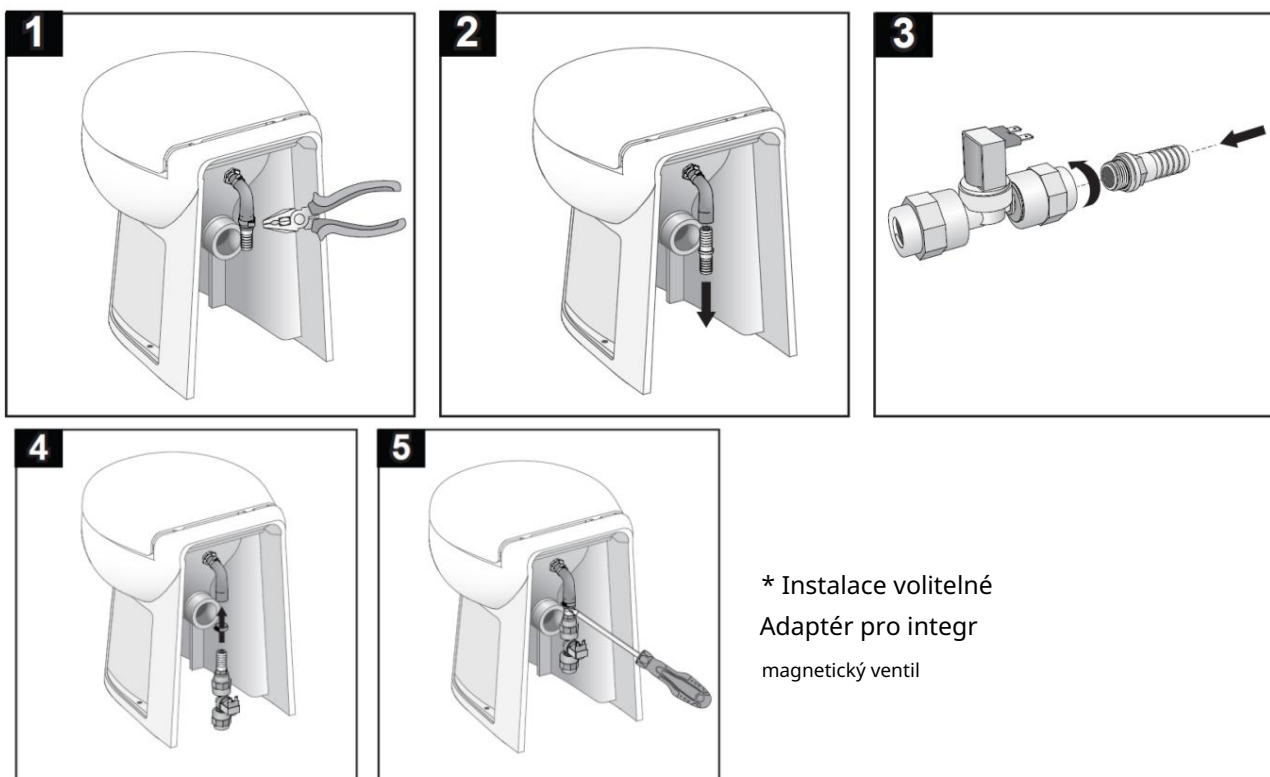

3.4 Vstupní čerpadlo

Instalujte vstupní čerpadlo na suchém a větraném místě. Čerpadlo nesmí být ponořeno nebo vystaveno stříkající vodě.

V napájecím obvodu musí být umístěna vhodná pojistka.

Čerpadlo lze instalovat vodorovně i svisle (pro svislou instalaci musí být čerpačí jednotka orientována dolů).

Návod k obsluze/instalaci/servisu

MACERÁTORSKÉ ZÁCHODY

Návod k obsluze / instalaci / údržbě

TOALETNÍ MACERATRICI

X-light / Privilege / Evolution / Breeze / E-Breeze / Silence Plus 2G / Elegance 2G

Nejprve nainstalujte filtr a poté čerpadlo.

Aby se zabránilo zpětnému toku vody, musí být instalován ventilační ventil. To je zvláště důležité, pokud je toaleta instalována pod čarou ponoru.



POZOR: Vstupní čerpadlo neslouží jako zpětný ventil, absence odvěšovacího ventilu může vést k zaplavení a následnému riziku ztráty lodí, zranění nebo smrti.

3.5 VÝŘEZY pro ovládací panely

Kromě ovládacího panelu "All in One" - který integruje ovládací zařízení - mohou být všechny ovládací panely nebo samostatně. Všechny ovládací panely vybaveny ovládacím zařízením buď instalovaným přímo na toaletě panely jsou vybaveny příslušnými elektrickými konektory.

3.5.1 Prohlubeň pro ovládací panel All in one:

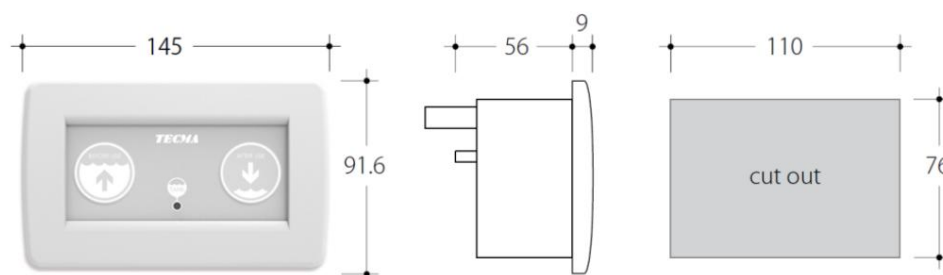

3.5.2 Prohlubeň pro ovládací panel Multiframe

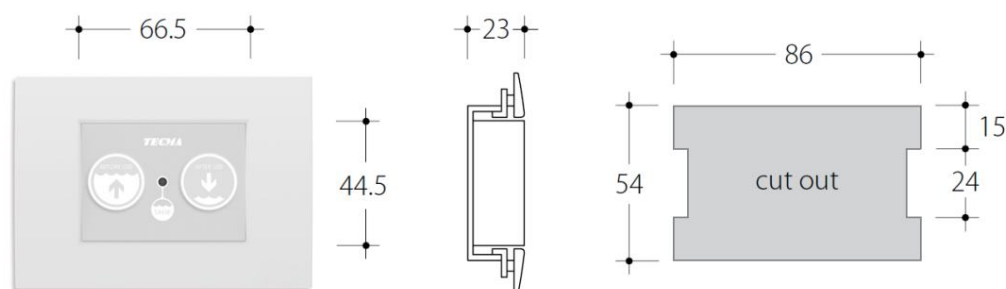

Návod k obsluze/instalaci/servisu

MACERÁTORSKÉ ZÁCHODY

Návod k obsluze / instalaci / údržbě

TOALETNÍ MACERATRICI

X-light / Privilege / Evolution / Breeze / E-Breeze / Silence Plus 2G / Elegance 2G

3.5.3 Prohlubeň pro ovládací panel Argent

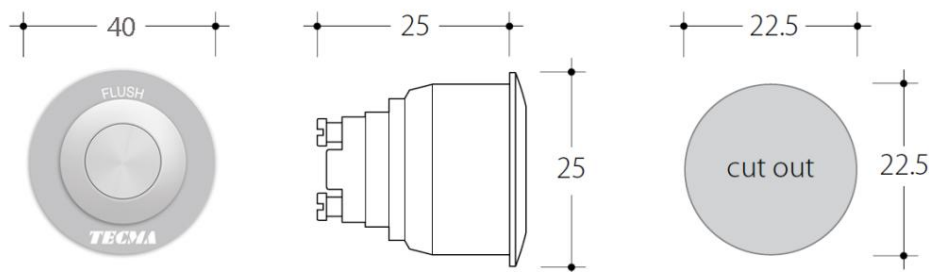

3.5.4 Prohlubeň pro dotykový/prémiový dotykový ovládací panel

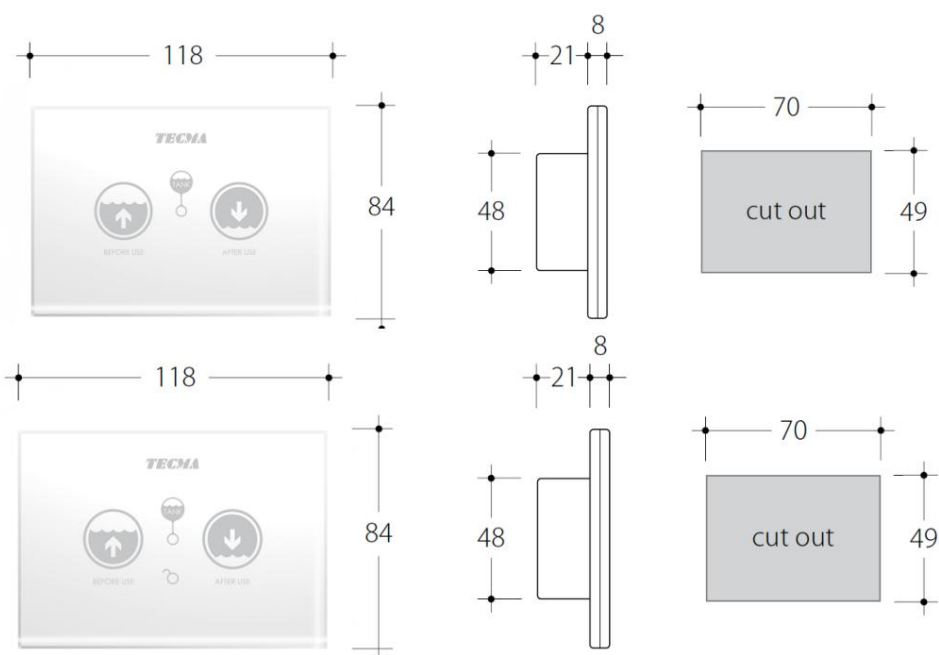

3.5.5 Prohlubeň pro ovládací panel Premium:

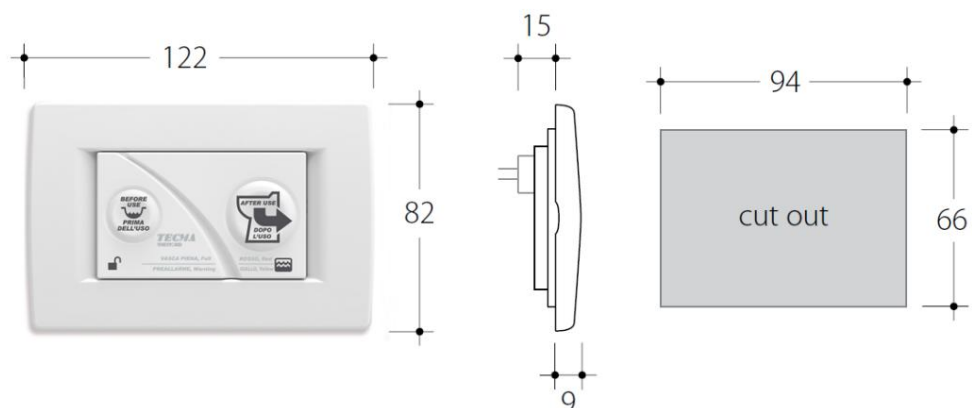

Návod k obsluze/instalaci/servisu

MACERÁTORSKÉ ZÁCHODY

Návod k obsluze / instalaci / údržbě

TOALETNÍ MACERATRICI

X-light / Privilege / Evolution / Breeze / E-Breeze / Silence Plus 2G / Elegance 2G

3.6 Senzory nádrže

Existují dva typy senzorů TECMA: - Tlakové spínače

- Field-Effect (Mirus cel)

3.6.1 Tlakový spínač

Senzory s tlakovými monitory lze použít se všemi ovládacími panely. Musí být připojeny k řídicí jednotce pomocí šedo/černého kabelu. Pokud je na desce několik řídicích jednotek, musí být všechny řídicí jednotky nejprve propojeny a poté připojeny ke snímači.

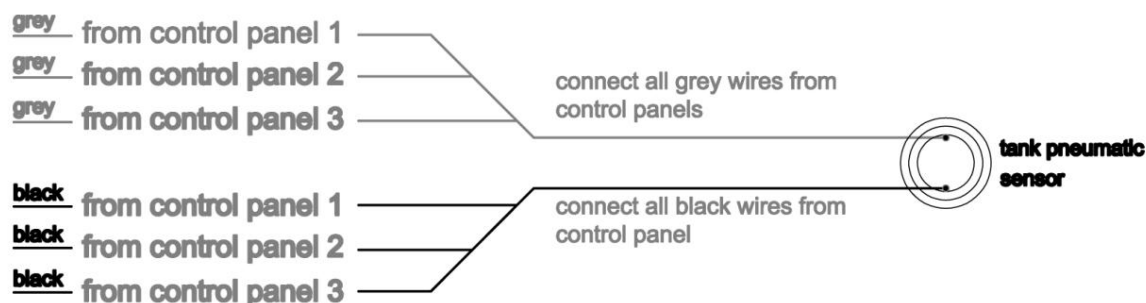

Při použití senzoru s tlakovým spínačem a ovládacím panelem Premium je nutné pro každou toaletu nainstalovat adaptér STA (Single Toilet Adapter).

Všechny kabely STA jsou 16awg (1,55mm), délka 25cm

Napětí kabelů vycházejících ze snímače (A, B, C) by mělo být mezi 6 a 24 Vdc.

A+B Kontaktní nádrž na špinavou vodu 4/4 plná

Kontaktní A+C nádrž na špinavou vodu 3/4 plná

A - ČERNÁ, společný kontakt pro plné a téměř plné

B - ROUŽ, Contact des Sensors (hromadné)

C - BÍLÁ, kontakt senzoru (téměř plný)

D + E signál "plná" pro ovládací panel

D - ČERVENÁ - ČERNÁ

F + G signál „téměř plný“ pro ovládací panel

F - WEISS

G - ZELENÁ

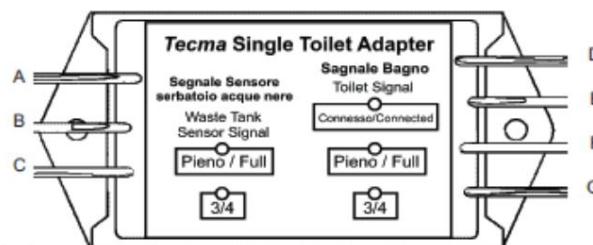

Návod k obsluze/instalaci/servisu

MACERÁTORSKÉ ZÁCHODY

Návod k obsluze / instalaci / údržbě

TOALETNÍ MACERATRICI

X-light / Privilege / Evolution / Breeze / E-Breeze / Silence Plus 2G / Elegance 2G

Poznámky k instalaci STA:

- Při téměř plném $\frac{3}{4}$ není potřeba žádné připojení.
- Chraňte spoje před korozí
- A, B, C je vstupní napětí (ze sběrné nádrže)
- D, E, F, G je výstupní napětí (směrem k řídicí jednotce)
- Pokud nejsou instalována žádná čidla, pouze D+E s řídicí jednotkou připojit
- Pokud je STA umístěn v blízkosti sběrné nádrže, kabely D, E, F, G lze prodloužit až na 40 m*
- Pokud je STA blízko toalety, mohou kabely A, B, C lze prodloužit až na 100 m*
- Pokud jsou připojení provedena správně, spustí se LED "připojeno" nebo bliká

* Vždy závisí na typu konfigurace elektrického systému



POZOR: Pro správnou funkci musí být ovládací jednotka na ovládacím panelu

Premium musí být vždy připojen k hladinovému čidlu pro 4/4 nebo k STA (kabel D+E).

Vícenásobná instalace STA

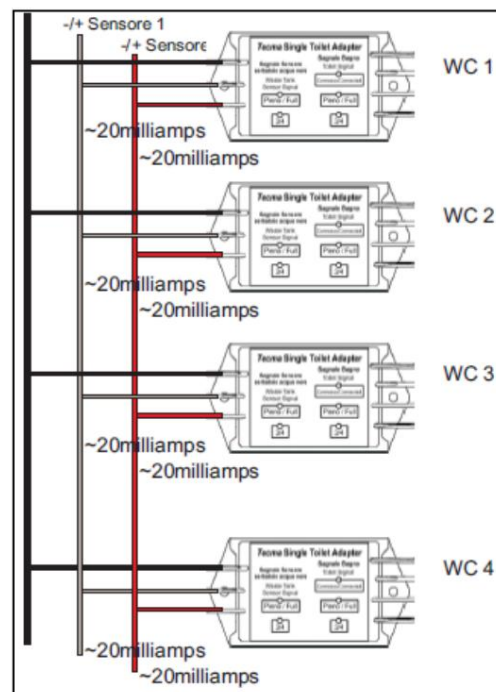

3.6.2 Efekt pole

Senzory s efektem pole jsou kompatibilní pouze s prémiovými ovládacími panely (Premium a Premium Touch) a lze je připevnit přímo zvenčí k černé nádrži na vodu (maximální tloušťka 10 mm), pokud jsou vyrobeny z plastu.

- Senzor plné nádrže
- Senzor střední nádrže – volitelný

Pro instalaci, povrch na vršku nádrže, kam má být senzor namontován - přibližně na středové čáře vedoucí zleva doprava - očistěte isopropylalkoholem (není součástí dodávky). Po pečlivém očištění a vysušení povrchu senzor pevně zatlačte. (Poznámka: Nezáleží na tom, kterým směrem jsou vodiče směřovány - orientace snímače nemá žádný vliv na jeho funkci).

Návod k obsluze/instalaci/servisu

MACERÁTORSKÉ ZÁCHODY

Návod k obsluze / instalaci / údržbě

TOALETNÍ MACERATRICI

X-light / Privilege / Evolution / Breeze / E-Breeze / Silence Plus 2G / Elegance 2G

Je-li k dispozici, proveďte stejný postup pro volitelný snímač poloviční plné nádrže, který by měl být namontován na střední úrovni na stejné straně nádrže.

Snímač plné nádrže musí být umístěn v nejvyšším bodě kapacity nádrže nebo tam, kde si instalační technik přeje indikaci plné nádrže.

Senzor má odnímatelný kryt přes lepicí povrch citlivý na tlak.

U řadičů Premium není použití STA vyžadováno

3.7 Požadované nástroje

- Elektrická vrtačka s vhodnou vložkou nebo šroubovákem pro spony z nerezové oceli
- Elektrická vrtačka nebo šroubovák pro utažení montážních šroubů
- Skládačka pro vytvoření vybrání pro instalaci ovládacího panelu
- Nastavitelný klíč pro utažení elektromagnetického ventilu

3.8 DODATEK

Zásobování: Každý výrobek má na zadní straně speciální štítek s označením

Je uvedeno napájecí napětí, ke kterému je třeba připojit: 12 V / 24 V / 110 V / 230 V (schémata zapojení viz kapitola 8)

Zásobování čerstvou vodou: Námořní sanitární systémy TECMA lze použít jak se systémy, které využívají vodu z centrálního čerpadla nebo autoklávu (centrální systém), tak se systémy, které využívají vodu ze speciálního vstupního čerpadla připojeného k mořskému kohoutku (jediný systém).



POZOR: Solenoidový ventil NESMÍ být používán s mořskou vodou.

Výstup špinavé vody: Sanitární systémy TECMA pro přepravu mají výkonná mlecí čerpadla, která dopravují špinavou vodu do určených sběrných nádrží.



POZOR: Konfigurace záchodu A: Záchod je instalován pod hladinou moře.

Instalace VĚTRACÍHO VENTILU ve vhodné výšce nad hladinou moře je povinná. Viz příklad obr. 1



POZOR: Konfigurace WC B: WC je instalováno nad hladinou moře.

Doporučuje se instalace VENTILAČNÍHO VENTILU ve vhodné výšce nad hladinou moře, aby se zabránilo zpětnému proudění vody, které by mohlo způsobit nepříjemný zápach. Viz příklad obr. 1

Návod k obsluze/instalaci/servisu

MACERÁTORSKÉ ZÁCHODY

Návod k obsluze / instalaci / údržbě

TOALETNÍ MACERATRICI

X-light / Privilege / Evolution / Breeze / E-Breeze / Silence Plus 2G / Elegance 2G



Abb. 1



POZOR: Při výpočtu uvažované vodorysky je třeba vzít v úvahu různé polohy plavání během plavby. Viz příklad obr. 2

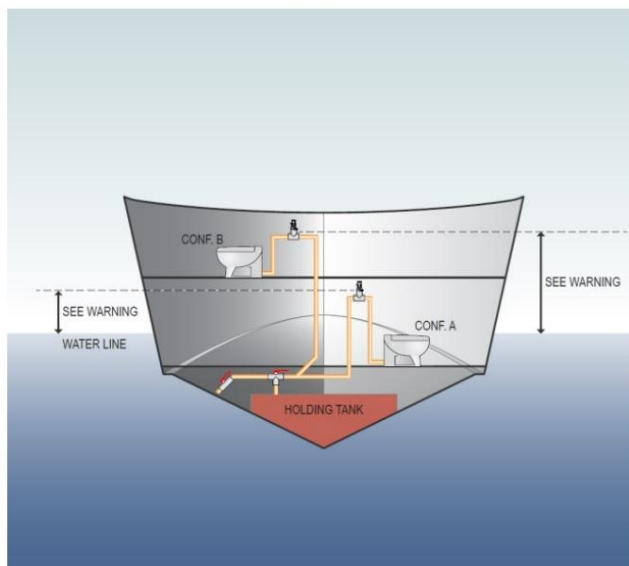

Abb. 2



POZOR: Při plánování a výrobě systémů odpadních vod a výstupních procesů je třeba vzít v úvahu platné normy.

Návod k obsluze/instalaci/servisu

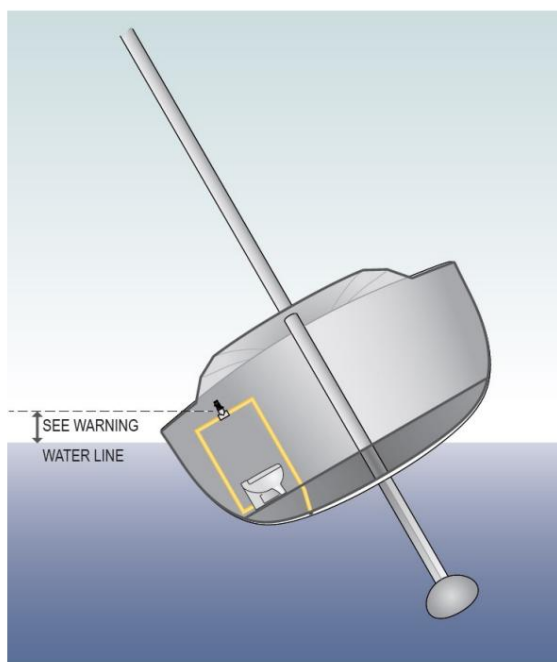
MACERÁTORSKÉ ZÁCHODY

Návod k obsluze / instalaci / údržbě

TOALETNÍ MACERATRICI

X-light / Privilege / Evolution / Breeze / E-Breeze / Silence Plus 2G / Elegance 2G

3.8.1 CENTRALIZOVANÝ ZÁVOD - SLADKOVODNÍ

3.8.1.1 - Hydraulický systém

Splachovací cyklus námořních toalet TECMA využívá čerstvou vodu z nádrže.

U každé toalety lze elektromagnetický ventil nainstalovat do záchodové mísy, připojit přímo k výtoku/trysku pomocí dodané černé pryžové hadice nebo namontovat do palubního sladkovodního systému (také se používá pro umyvadla, sprchy a další vývody). Při aktivaci toalety ovládací panel - přes řídicí jednotku - otevře elektromagnetický ventil a voda je přiváděna přes autokláv, který zajišťuje přívod tlaku do celého hydraulického systému na palubě. Schéma v části 8.5.



POZOR: Doporučený provozní tlak pro systém jsou 3 bary.



POZOR: Filtry všech solenoidových ventilů musí být vždy udržovány v čistotě.



POZOR: Pokud má být solenoidový ventil instalován do záchodové mísy, je třeba odříznout 3 cm černé pryžové hadice připojené k trysce (k tomu sejměte pryžový držák).

3.8.1.2 – Elektroanlage 12V/24V

Schémata v oddílech 8.6/8.7/8.8/8.9. Při zapojování každé řídicí jednotky jsou provedena následující připojení:

Černo-hnědá	Toaletní motor
Černá/Modrá	magnetický ventil
Černá/šedá	Tanksensor
Schwarz/Rot	Napájení (s pojistkou na kladném pólu)

Bez ohledu na typ sociálního zařízení je autokláv vždy pod napětím.

Tlačítko PŘED POUŽITÍ otevře elektromagnetický ventil, tlačítko PO POUŽITÍ spustí program, který otevře elektromagnetický ventil, aktivuje čerpadlo a nakonec aktivuje elektromagnetický ventil pro opětovné propláchnutí.

Návod k obsluze/instalaci/servisu

MACERÁTORSKÉ ZÁCHODY

Návod k obsluze / instalaci / údržbě

TOALETNÍ MACERATRICI

X-light / Privilege / Evolution / Breeze / E-Breeze / Silence Plus 2G / Elegance 2G

3.8.1.3 – Elektroanlage 110V/230V

Výrobky TECMA s motorem 110V/230V jsou vybaveny zástrčkou pro připojení ke zdroji. Schémata v oddílech 8.10/8.11

Zástrčka Obecná dodávka (motor a solenoidový ventil) - Shuko CEE/ US-Kanada

Černo-hnědá Transformátor / řídicí jednotka

Černá/Modrá Transformátor / řídicí jednotka

Černá/šedá Senzor nádrže / řídicí jednotka

Schwarz/Rot Transformátor / řídicí jednotka



POZOR: Všechny elektrické systémy musí vyrábět kvalifikovaný personál.

Při výběru průřezu kabelu je třeba vzít v úvahu délku a spotřebu proudu (viz část 7.0). Je nutné použít konektory dodávané se sanitárními systémy TECMA.

3.8.2 JEDNODUCHÝ A VÍCENÁSOBNÝ SYSTÉM – SLANÁ VODA

3.8.2.1 – Hydraulický systém

Splachovací cykly toalet TECMA pro přepravu využívají vodu, která je nasávána zvenčí přes mořský kohout. Schémata v oddílech 8.1/8.2.

Když je aktivován proplachovací cyklus, ovládací panel aktivuje speciální vstupní čerpadlo, které dopravuje vodu přes vhodný systém.



UPOZORNĚNÍ: Vstupní čerpadlo nefunguje jako zpětný ventil, který umožňuje proudění vody, když se nepoužívá.



POZOR: Pokud je toaleta umístěna pod vodoryskou, musí být na vstupním i výstupním systému instalován odvzdušňovací ventil. U plachetnic je třeba počítat s náklonem.



POZOR: Vstupní čerpadlo není k dispozici pro modely s motory 110V/230Vac.

Návod k obsluze/instalaci/servisu

MACERÁTORSKÉ ZÁCHODY

Návod k obsluze / instalaci / údržbě

TOALETNÍ MACERATRICI

X-light / Privilege / Evolution / Breeze / E-Breeze / Silence Plus 2G / Elegance 2G

3.8.2.2 – Elektrický systém

Schémata v oddílech 8.3/8.4. Při zapojování každé řídicí jednotky jsou provedena následující připojení:

Černo-hnědá	Toaletní motor
Černá/Modrá	Vstupní čerpadlo
Černá/šedá	Tanksensor
Schwarz/Rot	Napájení (s červenou pojistkou)

Tlačítko PŘED POUŽITÍM aktivuje čerpadlo a tlačítko PO POUŽITÍM spustí program, který nejprve aktivuje čerpadlo, poté motor toalety a nakonec znovu splachovací čerpadlo.

3.8.3 - Možnost s integrovaným bidetem

Možnost integrovaného bidetu nabízí možnost použití toalety v duálním režimu: toaleta a bidet. Speciální tryska kombinuje čerstvou toaletní splachovací vodu a bidetovou vodu, která se míchá a ovládá pomocí elegantní rukojeti. Vodní směšovač s rukojetí můžete použít v keramickém těle klozetu. U modelů Privilege a Evolution se baterie instaluje pomocí madla na stěnu.

Podívejte se na technické listy každého modelu a zkontrolujte typ integrace, který je k dispozici pro každý model – integrovaná nebo nástěnná.

Připojte horkou a studenou vodu ze systému čerstvé vody k mixéru.

Pomocí rukojeti upravte průtok a teplotu vody.

U varianty s integrovaným směšovačem vody a rukojetí je rukojeť vždy umístěna na pravé straně. Na stěně (Privilege / Evolution) je standardní délka hadice 60cm, i když si loděnice může tuto délku upravit sama dle potřeby.

Mixér a rukojeť: Technické specifikace:

Připojení teplé vody 3/8"

Přípojka studené vody 3/8"

Namíchaná voda do toaletní trysky 3/8"

Průměr těla směšovače vody vnější průměr 42 mm

Vnější průměr příruby 60mm

Standardní rukojeť

Hardwarové těsnění + montážní šrouby

Návod k obsluze/instalaci/servisu

MACERÁTORSKÉ ZÁCHODY

Návod k obsluze / instalaci / údržbě

TOALETNÍ MACERATRICI

X-light / Privilege / Evolution / Breeze / E-Breeze / Silence Plus 2G / Elegance 2G

smíšená voda
do toaletní trysky

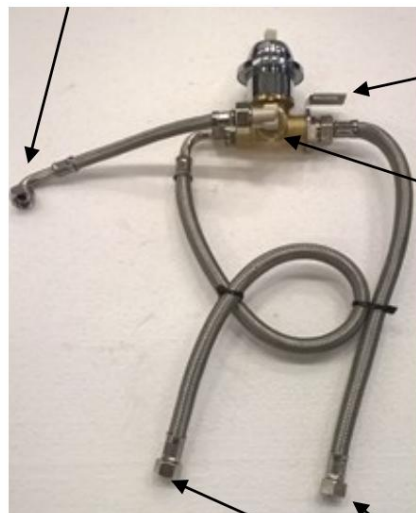

Montážní držák

směšovač vody

Tělo

Vnější průměr 42 mm

55mm délka



Příruba OD 60mm / ID 42mm

Hardware

Standard
Rukojeť

Připojení teplé/studené vody 3/8"
vnitřní závit

poplatky

Tryska se instaluje přímo na toaletu.

Připojte hadice a instalace je dokončena.

Bidetový mixér na vodu

Vnitřní závit 3/8".

WC Spuelung
Přívod vody (od
Soleonidové ventily popř
čerpadlo surové vody)

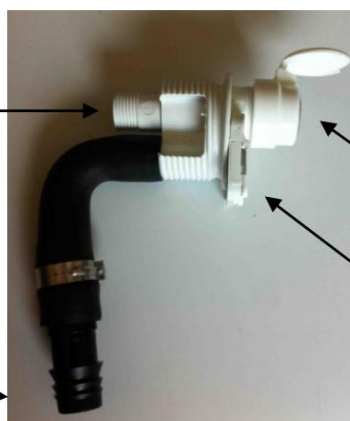

Splatný bidet

WC-Spuelung Duese

Návod k obsluze/instalaci/servisu

MACERÁTORSKÉ ZÁCHODY

Návod k obsluze / instalaci / údržbě

TOALETNÍ MACERATRICI

X-light / Privilege / Evolution / Breeze / E-Breeze / Silence Plus 2G / Elegance 2G

Možnost 1: Směšovač vody a rukojeť integrované do toalety *

profile view - bidet function

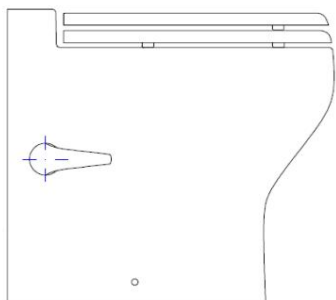

Tryska pro přívod vody

Připojení teplé/studené vody 3/8"
vnitřní závit

Možnost 2: Vodní směšovač a rukojeť na stěně*

Tryska pro přívod vody



Připojení teplé/studené vody 3/8"
vnitřní závit

600 mm dlouhé
hadice

Připojení
teplé/studené vody 3/8"
vnitřní závit

Přípojka teplé/studené vody
3/8" vnitřní závit

Vodní směšovač OD 42 mm - délka 55 mm (chrom)

Návod k obsluze/instalaci/servisu

MACERÁTORSKÉ ZÁCHODY

Návod k obsluze / instalaci / údržbě

TOALETNÍ MACERATRICI

X-light / Privilege / Evolution / Breeze / E-Breeze / Silence Plus 2G / Elegance 2G

* Podívejte se na každou desku se specifikací modelu, abyste zjistili, zda je funkce bidetu k dispozici s vestavěným hardwarem nebo vodní mísou na stěně. Podle technického výkresu každého modelu zkontrolujte přesnou polohu rukojeti (vždy na pravé straně)

Podrobnosti Wand-Wassermischer (Privilege-Evolution):



K míchání vody lze alternativně použít i jakýkoli jiný komerční vodní mixér s rukojetí. Zákazník si může volně vybrat například ze stejné kolekce faucetů koupelny, k ovládání funkce bidetu na toaletě. V tomto případě nepoužívejte dodaný mixér a rukojeť a nainstalujte tu, která je
Dávají přednost. Ujistěte se, že je instalace správně nastavena, a v případě pochybností kontaktujte techniky Tecma.

Oprava chyby 4.0

4.1 Toaleta je hlučná

Pokud byly do toalety vhozeny pevné látky nebo jiný než toaletní papír, čerpadlo může být částečně ucpané. Zkuste vyplachovat opakovaně. Pokud problém přetrvává, je třeba otevřít a zkontrolovat čerpadlo macerátoru. Pro kvalifikovanou pomoc se obraťte na centrum zákaznických služeb TECMA.

Pokud uslyšíte silný proud vody, zejména na konci splachování, je třeba zkontrolovat polohu zásuvek.

4.2 Voda se doplňuje, ale čerpadlo se nevyprazdňuje

Může být problém s motorem nebo ovládacím panelem. Pomocí testeru zkontrolujte, zda je motor napájen z ovládacího panelu nebo ne.

Pokud motor i ovládací panel správně fungují, je nutné zkontrolovat, zda nejsou ucpané manžety a zda byly správně nainstalovány.

Návod k obsluze/instalaci/servisu

MACERÁTORSKÉ ZÁCHODY

Návod k obsluze / instalaci / údržbě

TOALETNÍ MACERATRICI

X-light / Privilege / Evolution / Breeze / E-Breeze / Silence Plus 2G / Elegance 2G

4.3 Čerpadlo se vypouští, ale nedolévá se žádná voda

Může být problém s elektromagnetickým ventilem/sacím čerpadlem nebo řídicí jednotkou.

Pomocí testeru zkontrolujte, zda ústředna správně dodává elektřinu. Ujistěte se, že provozní tlak systému je v mezích uvedených v části 7.0.

4.4 Čerpadlo se pomalu vypouští

Částečné ucpání některých částí pryžových manžet může ovlivnit výkon čerpadla.

4.5 Voda zůstává na toaletě

Zpětné ventily vyžadují vodní sloupec minimálně 20 cm, aby byl zajištěn správný uzavírací tlak. Zajistěte, aby byly v systému nainstalovány vhodné odvodušňovací ventily. Ujistěte se, že se elektromagnetický ventil správně zavírá. To je normální u ovládacích panelů All in One s jedním tlačítkem. U prémiových ovládacích panelů je to v režimu portu normální.

4.6 LED na ovládacím panelu svítí vždy červeně

Ujistěte se, že je snímač správně nainstalován a zapojen.

TECMA používá pneumatické senzory. Pokud není odvětrání nádrže na špinavou vodu odpovídajícím způsobem dimenzováno, tlak uvnitř nádrže se s každým proplachováním zvyšuje, což spustí senzor.

Pokud LED zůstane svítit po odpojení šedo/černého konektoru mezi snímačem a řídicí jednotkou, znamená to, že došlo k problému s ovládacím panelem.

4.7 Vodní spěch

Ujistěte se, že systém má vhodné ventilační ventily.

4.8 Netěsnosti

Vyjměte toaletu a proveďte pečlivou kontrolu. Poté, co se přesvědčíte, že keramika není poškozena, zkontrolujte těsnost systémových spojů a vyměňte vadnou součást.

4.9 Nepříjemné pachy

Ujistěte se, že nepříjemné pachy jsou skutečně způsobeny toaletou.

Sprchy, bidety a dřezy mají často sifony, které rychle vysychají a způsobují nepříjemný zápach.

Poté, co se ujistíte, že nepříjemné pachy jsou skutečně způsobeny toaletou, je nutné zkontrolovat, zda jsou v systému nainstalovány vhodné ventilační ventily.

Návod k obsluze/instalaci/servisu	MACERÁTORSKÉ ZÁCHODY
Návod k obsluze / instalaci / údržbě	TOALETNÍ MACERATRICI
X-light / Privilege / Evolution / Breeze / E-Breeze / Silence Plus 2G / Elegance 2G	

5.0 Často kladené otázky

5.1 Může být na stejné potrubí připojeno několik toalet.

Ano. V tomto případě musí být místo T připojení použito připojení Y. Vždy musí být zajištěny ventilační ventily. Umístěte vhodnou linku podle počtu toalet.

5.2 Jaký typ údržby je vyžadován?

Výrobky TECMA nevyžadují žádnou speciální údržbu ani přípravu na zimu.

K čištění nádrží a potrubí se doporučuje používat produkty, jako je Thetford Tank Freshner.

5.3 Lze k čištění použít kyselé nebo agresivní prostředky?

Plastové součásti produktu TECMA byly testovány mnoha komerčně dostupnými čisticími prostředky.

Vyhnete se používání produktů, jako je ocet, aceton nebo trichlorethylen. Obecně by se neměla používat žádná rozpouštědla, protože napadají pryžové části, a také gelové a pěnové čističe, protože by mohly ucpat ventilační ventil. Do moře se nesmí vypouštět žádné látky škodlivé pro životní prostředí.

5.4 Jaký typ potrubí by měl být použit?

Čerpadlo macerátoru TECMA pracuje se všemi typy potrubí (Armovir, PVC, Safeodor...) Doporučuje se použití DN 40.

5.5 Které náhradní díly by měly být na palubě?

Obvykle stačí ovládací panel, motor a solenoidový ventil. Pokud je k dispozici i sada návleků, dá se toaleta kompletně opravit.

5.6 Mám nainstalovat odvětrávaný sifon za přepážku toalety?

V případě ncentralizovaných systémů (mořská voda) s toaletou pod vodní hladinou je nutné instalovat odvětrávaný sifon v dostatečně vyšší úrovni podle náklonu lodi.

Pro centralizované systémy s velmi dlouhým odtokovým potrubím a rizikem „sifonového“ efektu se vždy doporučuje odvzdušňovací sifon Flexi 2G je vybaven vnitřní trubkou s integrovaným odvzdušňovacím ventilem, který ve většině případů nahrazuje sifon za přepážkou .

Návod k obsluze/instalaci/servisu

MACERÁTORSKÉ ZÁCHODY

Návod k obsluze / instalaci / údržbě

TOALETNÍ MACERATRICI

X-light / Privilege / Evolution / Breeze / E-Breeze / Silence Plus 2G / Elegance 2G

INDEX

FRANCOUZŠTINA

WC 1.0 TECMA	strana 109
1.1 Záruka	strana 109
1.2 Čištění	strana 110
1,3 Příprava na zimu	strana 110
1,4 Kryt na WC	strana 110
1.5 Výběr papíru	strana 111
2.0 PROVOZ A POUŽÍVÁNÍ	strana 111
2.1 Ovládací panel „Vše v jednom“.	strana 111
2.1.1 Jedno tlačítko	strana 111
2.1.2 Dvě tlačítka	strana 111
2.2 Multiframe ovládací panel	strana 112
2.2.1 Jedno tlačítko	strana 112
2.2.2 Dvě tlačítka	strana 112
2.3 Stříbrný ovládací panel	strana 113
2.3.1 Jedno tlačítko	strana 113
2.3.2 Dvě tlačítka	strana 113
2.4 Dotykový ovládací panel	strana 114
2.4.1 Jedno tlačítko	strana 114
2.4.2 Dvě tlačítka	strana 114
2.5 Ovládací panely s technologií „SMART FLUSH“	strana 115
2.5.1 Premium	strana 115
2.5.2 Premium Touch	strana 116
2.5.3 Programování funkcí « SMART FLUSH »	strana 117
2.5.3.1 Režim navigace nebo kotvení	strana 117
2.5.3.2 Deaktivace pro čištění a programování LED	strana 120
2.6 INSTALACE A ÚDRŽBA	strana 120
PRESTIGE 3.0 Místo	strana 121
instalace Zemní montáž Elektromagnetický ventil	strana 122
3.1 Plnicí čerpadlo	strana 123
3.2 VYPÍNAČ Ovládací	strana 124
3.3 panely	strana 125
3.4.1 „Vše v jednom“	strana 126
3.4.2 Multiframe	strana 127
3.4.3 Silver	strana 127
3.4.4 Touch/Premium Touch	strana 128
3.4.5 Premium	strana 128
3.6 Tankové senzory	strana 129
3.5.1 Tlakový spínač	strana 129
3.5.2 Field-Effect	strana 130

Návod k obsluze/instalaci/servisu

MACERÁTORSKÉ ZÁCHODY

Návod k obsluze / instalaci / údržbě

TOALETNÍ MACERATRICI

X-light / Privilege / Evolution / Breeze / E-Breeze / Silence Plus 2G / Elegance 2G

3.7 Požadované vybavení	3.8 Instalace	strana 131
3.8.1 Centrální instalace		strana 131
– sladká voda	3.8.1.1 Hydraulický okruh	strana 133
	Elektrický okruh 12V/24V	strana 133
	Elektrický okruh 110V/230V	strana 133
	Jednoduchá a vícenásobná instalace – Slaná voda	strana 133
		strana 134
	3.8.2.1 Hydraulický okruh	strana 134
	Elektrický okruh	strana 134
	3.8.3 Možnost s integrovaným bidetem	strana 135
4.0 ODSTRAŇOVÁNÍ		strana 138
PROBLÉMŮ		
4.1 Toaleta je hlučná		strana 138
4.2 Voda se doplňuje, ale čerpadlo nevytéká		strana 138
4.3 Čerpadlo se vybíjí, ale voda se nepřidává		strana 138
4.4 Čerpadlo se pomalu vybíjí		strana 138
4,5 Na záchodě je stále voda		strana 138
4,6 LED na ovládacím panelu je vždy červená		strana 139
4.7 klokotání		strana 139
4.8 Byl jsi		strana 139
4.9 Zápach	5.0 ČASTO KLADENÉ	strana 139
OTÁZKY Mohu připojit několik toalet na stejnou linku?	5.1 Jaký typ údržby je vyžadován?	strana 139
	5.2	strana 139
	5.3 Jaké druhy přípravků lze k čištění použít?	strana 140
	5,4 Jaký typ trubky mohu použít?	strana 140
	Jaký typ náhradních dílů bych měl mít na palubě?	strana 140
	5.5 5.6 Mám za stěnu toalety instalovat odvětrávaný sifon?	strana 140
6.0 SEZNAM NÁHRADNÍCH DÍLŮ	7.0 TECHNICKÉ	strana 141
ÚDAJE	8.0 OBRÁZKY/SCHÉMA INSTALACÍ	strana 147
Jedna instalace	Jednoduchá vícenásobná instalace	strana 149
8.2	8.3 Zapojení jedné	strana 149
8.1 instalace	8.4 Zapojení více instalací	strana 150
8,5	8.6 Centrální vedení pitné vody 12V/24V s ALL in ONE panel	strana 151
8	Centrální instalace čerstvé vody	strana 152
		strana 153
		strana 154
	Centrální rozvody pitné vody 12V/24V s ovládacím panelem MULTIFRAME/ARGENT/DOTYK	strana 155
	8.8 Centrální rozvod pitné vody 12V/24V Prémiový ovládací panel	strana 156
	8.9 Centrální rozvody pitné vody 12V/24V – panel Premium TOUCH	strana 157
	8.10 Centralizované rozvody pitné vody 110V/230V s panelem ALL in ONE	strana 158
	8.11 Centrální rozvody pitné vody 110V/230V s panelem Premium	strana 159

Návod k obsluze/instalaci/servisu

MACERÁTORSKÉ ZÁCHODY

Návod k obsluze / instalaci / údržbě

TOALETNÍ MACERATRICI

X-light / Privilege / Evolution / Breeze / E-Breeze / Silence Plus 2G / Elegance 2G

VŠEOBECNÁ UPOZORNĚNÍ PRO UŽIVATELE



VAROVÁNÍ: Děti by si se spotřebičem neměly hrát. Toto zařízení mohou používat děti ve věku 8 let a starší, pokud jsou pod dozorem nebo pokud byly poučeny o bezpečném a bezpečném používání spotřebiče, pokud chápou související nebezpečí. Čištění a údržbu uživatelem nesmí provádět děti mladší 8 let a pod dozorem. Udržujte všechny napájecí kabely mimo dosah dětí mladších 8 let.



VAROVÁNÍ: Zařízení mohou používat osoby se sníženými fyzickými, smyslovými nebo duševními schopnostmi nebo s nedostatkem zkušeností a znalostí, pokud mají dozor nebo jsou poučeny o bezpečném používání zařízení a rozumí souvisejícím nebezpečím.



VAROVÁNÍ: Při výběru a použití čisticích prostředků dodržujte právní předpisy a ochranu životního prostředí.



VAROVÁNÍ: Před instalací, použitím nebo úpravou systému si nezapomeňte přečíst všechna varování v tomto dokumentu a porozumět jim. Pokud nebudou tato varování respektována, může se uživatel vystavit riziku poruchy, zranění, úrazu elektrickým proudem, poškození nebo možné ztráty člunu. Neprovádějte žádné úpravy na výrobku, protože by to mohlo mít za následek ztrátu lodi, zranění nebo úraz elektrickým proudem.

Návod k obsluze/instalaci/servisu

MACERÁTORSKÉ ZÁCHODY

Návod k obsluze / instalaci / údržbě

TOALETNÍ MACERATRICI

X-light / Privilege / Evolution / Breeze / E-Breeze / Silence Plus 2G / Elegance 2G

WC 1.0 TECMA

Námořní toalety Tecma se vyrábí v Itálii. Vyrábějí se ve čtvrti Civita Castellana, kde je výroba keramické sanitární keramiky vyhlášená svou vynikající kvalitou.

V průběhu času oddělení výzkumu a vývoje produktů Tecma vyvinulo řadu řešení s různými geometriemi a rozměry. Tato široká škála řešení umožňuje instalovat sanitární zařízení Tecma tam, kde existují konstrukční omezení spojená s prostorem, stylem a hmotností.

Pro různé modely je možné objednat verzi s integrovaným bidetem nebo samostatný bidet se stejnými geometriemi.

Cyklus sanitárního vyprazdňování Tecma zajišťuje kombinovaný provoz čerpadla macerátoru, pro vyprazdňování odpadní vody a plnicího čerpadla nebo elektromagnetického ventilu pro plnění čisté vody.

Veškerá keramika obsahuje ve své vnitřní části výkonné mlecí čerpadlo, které tlačí odpadní vodu do specifických sběrných nádrží. Mletí se provádí ve speciální dutině opatřené ocelovými lopatkami umístěnými před rotorem čerpadla.

Vyprazdňovací cyklus je ovládán různými modely ovládacího panelu. V závislosti na modelu použitého ovládacího panelu existují možnosti, jako je sledování nádrže na odpadní vodu, úprava vody použité během vyprazdňovacího cyklu atd.

Tento produkt vyniká výkonem čerpadla, vysokou spolehlivostí a extrémní jednoduchostí mechanismu. Rozsáhlá asistenční síť zaručuje přítomnost technika připraveného k zásahu a hledání náhradních dílů.

1.1 Záruka

- Všechny hotové výrobky TECMA mají záruku 2 roky od data registrace lodi
- Na náhradní díly TECMA se vztahuje záruka 2 roky od data nákupu
- Záruka se nevztahuje na škody způsobené použitím nebo instalací, která není v souladu s pokyny uvedenými v návodu, v důsledku nedostatečné péče nebo nedbalosti ze strany uživatele, ani na náhodné poškození, změny nebo úpravy produktu.

Návod k obsluze/instalaci/servisu

MACERÁTORSKÉ ZÁCHODY

Návod k obsluze / instalaci / údržbě

TOALETNÍ MACERATRICI

X-light / Privilege / Evolution / Breeze / E-Breeze / Silence Plus 2G / Elegance 2G

POPTÁVKA NÁHRADNÍCH DÍLŮ V ZÁRUCE

- Záruční nároky je třeba podávat prostřednictvím středisek autorizovaná asistenční centra TECMA.
- 1) Kopie osvědčení o registraci loď/faktury o nákupu produktu
- 2) Krátký popis zjištěné závady/problémů
- Úplný seznam autorizovaných středisek podpory TECMA si můžete stáhnout z našich webových stránek www.thetfordmarine.com nebo si jej můžete vyžádat u našeho zákaznického servisu na následujících kontaktech:

ZE SVĚTA: info@tecma.eu / Tel. +39 0744 90 71 – USA: 1-800-521-3032

1.2 Čištění

Keramika je vhodná zejména do koupelen, protože je velmi hygienická a odolná vůči jakýmkoli čisticím prostředkům. Dávejte velký pozor, abyste nepoužívali přípravky na bázi acetonu, trichloretylenu nebo obecně jakýkoli přípravek, který by mohl nevratně narušit celistvost pryžových součástí systému čerpadlo/millerátor/zpětný ventil. Doporučuje se používat produkty Thetford, protože byly testovány speciálně pro tento typ systému. Na výrobky z karbonu nebo personalizované v různých barvách bílé nebo pergamonové se vyhněte použití abrazivních houbiček nebo příliš agresivních přípravků, vždy proveďte test na zadní části mísy.



POZOR : Při výběru a použití čisticích prostředků respektujte současné normy a normy ochrany životního prostředí.

1.3 Příprava na zimu

Zcela vyprázdněte všechny instalace, abyste předešli problémům se zamrznutím uvnitř potrubí, nebo použijte vhodný nemrznoucí prostředek. Nedoporučujeme nemrznoucí prostředky pro automobily nebo prostředky používané pro kapaliny na čištění čelního skla. Při výběru a použití produktů respektujte současné normy a ochranu životního prostředí.

1.4 Kryt na WC

U řady Flexi a Design jsou možné různé konfigurace záklopů WC.

Respektive termoset, s nebo bez měkkého zavírání a polyester, s nebo bez „měkkého zavírání“. V konfiguraci s brzděným zavíráním se doporučuje nevyužít zrychlením běžného zdvihu pantů, aby nedošlo k poškození chodu.

Návod k obsluze/instalaci/servisu

MACERÁTORSKÉ ZÁCHODY

Návod k obsluze / instalaci / údržbě

TOALETNÍ MACERATRICI

X-light / Privilege / Evolution / Breeze / E-Breeze / Silence Plus 2G / Elegance 2G

1.5 Výběr papíru

Používejte pouze toaletní papír. Systém je navržen tak, aby efektivně likvidoval toaletní papír. Nepoužívejte papírové tkaniny ani jiné druhy. Společnost Tecma doporučuje použití Thetford Aqua-Soft.

2.0 PROVOZ A POUŽÍVÁNÍ

2.1 Ovládací panel „Vše v jednom“.

2.1.1 Tlačítko A

Stisknutím tlačítka „PO POUŽITÍ“ po použití se spustí automatický mycí cyklus, na jehož konci bude mísa naplněna malým množstvím vody, připravena k dalšímu použití.



2.1.2 Dvě tlačítka

Před použitím aktivujte tlačítko „PŘED POUŽITÍM“. Naplní miskou malým množstvím vody. Po použití aktivujte tlačítko „PO POUŽITÍ“, spustí se automatický mycí cyklus, na jehož konci zůstane mísa prázdná.

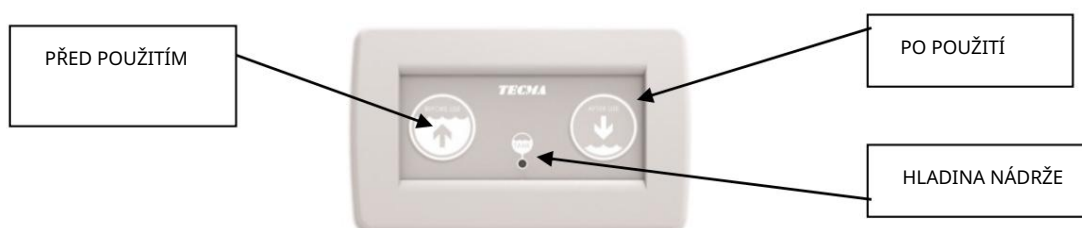

POZNÁMKA : Pomocí ovládacího panelu „Vše v jednom“ můžete upravit množství vody použité během každého vyprazdňovacího cyklu. Na zadní straně panelu lze ovládat regulátor otáčením ve směru hodinových ručiček pro zvýšení množství vody nebo proti směru hodinových ručiček pro jeho snížení. Doporučená hladina vody je 1 cm nad odtokovým otvorem toalety.

Návod k obsluze/instalaci/servisu

MACERÁTORSKÉ ZÁCHODY

Návod k obsluze / instalaci / údržbě

TOALETNÍ MACERATRICI

X-light / Privilege / Evolution / Breeze / E-Breeze / Silence Plus 2G / Elegance 2G

2.2 Multiframe ovládací panel

2.2.1 Tlačítko A

Aktivujte tlačítko „PO POUŽITÍ“, spustí se automatický mycí cyklus, na jehož konci bude mísa naplněna malým množstvím vody a připravena k dalšímu použití.

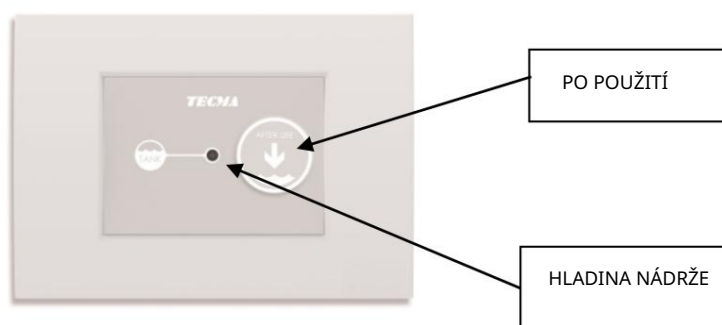

2.2.2 Dvě tlačítka

Před použitím aktivujte tlačítko „PŘED POUŽITÍM“. Naplní miskou malým množstvím vody. Po použití aktivujte tlačítko „PO POUŽITÍ“, spustí se automatický mycí cyklus, na jehož konci zůstane mísa prázdná.

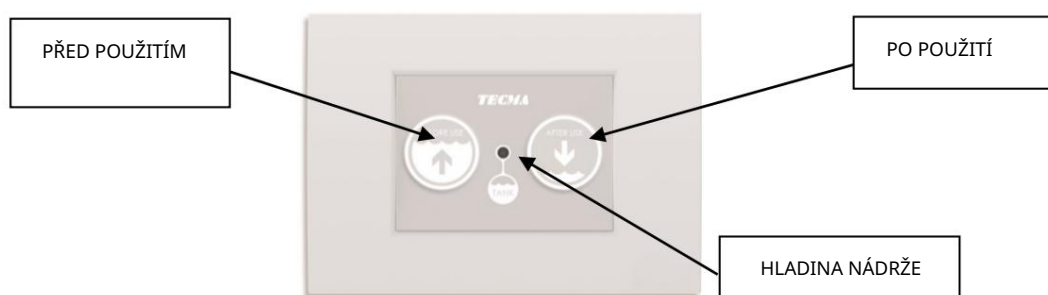

POZNÁMKA : V případě potřeby je možné upravit množství vody použité během každého vyprazdňovacího cyklu přímo na připojeném dálkovém ovladači. Ve skutečnosti je na zadní části posledně jmenovaného speciální regulátor, který lze aktivovat otáčením ve směru hodinových ručiček pro zvýšení množství vody nebo proti směru hodinových ručiček pro jeho snížení. Doporučená hladina vody je 1 cm nad odtokovým otvorem toalety.



POZOR : LED, která indikuje stav naplnění nádrže ("TANK LEVEL") je pouze varování. Pokud LED svítí červeně, systém nepoužívejte.

Návod k obsluze/instalaci/servisu

MACERÁTORSKÉ ZÁCHODY

Návod k obsluze / instalaci / údržbě

TOALETNÍ MACERATRICI

X-light / Privilege / Evolution / Breeze / E-Breeze / Silence Plus 2G / Elegance 2G

2.3 Stříbrný ovládací panel

2.3.1 Tlačítko A

Stisknutím tlačítka „FLUSH“ se spustí automatický mycí cyklus, na jehož konci bude mísa naplněna malým množstvím vody, připravena k dalšímu použití.



2.3.2 Dvě tlačítka

Před použitím aktivujte tlačítko „PŘED POUŽITÍM“. Naplní miskou malým množstvím vody. Po použití aktivujte tlačítko „FLUSH“, spustí se automatický mycí cyklus, na jehož konci zůstane mísa prázdná.



POZNÁMKA : V případě potřeby je možné upravit množství vody použité během každého vyprazdňovacího cyklu přímo na připojeném dálkovém ovladači. Ve skutečnosti je na zadní části posledně jmenovaného speciální regulátor, který lze aktivovat otáčením ve směru hodinových ručiček pro zvýšení množství vody nebo proti směru hodinových ručiček pro jeho snížení.

Doporučená hladina vody je 1 cm nad odtokovým otvorem toalety.

Návod k obsluze/instalaci/servisu

MACERÁTORSKÉ ZÁCHODY

Návod k obsluze / instalaci / údržbě

TOALETNÍ MACERATRICI

X-light / Privilege / Evolution / Breeze / E-Breeze / Silence Plus 2G / Elegance 2G

2.4 Dotykový ovládací panel

2.4.1 Tlačítko A

Stisknutím dotykového tlačítka „PO POUŽITÍ“ se spustí automatický mycí cyklus, na jehož konci bude mísa naplněna malým množstvím vody, připravena k dalšímu použití.

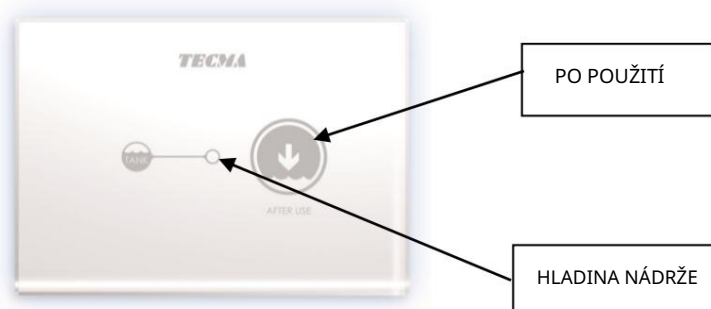

2.4.2 Dvě tlačítka

Před použitím aktivujte dotykové tlačítko „PŘED POUŽITÍM“. Naplní miskou malým množstvím vody. Po použití aktivujte dotykové tlačítko „PO POUŽITÍ“, spustí se automatický mycí cyklus, na jehož konci zůstane mísa prázdná. Dotykový ovládací panel se dvěma tlačítky blokuje tlačítko „PŘED POUŽITÍM“, když indikátor hladiny TANK LEVEL

nádrže zčervená (nádrž je plná).

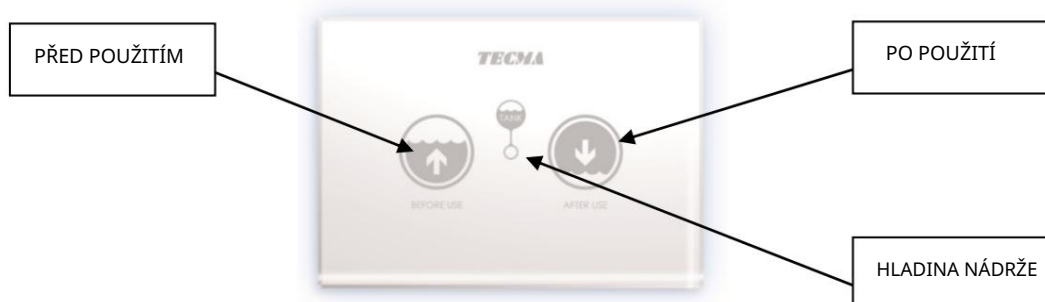

POZNÁMKA : V případě potřeby je možné upravit množství vody použité během každého vyprazdňovacího cyklu přímo na připojeném dálkovém ovladači. Ve skutečnosti se na zadní části posledně jmenovaného nachází specifický regulátor, který lze ovládat otáčením ve směru hodinových ručiček pro zvýšení množství vody nebo proti směru hodinových ručiček pro jeho snížení.

Doporučená hladina vody je 1 cm nad odtokovým otvorem toalety.

U jednotlačítkových a dvoutlačítkových dotykových panelů je možné naprogramovat podsvícení ovládacího panelu nebo uvést panel do pohotovostního režimu za účelem čištění podle postupu uvedeného v odstavci 2.5.3.2.

Návod k obsluze/instalaci/servisu

MACERÁTORSKÉ ZÁCHODY

Návod k obsluze / instalaci / údržbě

TOALETNÍ MACERATRICI

X-light / Privilege / Evolution / Breeze / E-Breeze / Silence Plus 2G / Elegance 2G



POZOR : LED, která indikuje stav naplnění nádrže ("TANK LEVEL") je pouze varování. Pokud LED svítí červeně, systém nepoužívejte.

2.5 Ovládací panely s technologií „SMART FLUSH“.

2.5.1 Prémiové

Před použitím aktivujte tlačítko „PŘED POUŽITÍM“. Naplní misku malým množstvím vody. Po použití aktivujte tlačítko „PO POUŽITÍ“, spustí se automatický mycí cyklus, na jehož konci zůstane mísa prázdná, pokud jste v režimu „navigace“, zbude malé množství vody, pokud jste v „doku“ režim »

Chcete-li přepnout z dokovacího režimu do námořního režimu, držte obě tlačítka současně stisknutá, dokud nezačne blikat kontrolka „LOCK OUT“. To vám umožní změnit režimy.

Ovládací panel je vybaven tříbarevnou kontrolkou, která indikuje stav naplnění nádrže na odpadní vodu. Odkaz odst. 3.5.

Pokud snímač nádrže zjistí, že bylo dosaženo maximální hladiny, deaktivuje funkce dálkového ovládání a zabrání tak dalšímu používání toalety.



Pokud z jakéhokoli důvodu chcete toto zamknutí vynutit a znovu aktivovat dálkové ovládání, stiskněte obě tlačítka dvakrát současně, rozsvítí se kontrolka „LOCK OUT“, což znamená, že je řídicí jednotka v režimu uzamčení .

Podrobné programování funkcí ústředny Premium (Smartflush Technology) viz odst. 2.5.3.1.

Návod k obsluze/instalaci/servisu

MACERÁTORSKÉ ZÁCHODY

Návod k obsluze / instalaci / údržbě

TOALETNÍ MACERATRICI

X-light / Privilege / Evolution / Breeze / E-Breeze / Silence Plus 2G / Elegance 2G

2.5.2 Premium Touch

Před použitím aktivujte tlačítko „PŘED POUŽITÍM“. Naplní miskou malým množstvím vody.

Po použití aktivujte tlačítko „PO POUŽITÍ“, spustí se automatický mycí cyklus, na jehož konci zůstane mísa prázdná, pokud jste v režimu „navigace“, zbude malé množství vody, pokud jste v režimu „dokování“.

Chcete-li přepnout z režimu dokování do režimu navigace, podržte obě tlačítka současně, dokud nezačne blikat kontrolka „LOCK OUT“. To vám umožní změnit režimy.

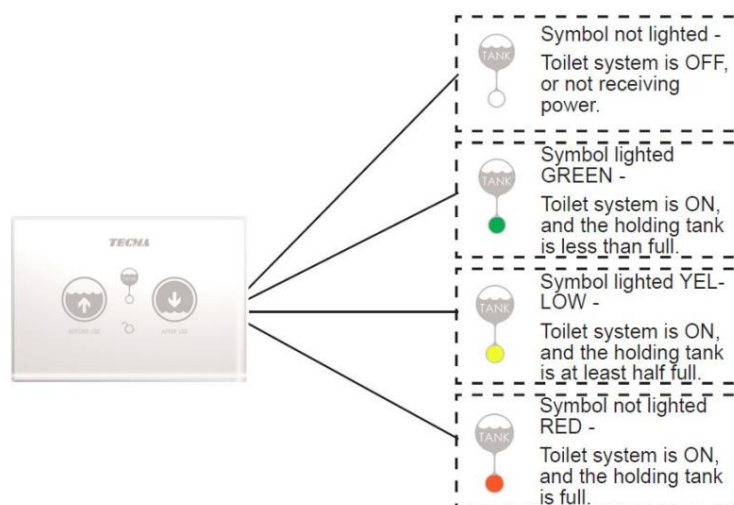

Ovládací panel je vybaven tříbarevnou kontrolkou, která indikuje hladinu plnění nádrže na odpadní vodu.

Pokud snímač nádrže zjistí, že bylo dosaženo maximální hladiny, deaktivuje funkce dálkového ovládání a zabrání tak dalšímu používání toalety.

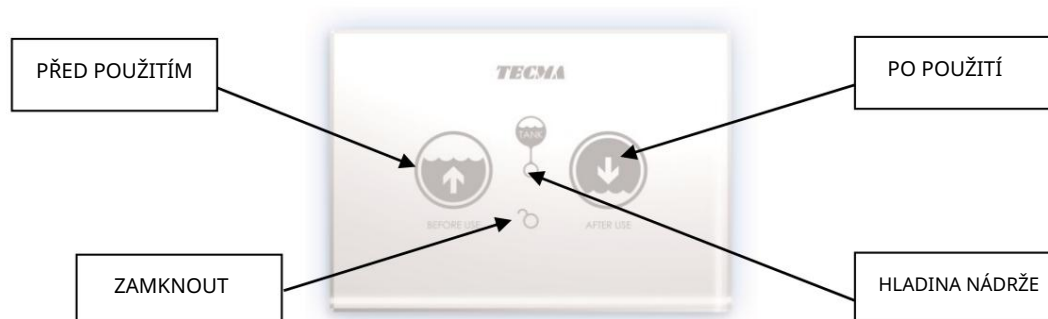

Návod k obsluze/instalaci/servisu

MACERÁTORSKÉ ZÁCHODY

Návod k obsluze / instalaci / údržbě

TOALETNÍ MACERATRICI

X-light / Privilege / Evolution / Breeze / E-Breeze / Silence Plus 2G / Elegance 2G

Pokud z jakéhokoli důvodu chcete toto zamknutí vynutit a znovu aktivovat dálkové ovládání, stiskněte obě tlačítka dvakrát současně, rozsvítí se kontrolka „LOCK OUT“, což znamená, že panel je v režimu uzamčení .

2.5.3 Programování funkcí SMART FLUSH

2.5.3.1 Režim navigace nebo dokování

Pokud plánujete navigaci často, nainstalujte systém v navigačním režimu . Toaleta zůstane po použití prázdná, přidá se pouze malé množství vody, aby se vytvořil vodní lapač. Během plavby se tak zabrání únikům vody způsobeným pohybem lodi.

REŽIM NAVIGACE: záchodová mísa zůstane na konci splachovacího cyklu prázdná

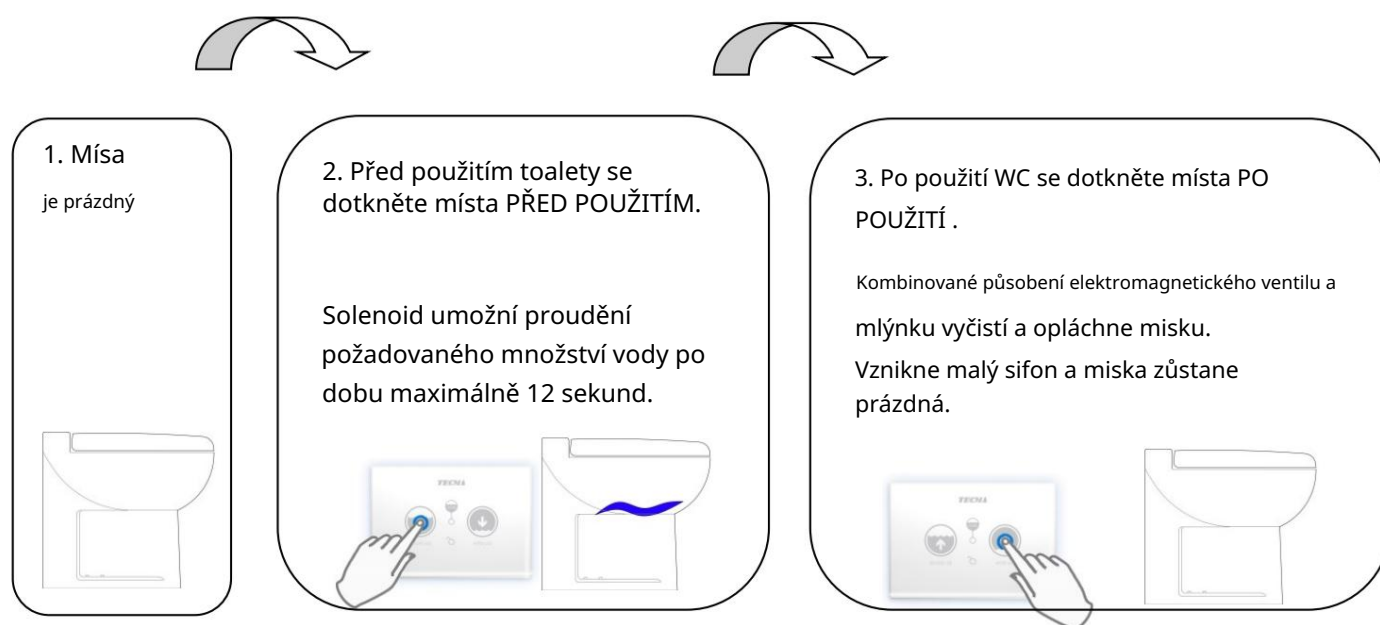

Pokud hodláte zůstat delší dobu, namontujte systém do režimu Záchodová mísa bude po použití obsahovat trochu vody, což vám umožní stisknout jediné tlačítko, aby voda začala proudit.

Návod k obsluze/instalaci/servisu

MACERÁTORSKÉ ZÁCHODY

Návod k obsluze / instalaci / údržbě

TOALETNÍ MACERATRICI

X-light / Privilege / Evolution / Breeze / E-Breeze / Silence Plus 2G / Elegance 2G

REŽIM VLHČENÍ: v misce zůstane trochu vody, připravená k dalšímu použití.

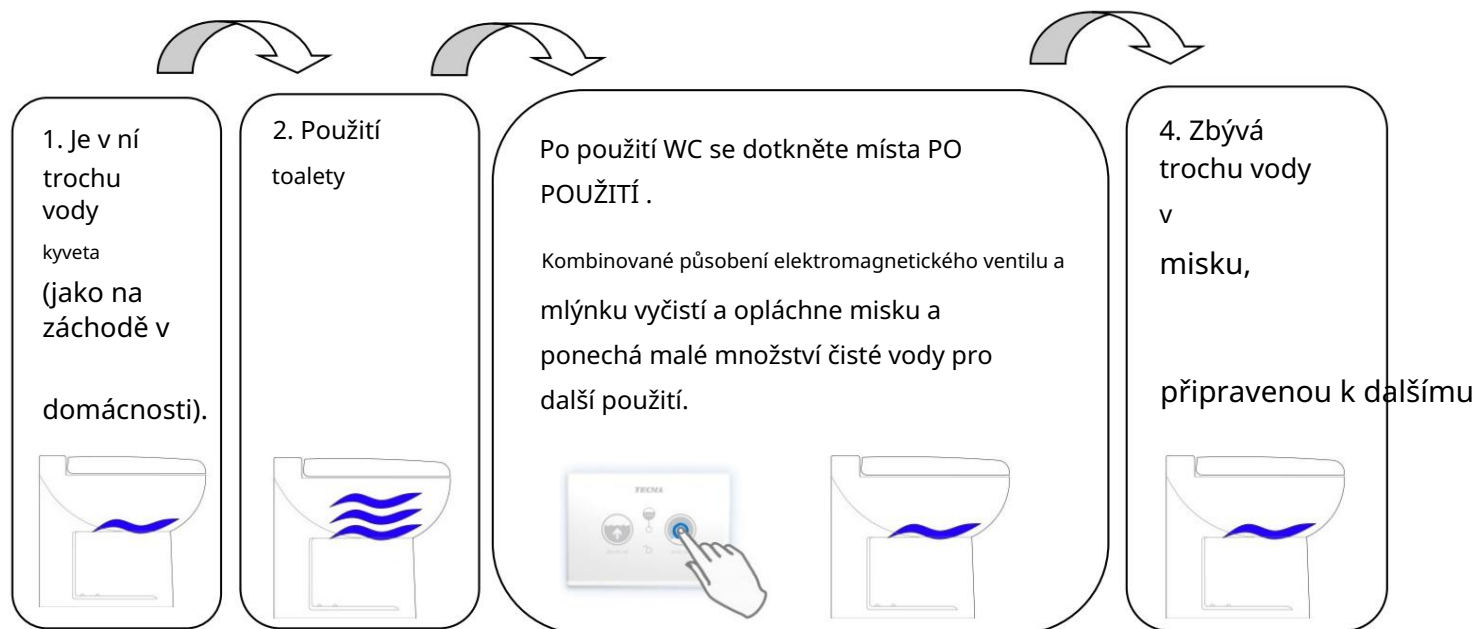

Změňte režim proudění - z režimu navigace do režimu kotvení (Obr.1 str. 117).

System je standardně nastaven do navigačního režimu. Přepnutí z režimu navigace do režimu kotvení

- 1) Stiskněte současně tlačítka PŘED POUŽITÍM a PO POUŽITÍ přibližně na 3 sekundy. Kontrolka zámku bude blikat, což znamená, že jste v režimu programování.
- 2) Pokračujte v držení tlačítek po dobu alespoň 4 sekund od okamžiku, kdy začne blikat LED zámku
- 3) Po dosažení požadované hladiny vody uvolněte obě tlačítka
- 4) Právě jste nastavili množství vody, které se použije příště, a systém je v dokovacím režimu.
- 5) Pro návrat do navigačního režimu viz následující odstavec.

Návod k obsluze/instalaci/servisu

MACERÁTORSKÉ ZÁCHODY

Návod k obsluze / instalaci / údržbě

TOALETNÍ MACERATRICI

X-light / Privilege / Evolution / Breeze / E-Breeze / Silence Plus 2G / Elegance 2G

Změna režimu toku - z režimu kotvení do režimu navigace (obr.2)

Pokud jste upravili množství vody a nyní se chcete vrátit do režimu navigace:

- 1) Stiskněte současně tlačítka PŘED POUŽITÍM a PO POUŽITÍ přibližně na 3 sekundy. Kontrolka zámku bude blikat.
- 2) Uvolněte obě tlačítka, když LED dioda zámku bliká
- 3) Systém je nyní nastaven do režimu navigace

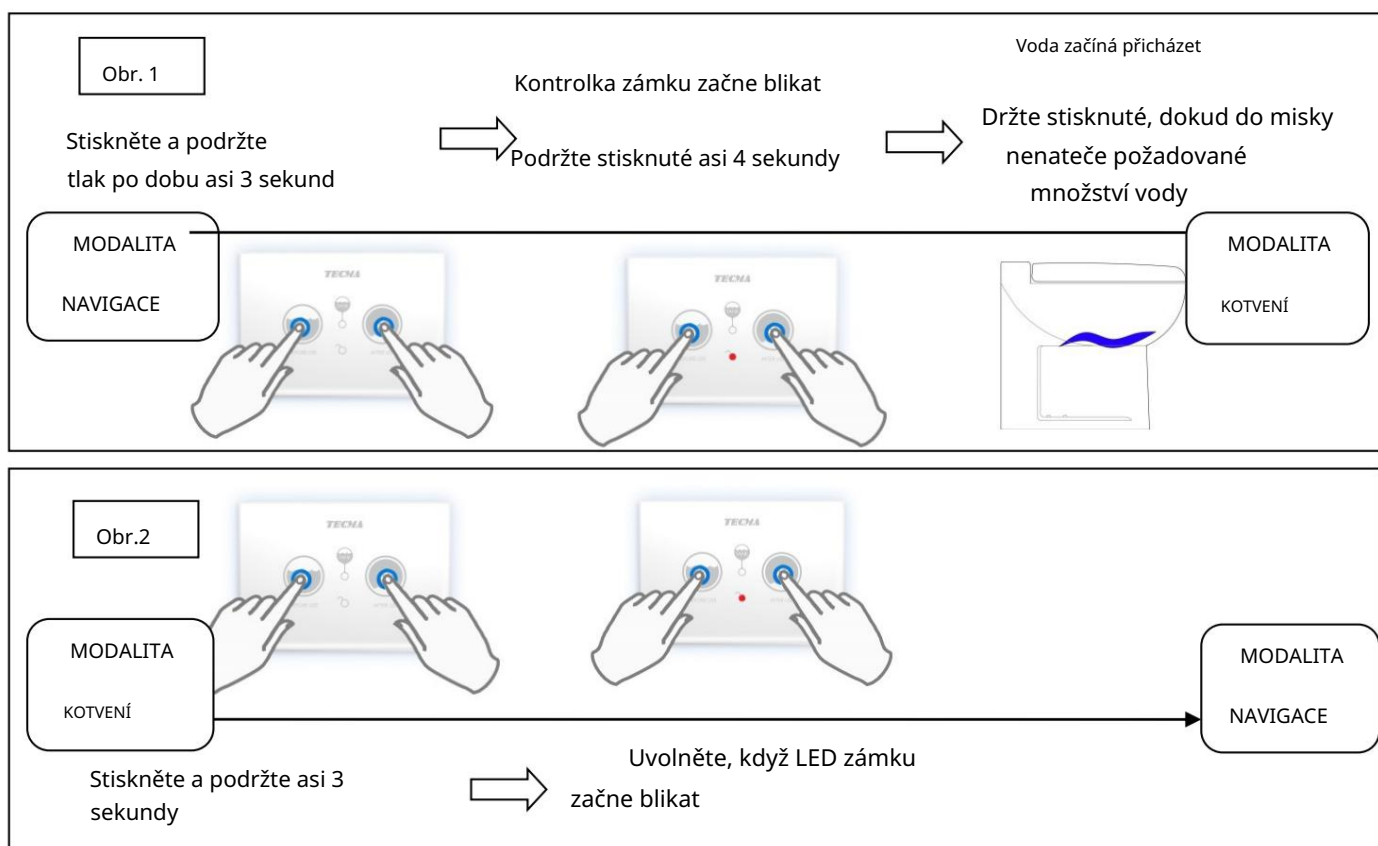

POZNÁMKA : na konci cyklu bude záchodová mísa prázdná, pokud je systém v režimu „ navigace “ , a malé množství vody zůstane v míse, pokud je záchod v režimu „ dokování “.

Návod k obsluze/instalaci/servisu

MACERÁTORSKÉ ZÁCHODY

Návod k obsluze / instalaci / údržbě

TOALETNÍ MACERATRICI

X-light / Privilege / Evolution / Breeze / E-Breeze / Silence Plus 2G / Elegance 2G

2.5.3.2 Deaktivace pro čištění a programování podsvícení

Pro čištění dotykového panelu je možné dočasně deaktivovat tlačítka.

1. Přiložte ruku k desce na 15 sekund (jak je znázorněno), dokud podsvícení nezačne blikat.

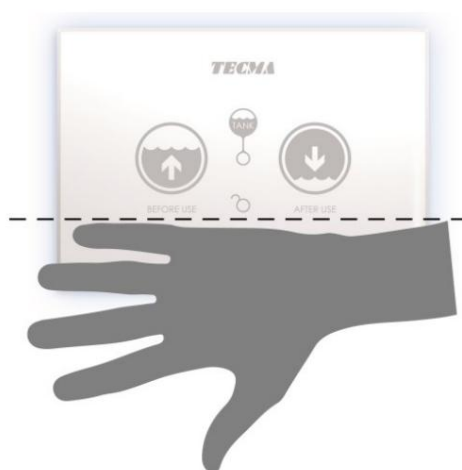

2. Desku lze čistit hadříkem.
3. Tlačítka se automaticky znovu aktivují po 15 sekundách.

Dotykový panel je možné naprogramovat tak, aby měl podsvícení:

- a. Vždy na
- b. Vždy vypnuto
- vs. Aktivováno senzorem přiblížení (výchozí)

Pokyny pro přechod z jednoho programu do druhého:

1. Stiskněte a podržte LED ve střední oblasti (kontrolka hladiny nádrže)
2. Podržte stisknutou středovou LED a současně stiskněte a uvolněte tlačítka PŘED POUŽITÍM a PO POUŽITÍ. To vám umožní přepínat z jednoho programu na druhý současně VŽDY ZAPNUTO VŽDY VYPNUTO BLÍZKOSTI

Návod k obsluze/instalaci/servisu

MACERÁTORSKÉ ZÁCHODY

Návod k obsluze / instalaci / údržbě

TOALETNÍ MACERATRICI

X-light / Privilege / Evolution / Breeze / E-Breeze / Silence Plus 2G / Elegance 2G



VAROVÁNÍ : nepřekračujte maximální úroveň kapacity nádrže, když tato kontrolka svítí červeně, režim uzamčení.



VAROVÁNÍ : Pokud je toaleta napojena na výtok mořské vody, ujistěte se, že bezpečnostní kulový ventil této je vždy uzavřen, když se vzdálíte od lodi, a to i na velmi krátkou dobu.



UPOZORNĚNÍ : U sanitárních zařízení, která používají systémy sladké vody, které jsou (i když dočasně) připojeny k přístavní vodní síti, zajistěte, aby byl ventil v místě spojení s depozičním stolem vždy uzavřen, když opouští loď, a to i na velmi krátkou dobu. čas



VAROVÁNÍ : pokud je vaše záchodová mísa vybavena systémem měkkého zavírání, nezavírejte víko násilím. Systém je navržen pro automatické zavírání a vnější síla by mohla mechanismus nevratně poškodit.



UPOZORNĚNÍ : pokud je vaše mísa vybavena funkcí bidetu, nepřekračujte maximální kapacitu mísy, odtokový kanál pro přepad není k dispozici. Aktivujte čerpadlo macerátoru (po použití), abyste vyprázdnili miskou.



VAROVÁNÍ : V případě náhodného přetečení (bidetu) je možné vyprázdnit s aktivovanou „bezpečnostní funkcí“ současným stisknutím tlačítka „PŘED POUŽITÍM“ a „PO POUŽITÍ“ po dobu alespoň 3 sekund.

2.6 PRESTIŽ

Modely řady Prestige - Prestige 45 a Prestige 50 - jsou vybaveny jednoduchým kulatým manuálním tlačítkem integrovaným do keramického těla, respektive na zadní straně (Prestige 45) nebo na malém zadním sloupku (Prestige 50). Tlačítko ruční aktivace aktivuje úplný vyprazdňovací cyklus (ekvivalent dokovacích režimu), který zanechá v míse množství čisté zbytkové vody.

Návod k obsluze/instalaci/servisu

MACERÁTORSKÉ ZÁCHODY

Návod k obsluze / instalaci / údržbě

TOALETNÍ MACERATRICI

X-light / Privilege / Evolution / Breeze / E-Breeze / Silence Plus 2G / Elegance 2G

3.0 INSTALACE A ÚDRŽBA



UPOZORNĚNÍ : Před instalací, použitím nebo prací na systému se ujistěte, že jste si přečetli všechna varování v tomto dokumentu a porozuměli jim. Pokud nebudou tato varování respektována, hrozí nebezpečí nehody, poškození a možné ztráty člunu, úrazu elektrickým proudem.

Neprovádějte žádné změny na produktu Tecma, mohlo by to mít za následek ztrátu lodí, nehodu nebo usmrcení elektrickým proudem.



TECMA SRL není odpovědná za škody na lidech nebo věcech, nehody nebo smrt, které mohou být spojeny s nesprávnou instalací, provozem nebo zásahy.



TECMA SRL doporučuje, aby hydraulickou a elektrickou instalaci prováděl personál s certifikovanou způsobilostí a spolehlivostí.



Je nutné dodržovat aktuální instalační normy.



POZOR : Nebezpečí zkratu, požáru nebo zaplavení. Nepřihlídnutí k těmto nebezpečím může vést ke ztrátě lodí, nehodě nebo smrti. Doporučení:

- V elektrických obvodech vždy používejte správně dimenzovanou pojistku
- Před zahájením jakékoli údržby se ujistěte, že v elektrické instalaci není žádné napětí a že jsou přípojky mořské vody uzavřeny v poloze OFF.
- Pokud je toaleta připojena k výstupu mořské vody, zajistěte, aby byl pojistný ventil mořské vody vždy uzavřen, když opouštíte loď, a to i na velmi krátkou dobu.
- U sanitárních zařízení, která používají systémy sladké vody, které jsou (i když dočasně) připojeny k přístavní vodovodní síti, zajistěte, aby byl ventil v místě spojení s depozičním stolem vždy uzavřen, když se vzdalujete od přístavu. velmi krátkou dobu.
- Pokud je sanitární zařízení napojeno na přívod mořské vody, musí být všechna potrubí použita pro různá připojení námořního typu a musí být u každého připojení zajištěna dvěma (2) nerezovými svorkami. Tyto svorky je nutné často kontrolovat, aby se zkontrolovala jejich těsnost a zabránilo se tak možným netěsnostem.

Návod k obsluze/instalaci/servisu

MACERÁTORSKÉ ZÁCHODY

Návod k obsluze / instalaci / údržbě

TOALETNÍ MACERATRICI

X-light / Privilege / Evolution / Breeze / E-Breeze / Silence Plus 2G / Elegance 2G

- Pokud je sanitární keramika připojena k přípojce mořské vody, ujistěte se, že je k dispozici odpovídající pojistný ventil a že je správně nainstalován, musí být námořního typu, kulového typu, ovládané pákou .
- Pokud voda nedorazí po prvních dvou nebo třech vyprázdněních, je problém s montáží nebo závadou. Přestaňte používat toaletu a přečtěte si část „Řešení problémů“.
- Používejte pouze armatury z nerezové oceli. K ochraně dodané keramiky vždy používejte pryžové podložky. Jakékoli chyby při sestavování mísy mohou časem způsobit nesprávné pohyby keramiky a způsobit poškození věcí nebo osob.
- Toaleta byla navržena tak, aby likvidovala pouze lidský organický odpad a toaletní papír. Nikdy nevyhazujte jiné druhy materiálu. (například: papírový hadřík, ubrousky, kondomy, hygienické vložky, mezizubní nit atd.)
- Vždy používejte kryty šroubů, keramické kryty a konektory, které jsou součástí dodávky sanitární.
- V případě pochybností vždy nejprve kontaktujte svého distributora TECMA.



POZOR : Toaletní papír vyhazujte pouze uvnitř toalety.

3.1 Místo instalace

Před zahájením instalace:

- zkontrolujte, zda je nádoba na odpadní vodu ve vhodné poloze, aby byla přístupná z místa sanitární instalace.
- zkontrolujte, zda sanitární konfigurace odpovídá typu hydraulické a elektrické instalace na lodi.
- zkontrolujte, zda vybraný model odpovídá zamýšlenému místu instalace, přičemž vezměte v úvahu:
 - velikost chodidla
 - správné otevření víka

Návod k obsluze/instalaci/servisu

MACERÁTORSKÉ ZÁCHODY

Návod k obsluze / instalaci / údržbě

TOALETNÍ MACERATRICI

X-light / Privilege / Evolution / Breeze / E-Breeze / Silence Plus 2G / Elegance 2G

že je dostatek prostoru pro průchod všech trubek bez jejich poškození nebo je abnormálně ohýbat

místo, kde je plánována instalace, je konstrukčně vhodné pro unesení hmotnosti mísy a potenciálního uživatele, a to i při plavbě, kde by tato zatížení mohla být ještě vyšší v důsledku naklánění nebo naklánění lodě

že nad toaletou je dostatečný prostor pro instalaci ventilačního ventilu. Tato instalace se doporučuje v případech popsanych v části

3.8 "Zařízení." Řada Flexi 2G obsahuje ventilační ventil již ve vnitřním odpadním potrubí.

V případě WC instalovaného pod vodoryskou zajistěte dostatek místa pro instalaci odvěšovacího ventilu potřebného pro plnění a vyprazdňování v dostatečně vyšší výšce určené podle zadního výklopu lodi.

Všechny verze FLEXI LINE 2G „Short“ obsahují všechny vnitřní součásti. Již není nutné kontrolovat prostor pod obvyklým instalačním krokem.

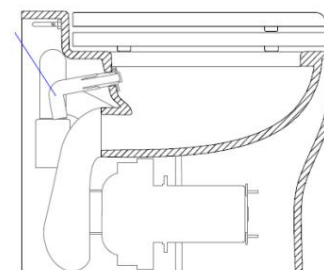

u modelu EVOLUTION existují podmínky pro instalaci vertikální upevňovací desky (není součástí dodávky) nebo pro zaručení vhodného upevnění pro očekávané zatížení. Tento model je navržen se speciálním systémem uchycení spodního pouzdra. Po instalaci horního dílu jednoduše přiřadte zadní háčky pouzdra ke konkrétním pouzdrům a otočením nylonové zástrčky zajistěte sestavu.

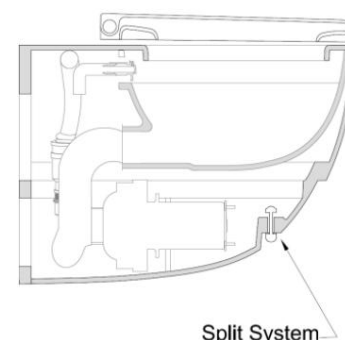

3.2 Fixace au sol

Upevnění k zemi každé mísy Flexi Ligne 2G a Design využívá nylonové podpěry s bočními šrouby a ukotvením k zemi (kromě Xlight a Evolution se speciální montážní sadou).

Každá toaleta je dodávána s modelem s rozměry pro vrtání podlahy. Ve specifickém případě nové řady Flexi 2G (kromě Elegance CUT) je zadní strana modelu zmenšeným modelem pro snadné nalezení přesné polohy pro zemní vrtání.

Návod k obsluze/instalaci/servisu

MACERÁTORSKÉ ZÁCHODY

Návod k obsluze / instalaci / údržbě

TOALETNÍ MACERATRICI

X-light / Privilege / Evolution / Breeze / E-Breeze / Silence Plus 2G / Elegance 2G

Instalace řady Flexi 2G je dokončena v několika krocích, jak je popsáno níže:

- Umístěte šablonu ke stěně do centrální polohy na konečné pozici toalety
- Vyvrtejte podlahu v bodech vrtání označených v měřítku na modelu pro všechny Modely Flexi 2G (kromě Elegance CUT)
- Utáhněte šrouby na háčích a před utažením přemístěte toaletu, abyste zkontrolovali správnost pozice
- Umístěte toaletu na podpěry a zajistěte je bočními upevňovacími šrouby.

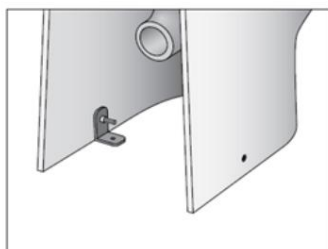

3.3 Électrovanne

Před montáží odstraňte z potrubí nečistoty (zbytky pájky, kuličky pájky, kovové hobliny, tmel).

Filtr uvnitř solenoidového ventilu zabraňuje poruchám způsobeným nečistotami z vody. Filtr elektromagnetického ventilu se doporučuje udržovat v čistotě. Po provedení servisu je nutné armatury přišroubovat svými těsněními k elektromagnetickému ventilu a utáhnout momentem 2 N/m. Při šroubování netlačte na ventil. Neblokujte pilotní otvor na výstupu ventilu. Celý úsek potrubí musí být k dispozici bez omezení. Dodržujte doporučený rozsah tlaku (viz část 7.0).

Solenoidový ventil lze běžně instalovat na přívodní potrubí čerstvé vody a také jej integrovat , více za mísu (s adaptérem – na vyžádání), která se připojuje přímo k přívodní trubce vody, jak je znázorněno v následujícím pořadí.

Návod k obsluze/instalaci/servisu

MACERÁTORSKÉ ZÁCHODY

Návod k obsluze / instalaci / údržbě

TOALETNÍ MACERATRICI

X-light / Privilege / Evolution / Breeze / E-Breeze / Silence Plus 2G / Elegance 2G

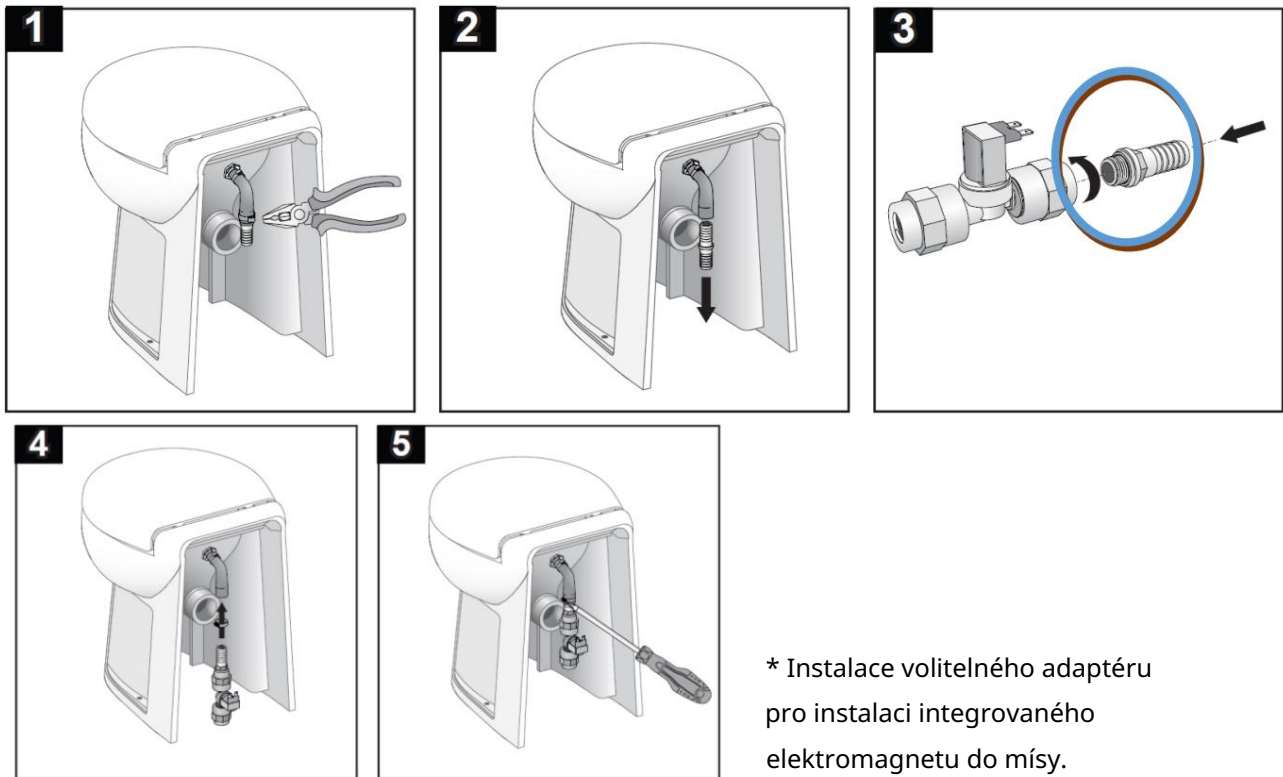

3.4 Plnicí čerpadlo

Nainstalujte plnicí čerpadlo na suchém, větraném místě. Čerpadlo nesmí být ponořeno nebo vystaveno tryskám.

Zajistěte v napájecím obvodu vhodnou pojistku.

Čerpadlo lze instalovat vodorovně i svisle (v tomto případě jej orientujte čerpací jednotkou dolů).

Nainstalujte filtr před čerpadlo.

Nainstalujte ventilační ventil, aby se zabránilo jevu nasávání, zvláště pokud je sanitární keramika instalována pod vodoryskou



POZOR : Plnicí čerpadlo nemá funkci zpětného ventilu, nepoužívání odvzdušňovacího ventilu může způsobit zaplavení s rizikem ztráty lodi, nehody nebo smrti.

Návod k obsluze/instalaci/servisu

MACERÁTORSKÉ ZÁCHODY

Návod k obsluze / instalaci / údržbě

TOALETNÍ MACERATRICI

X-light / Privilege / Evolution / Breeze / E-Breeze / Silence Plus 2G / Elegance 2G

3.5 VÝŘEZ Ovládací panely

Kromě plně integrovaného ovládacího panelu „All in One“ mají všechny panely ovládací jednotku, kterou lze instalovat přímo do mísy nebo do vnější dutiny. Všechny ovládací panely jsou vybaveny specifickými elektrickými konektory. Schémata zapojení všech komponent viz odst. 08/06 až 08/11.

3.5.1 Instalace ovládacího panelu „Vše v jednom“:

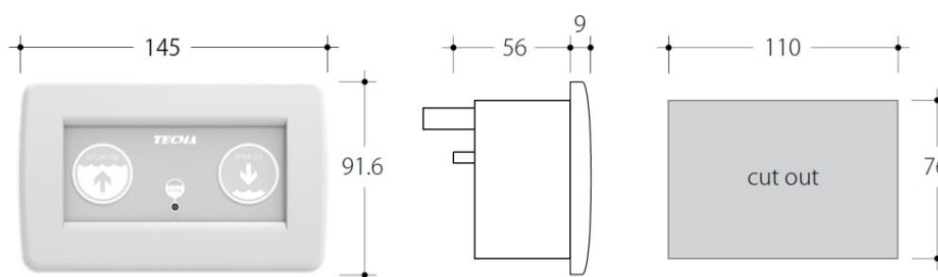

3.5.2 Instalace pro ovládací panel Multiframe

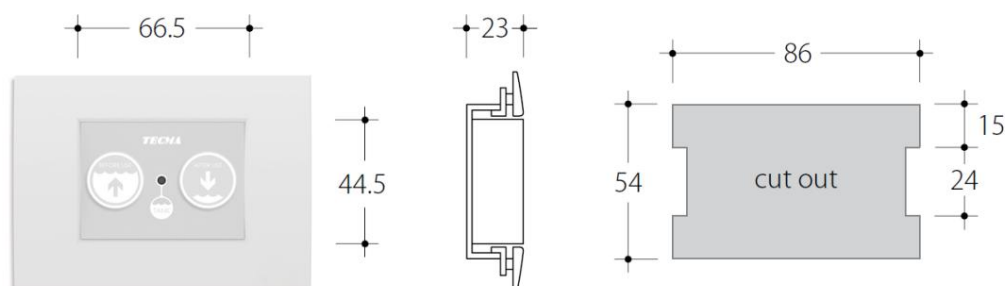

3.5.3 Instalace pro ovládací panel Silver

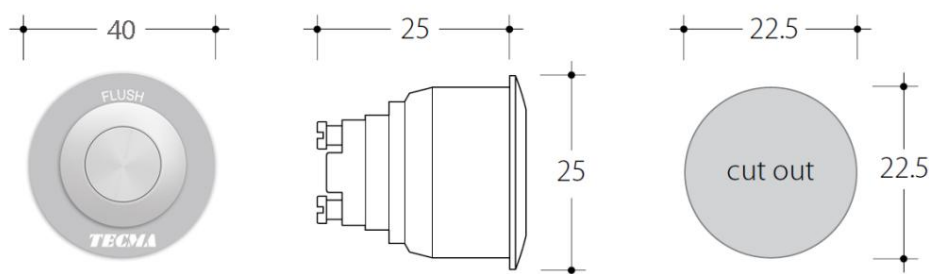

Návod k obsluze/instalaci/servisu

MACERÁTORSKÉ ZÁCHODY

Návod k obsluze / instalaci / údržbě

TOALETNÍ MACERATRICI

X-light / Privilege / Evolution / Breeze / E-Breeze / Silence Plus 2G / Elegance 2G

3.5.4 Instalace ovládacího panelu Touch/Premium Touch

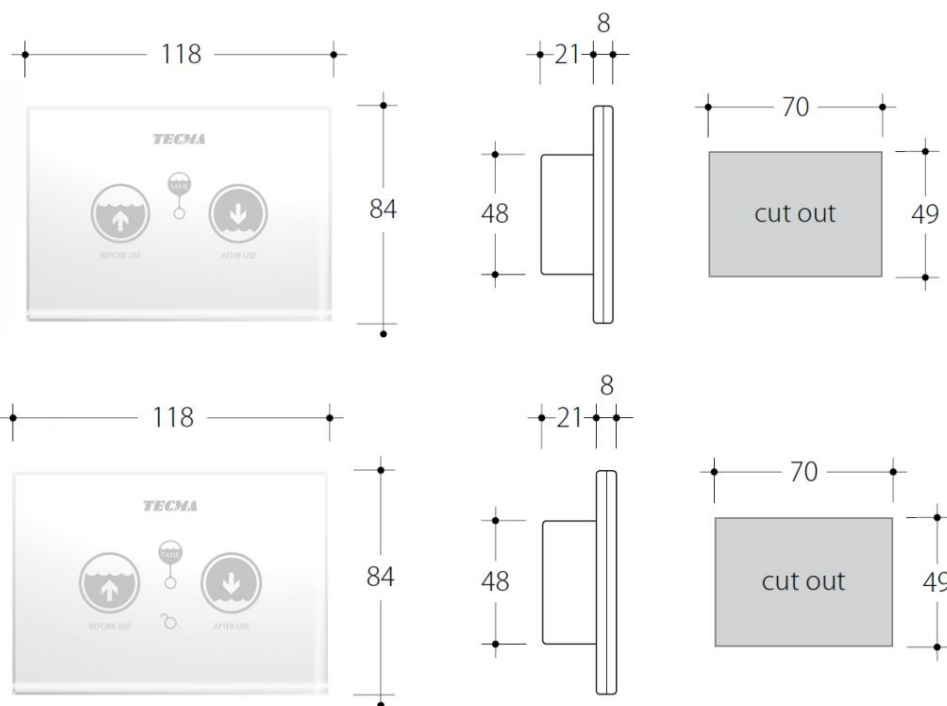

3.5.5 Instalace prémiového ovládacího panelu:

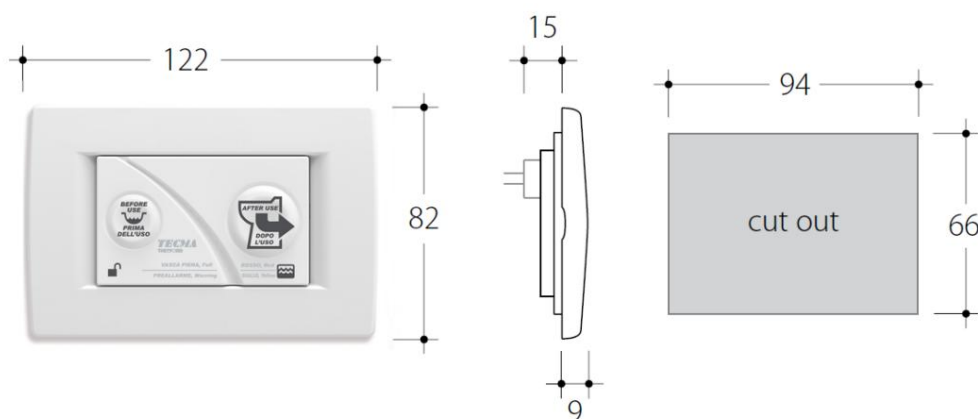

Návod k obsluze/instalaci/servisu

MACERÁTORSKÉ ZÁCHODY

Návod k obsluze / instalaci / údržbě

TOALETNÍ MACERATRICI

X-light / Privilege / Evolution / Breeze / E-Breeze / Silence Plus 2G / Elegance 2G

3.6 Senzory nádrže

Senzory Tecma jsou dvou typů:

- Tlakový spínač
- Field-Effect (Mirus Cel)

3.6.1 Tlakový spínač

Senzory tlakových spínačů mohou pracovat s jakoukoli deskou. Musí být připojeny k řídicí jednotce šedo/černým kabelem. Pokud je na desce několik řídicích jednotek, musí být vzájemně propojeny a připojeny k senzoru.

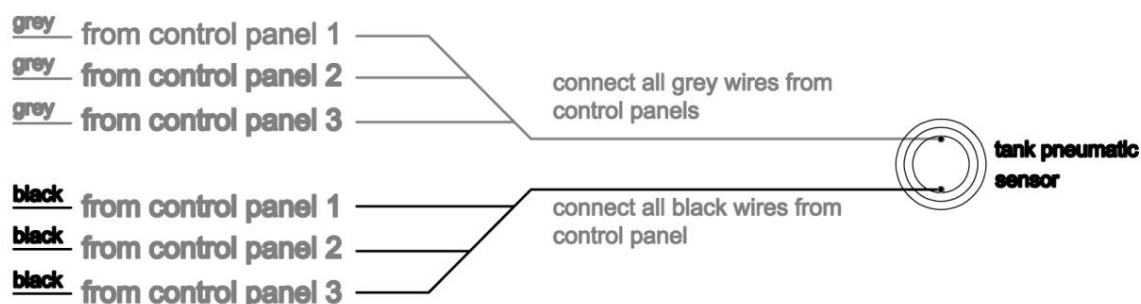

Pokud je použit senzor s tlakovým spínačem a prémiovým ovládacím panelem, musí být pro každou toaletu nainstalován adaptér STA (Single Toilet Adapter).

Všechny STA kabely jsou 16awg (1,55mm) délka 25cm Napětí v kabelech vycházejících ze snímače (A, B, C) by mělo být mezi 6-24 V DC -

A+B kontakt plného zásobníku odpadní vody 4/4	
Kontakt nádoby na odpadní vodu A+C téměř plný ¾	
A - ČERNÁ	je běžné pro plné a téměř plné
B - ROUGE	je kontakt snímače (plný)
C - BÍLÁ	je kontakt snímače (téměř plný)
D + E plný signál pro ovládací panel	
D - ČERVENÁ	E - ČERNÁ
F + G téměř plný signál pro řídicí desku	
F - BLANC	G - VERT

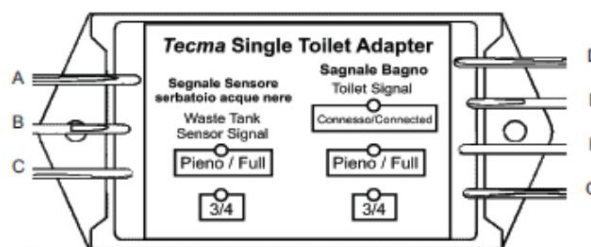

Návod k obsluze/instalaci/servisu

MACERÁTORSKÉ ZÁCHODY

Návod k obsluze / instalaci / údržbě

TOALETNÍ MACERATRICI

X-light / Privilege / Evolution / Breeze / E-Breeze / Silence Plus 2G / Elegance 2G

Doporučení pro instalaci STA:

- Pokud téměř $\frac{3}{4}$ není nutné naplnit, nezapojujte jej.
- Chraňte spoje před korozí
- A, B, C je vstupní napětí (obnovovacího boxu)
- D, E, F, G je výstupní napětí (směrem k řídicí jednotce)
- Pokud nejsou instalována žádná čidla, připojte k řídicí jednotce pouze D + E
- Pokud je STA blízko těla, je možné prodloužit D kabely, E, F, G až 40 m*
- Pokud je STA v blízkosti toalety, je možné prodloužit kabely A, B, C, až 100 m*
- LED „připojeno“ bude svítit přerušovaně, pokud jsou připojení provedena správně.

*Vždy záleží na typu konfigurace elektrické instalace



POZOR : Pro správnou funkci musí mít ovládací jednotka prémiového panelu vždy připojený snímač hladiny pro 4/4 nebo STA (kabel D+E)

3.6.2 Efekt pole

Tyto senzory fungují pouze s ústřednami Premium. Lze je nalepit externě na nádrž na odpadní vodu (max. tloušťka 10 mm).

Senzory jsou kompatibilní s ovládacími panely Premium a Premium Touch a mohou být přímo připevněny k vnější části černé vodní nádrže (maximální tloušťka 10 mm), pokud jsou vyrobeny z plastu.

- Senzor "plná nádrž".
- Senzor „Mid Tank“ – volitelný

Při instalaci očistěte povrch horní části nádrže - na středové čáře izopropylalkoholem (není součástí dodávky), kde bude snímač namontován. Po vyčištění a vysušení umístěte senzor zatlačením na určené místo.

Vícenásobná instalace STA

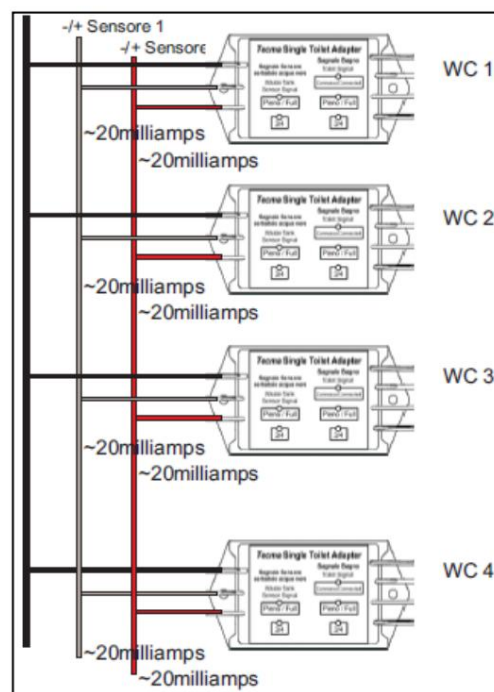



Návod k obsluze/instalaci/servisu

MACERÁTORSKÉ ZÁCHODY

Návod k obsluze / instalaci / údržbě

TOALETNÍ MACERATRICI

X-light / Privilege / Evolution / Breeze / E-Breeze / Silence Plus 2G / Elegance 2G

(Poznámka: orientace snímače není důležitá.) Je-li k dispozici, postupujte stejným způsobem jako u volitelného snímače "Střední nádrž", který by měl být namontován na střední úrovni na stejné straně nádrže.

Snímač plné nádrže by měl být namontován v nejvyšším bodě nádrže nebo tam, kde instalační technik požaduje, aby byla nejvyšší hladina naplnění. Snímač má ochranu proti odstranění při použití lepidla.

Pro instalace s prémiovými ovládacími panely není použití STA vyžadováno.

3.7 Nezbytné vybavení

- Elektrický šroubovák s příslušnou příhrádkou nebo šroubovák na nerezové svorky
- Elektrický šroubovák nebo šroubovák pro utahování montážních šroubů
- Přímočará pila pro provedení vylamování pro uložení ovládacího panelu
- Nastavitelný klíč pro utažení elektromagnetického ventilu

3.8 INSTALACE

Napájení: Každý výrobek je na zadní straně opatřen speciálním štítkem, který uvádí napětí napájecího zdroje, ke kterému musí být připojen: 12v/24v/110v/230v (elektrická schémata viz kapitola 8)

Plnění čistou vodou : Námořní sanitární zařízení TECMA lze použít jak s instalacemi navrženými pro použití vody přicházející z jednoho čerpadla nebo autoklávu (centralizované instalace), tak s těmi, které jsou



navrženy pro použití vody tlačené plnicím čerpadlem, které loví z příjmu mořské vody (jednotlivé instalace).

POZOR : NEPOUŽÍVEJTE elektromagnetický ventil s mořskou vodou

Vypouštění odpadní vody : Námořní sanitární zařízení TECMA mají výkonná macerační čerpadla, která tlačí odpadní vodu do speciálních sběrných nádrží.



POZOR : WC konfigurace A. Mísa instalovaná pod čarou ponoru, je správné namontovat VENTILAČNÍ VENTIL v dostatečné výšce nad ryskou. Viz příklad obr.1.

Návod k obsluze/instalaci/servisu

MACERÁTORSKÉ ZÁCHODY

Návod k obsluze / instalaci / údržbě

TOALETNÍ MACERATRICI

X-light / Privilege / Evolution / Breeze / E-Breeze / Silence Plus 2G / Elegance 2G



VAROVÁNÍ: Konfigurace WC B. Mísa instalovaná nad hladinou flotace, doporučuje se nainstalovat VENTILAČNÍ VENTIL, aby se zabránilo jevu nasávání, který by mohl způsobit nepříjemný zápach. Viz příklad obr.1.

Obr. 1

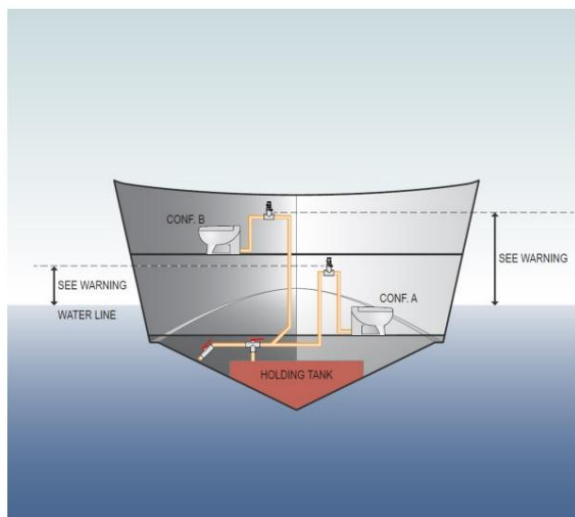

POZOR : Příslušná vodoryska musí být vypočtena s ohledem na různá nastavení během navigace. Viz příklad Obr. 2.

Obr.2

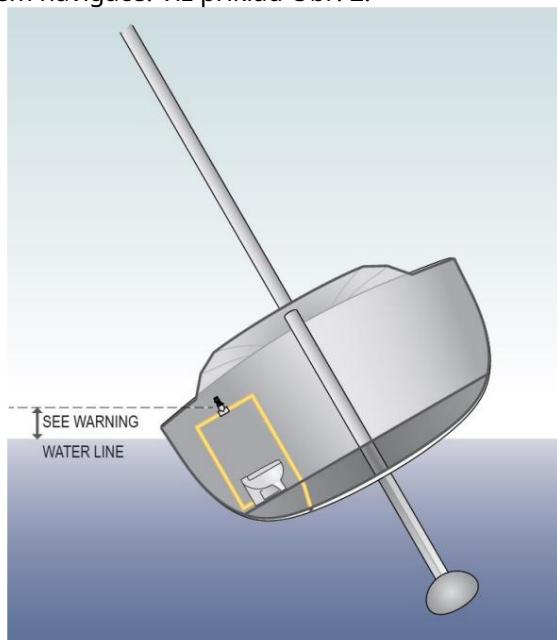

POZOR : Dodržujte platné předpisy pro projektování a výstavbu instalací odpadních vod a pro postupy vyprazdňování.

Návod k obsluze/instalaci/servisu

MACERÁTORSKÉ ZÁCHODY

Návod k obsluze / instalaci / údržbě

TOALETNÍ MACERATRICI

X-light / Privilege / Evolution / Breeze / E-Breeze / Silence Plus 2G / Elegance 2G

3.8.1 CENTRALIZOVANÁ INSTALACE – SLADKÁ VODA

3.8.1.1 - Hydraulický okruh

Vyprazdňovací cyklus námořní toalety TECMA využívá čerstvou vodu z nádrže.

U každé toalety může být elektromagnetický ventil integrován do mísy, přímo připojen k přívodu/trysce pomocí dodané černé pryžové hadice nebo namontován do palubního okruhu čerstvé vody (stejně jako u dřezů, sprch a dalších zařízení). Když je toaleta aktivována, ovládací panel - prostřednictvím řídicí jednotky - otevře solenoidový ventil a voda je dodávána z autoklávu, který dodává tlak do celého palubního hydraulického okruhu. Schéma v části 8.5.



POZOR : Instalace musí fungovat při doporučeném vnitřním tlaku 3 bary



POZOR : Udržujte filtry každého solenoidového ventilu čisté.



POZOR : Chcete-li nainstalovat solenoidový ventil integrovaný do toalety, musíte odříznout 3 cm černé pryžové trubky připojené k trysce (odstranění pryžového držáku).

3.8.1.2 – 12V/24V elektrický obvod

Schémata v oddílech 8.6/8.7/8.8/8.9. Každá řídicí jednotka je propojena připojením

Černo-hnědá	motor mísy
Černá/Modrá	solenoidový ventil
Černá šedá	Senzor nádrže
Černá červená	Napájení (s pojistkou na plus)

Autokláv je vždy zapnutý bez ohledu na sanitární instalaci. Tlačítko „před použitím“ otevře elektromagnetický ventil, tlačítko „po použití“ spustí program, který otevře solenoidový ventil, poté aktivuje čerpadlo a nakonec znovu aktivuje elektromagnetický ventil pro závěrečný oplach.

3.8.1.3 – elektrický obvod 110V/230V

Výrobky Tecma s motorem 110V/230V jsou opatřeny zástrčkou pro připojení ke zdroji napájení. Schémata v oddílech 8.10/8.11

Návod k obsluze/instalaci/servisu

MACERÁTORSKÉ ZÁCHODY

Návod k obsluze / instalaci / údržbě

TOALETNÍ MACERATRICI

X-light / Privilege / Evolution / Breeze / E-Breeze / Silence Plus 2G / Elegance 2G

Formulář	Obecný napájecí zdroj (motor a solenoidový ventil) - Shuko CEE/US-Canada
Černo-hnědá	transformátor/elektrárna
Černá/Modrá	transformátor/elektrárna
Černá šedá	Nádrž/centrální snímač
Černá červená	transformátor/elektrárna



POZOR : všechny elektrické instalace musí provádět kvalifikovaný personál. Při výběru části kabelu vezměte v úvahu délku a absorpci. (viz část 7.0). Použijte konektory dodávané se sanitární keramikou TECMA.

3.8.2 JEDNORÁZOVÁ A VÍCENÁSOBNÁ INSTALACE - SLANÁ VODA

3.8.2.1 – Elektrický obvod

Cykus vyprazdňování námořní toalety TECMA využívá vodu přicházející zvenčí přes přívod mořské vody. Nákresy v částech 8.1/8.2.

Když je vypouštěcí cyklus aktivován, ovládací panel aktivuje vyhrazené vstupní čerpadlo, které tlačí vodu přes vyhrazenou instalaci.



POZOR : Plnicí čerpadlo nemá funkci zpětného ventilu a umožňuje tak průchod vody, když není v provozu



POZOR : Pokud je toaleta umístěna pod vodoryskou, nainstalujte ventilační ventil na plnicí i vyprazdňovací zařízení. Na plachetnicích vzít v úvahu sklon.



POZOR : Plnicí čerpadlo není k dispozici pro modely s motory 110 V/230 V AC

3.8.2.2 – Elektrický obvod

Schéma v oddílech 8.3/8.4. Každá řídicí jednotka je propojena zapojením

Černá/hnědá motor mísy

Černá/Modrá Plnicí čerpadlo Senzor nádrže

Napájení Černá/šedá

Černá/ (s pojistkou na červené)

červená Tlačítko před použitím aktivuje čerpadlo, tlačítko po použití spustí program, který aktivuje čerpadlo, poté motor mísy a nakonec opět aktivuje čerpadlo pro závěrečné oplachování.

Návod k obsluze/instalaci/servisu

MACERÁTORSKÉ ZÁCHODY

Návod k obsluze / instalaci / údržbě

TOALETNÍ MACERATRICI

X-light / Privilege / Evolution / Breeze / E-Breeze / Silence Plus 2G / Elegance 2G

3.8.3 - Možnost s integrovaným bidetem

Varianta s integrovaným bidetem nabízí možnost použití toalety v duálním režimu: WC a bidet. Speciální rozprašovací tryska byla navržena pro samostatné připojení čerstvé vody pro splachovací toaletu a vody pro funkci bidetu - opatřena elegantní rukojetí, která je rovněž součástí dodávky. Baterie sestavená s rukojetí je integrována do keramického těla klozetu. Pro Model Privilege a Evolution se instalují vzdáleně - upevnění na stěnu. (V technických listech zkontrolujte typ integrace možné pro každý model - integrovaná nebo nástěnná)

Připojte horkou a studenou vodu ze systému čerstvé vody ke směšovači. Pomocí rukojeti nastavte průtok a teplotu vody.

Při zabudování do keramiky je mixér/rukojet' vždy umístěna na pravé straně. Při upevnění na stěnu (Privilege, Evolution) je výchozí délka trubky 60 cm, i když ji lze na místě prodloužit podle konkrétních potřeb.

Technické specifikace mixéru a rukojeti Technické specifikace:

Přípojka teplé vody	3/8"
Přípojka studené vody	3/8"
Toaletní směšovač vody s tryskou	3/8"
Tělo mixéru	OD 42 mm
Příruba	Vnější průměr 60 mm
Rukojet'	Standardní
Hardware	těsnění + montážní šrouby

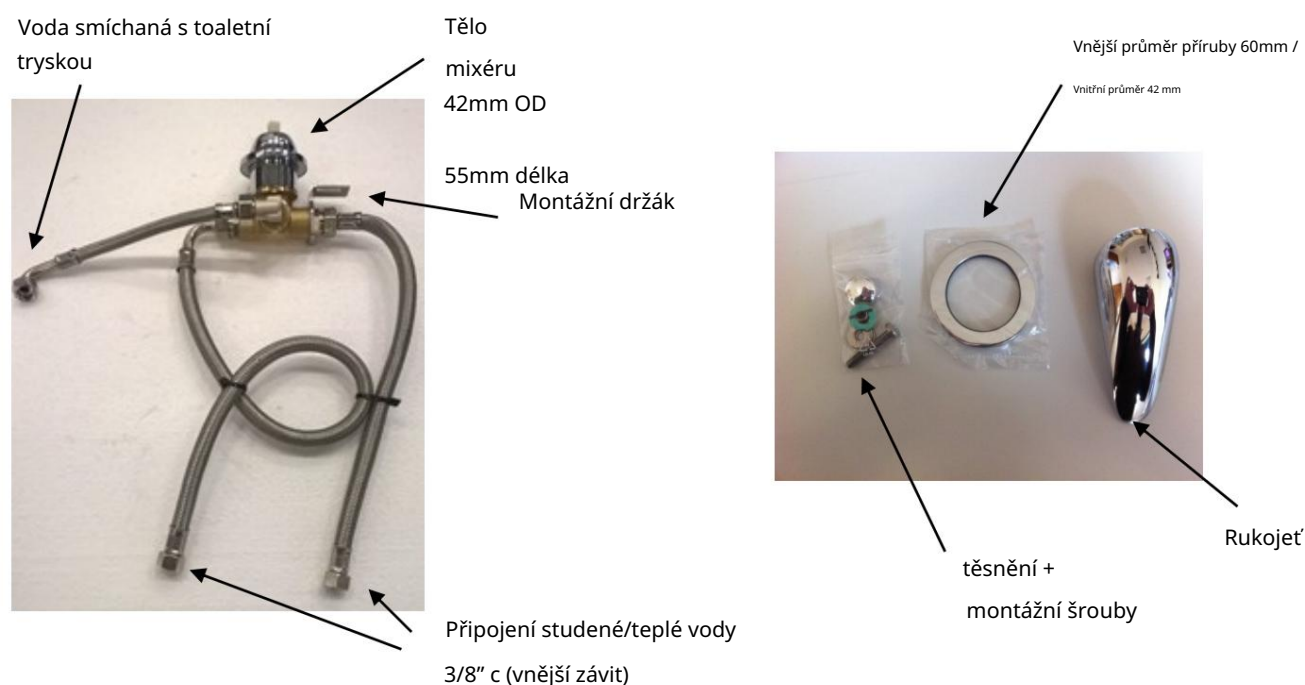

Návod k obsluze/instalaci/servisu

MACERÁTORSKÉ ZÁCHODY

Návod k obsluze / instalaci / údržbě

TOALETNÍ MACERATRICI

X-light / Privilege / Evolution / Breeze / E-Breeze / Silence Plus 2G / Elegance 2G

Tryska

Tryska se nasazuje přímo na keramické tělo klozetu. Připojte potrubí a instalace je hotová!

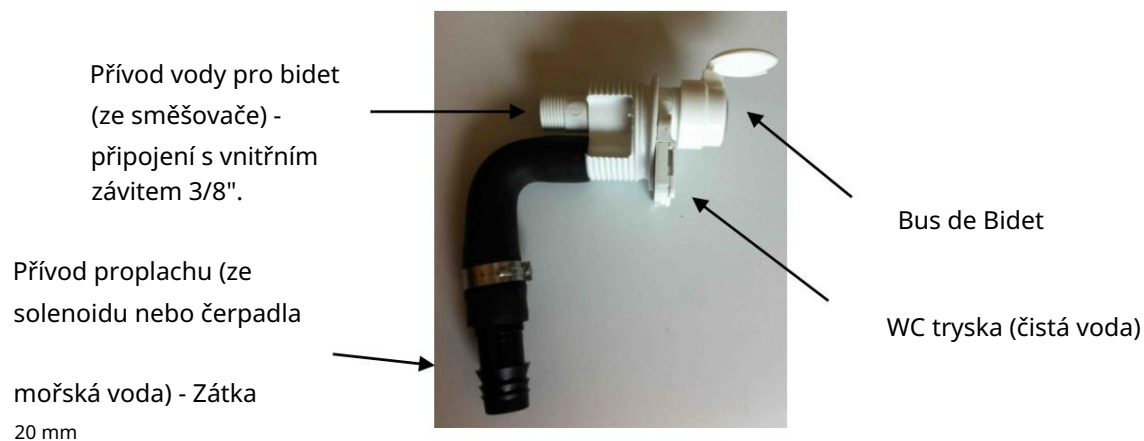

Možnost 1: Mixér a rukojeť integrované do keramické toalety *

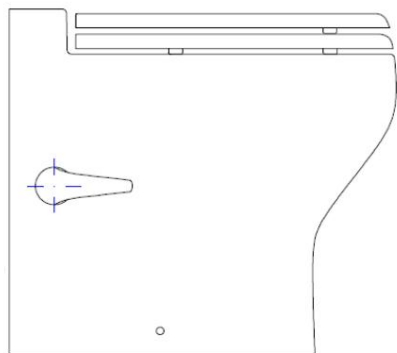

Bus de Bidet

Připojení studené vody 3/8" c (vnější závit)

Návod k obsluze/instalaci/servisu

MACERÁTORSKÉ ZÁCHODY

Návod k obsluze / instalaci / údržbě

TOALETNÍ MACERATRICI

X-light / Privilege / Evolution / Breeze / E-Breeze / Silence Plus 2G / Elegance 2G

Možnost 2: Mixér a nástěnná rukojeť*

Nabídli bidet

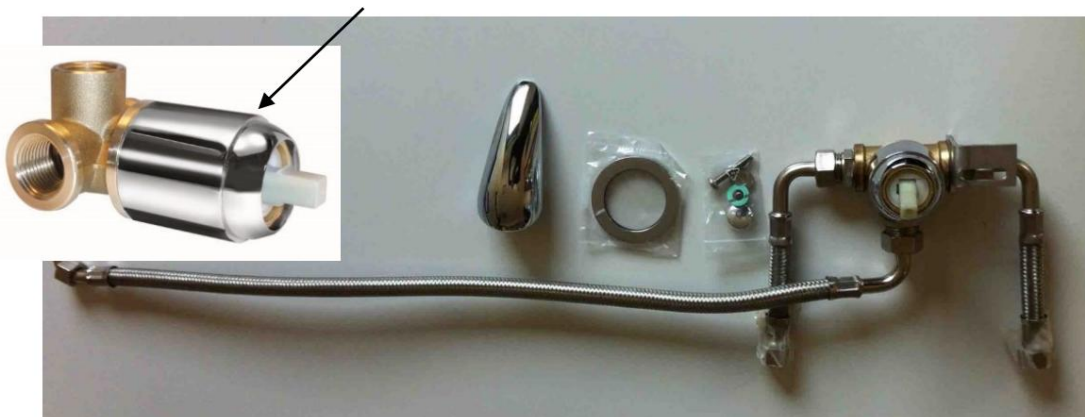
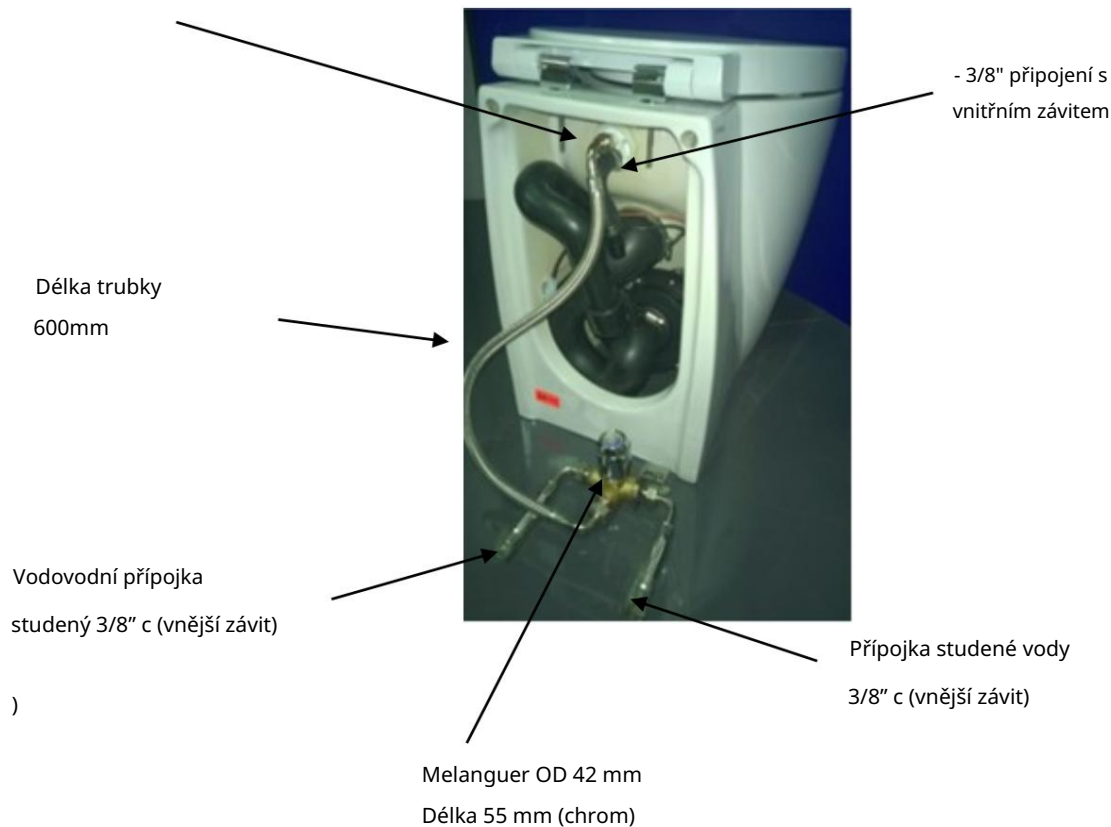

* U každého modelu PIS zkontrolujte, zda je funkce bidetu k dispozici s vestavěnou nebo nástěnnou baterií. Se technický výkres référer à chaque modèle pro kontrolu přesné polohy rukojeti (vždy na pravé straně)

Zákazník si může vybrat nástěnnou baterii ze stejné koupelňové kolekce a použít ji k ovládní bidetu integrovaného do toalety. V tomto případě nepoužívejte dodaný mixér a nainstalujte mixér/rukojeť, kterou preferujete. Ujistěte se, že provádíte instalátorské práce správně. V případě pochybností kontaktujte techniky Tecma.

Návod k obsluze/instalaci/servisu

MACERÁTORSKÉ ZÁCHODY

Návod k obsluze / instalaci / údržbě

TOALETNÍ MACERATRICI

X-light / Privilege / Evolution / Breeze / E-Breeze / Silence Plus 2G / Elegance 2G

4.0 Odstraňování problémů

4.1 Toaleta je hlučná

Pokud jsou do toalety vhozeny pevné předměty nebo jiný papír než toaletní papír, mohlo by dojít k částečnému ucpaní čerpadla. Zkuste stáhnout znovu, pokud problém přetrvává, musíte otevřít a zkontrolovat čerpadlo mlýnku. Obratě se na servisní středisko TECMA pro kvalifikovanou pomoc. Pokud je průchod vody velmi hlučný, zejména na konci vyprazdňování, zkontrolujte polohu návleků.

4.2 Voda se doplňuje, ale čerpadlo nevytéká

Může to být problém s motorem nebo řídicí deskou. Pomocí testovacího zařízení zkontrolujte, zda panel dodává proud do motoru nebo ne.

Pokud panel a motor fungují správně, zkontrolujte, zda nejsou manžety ucpané a zda jsou správně nainstalovány.

4.3 Čerpadlo se vypouští, ale voda se nepřidává

Může být problém s elektromagnetickým ventilem/plnicím čerpadlem nebo s řídicí jednotkou. Zkontrolujte pomocí testeru, zda řídicí deska správně dodává proud. Zkontrolujte, zda je provozní tlak instalace v rámci parametrů uvedených v části 7.0.

4.4 Čerpadlo vybíjí pomalu

Částečná okluze částí pryžových manžet může snížit výkon čerpadla.

4.5 V záchodě zůstala voda

Zpětné ventily potřebují vodní sloupec alespoň 20 cm, aby měly dobrý uzavírací tlak. Zkontrolujte, zda je instalace provedena se specifickými ventilačními klapkami. Zkontrolujte, zda elektromagnetický ventil nemá problémy se zavíráním. U ovládacího panelu „Vše v jednom“ s jedním tlačítkem je to normální. U prémiového ovládacího panelu v dokovacím režimu je to normální.

Návod k obsluze/instalaci/servisu

MACERÁTORSKÉ ZÁCHODY

Návod k obsluze / instalaci / údržbě

TOALETNÍ MACERATRICI

X-light / Privilege / Evolution / Breeze / E-Breeze / Silence Plus 2G / Elegance 2G

4.6 LED na ovládacím panelu svítí vždy červeně

Zkontrolujte, zda je snímač správně nainstalován a správně zapojen.

TECMA používá pneumatické senzory, pokud není odvětrání nádrže na odpadní vodu adekvátně dimenzováno, tlak uvnitř nádrže se zvýší s každým vyprázdněním naplnění senzoru.

Pokud LED zůstane svítit po odpojení šedo/černého konektoru, který spojuje senzor s řídicí jednotkou, znamená to, že došlo k problému s ovládacím panelem.

4.7 Klokání

Zkontrolujte, zda je instalace vybavena speciálními ventilačními klapkami.

4.8 Netěsnosti

Odstraňte toaletu, abyste mohli provést pečlivou kontrolu. Po kontrole, že nedošlo k prasknutí keramiky, vyhledejte netěsnosti v instalačních spojích a vyměňte netěsnící prvek.

4.9 Nepříjemné pachy

Zkontrolujte, zda je to skutečně toaleta, která vydává nepříjemný zápach. Sprchy, bidety a umyvadla mají často sifony, které rychle vysychají a způsobují nepříjemný zápach.

Pokud zjistíte, že z toalety vycházejí nepříjemné pachy, zkontrolujte, zda je instalace vybavena speciálními ventilačními klapkami.

5.0 Často kladené otázky

5.1 Mohu připojit několik toalet na stejnou linku?

Ano, použijte připojení Y místo připojení T. Vždy používejte ventilační klapky. Nainstalujte vhodné potrubí v závislosti na počtu použitých toalet.

5.2 Jaký typ údržby je vyžadován?

Výrobky TECMA nevyžadují speciální údržbu ani přípravu na zimu.

Pro čištění nádrží a potrubí se doporučuje používat produkty, jako je Thetford Tank Freshner.

Návod k obsluze/instalaci/servisu

MACERÁTORSKÉ ZÁCHODY

Návod k obsluze / instalaci / údržbě

TOALETNÍ MACERATRICI

X-light / Privilege / Evolution / Breeze / E-Breeze / Silence Plus 2G / Elegance 2G

5.3 Můžeme používat kyselé nebo agresivní přípravky?

Plastové prvky výrobku TECMA byly testovány s mnoha komerčními čisticími prostředky. Vyhněte se produktům, jako je aceton, trichlorethylen aceton. Obecně se vyhněte rozpouštědlům, abyste neoslabili gumy, gely a pěny, aby neblokovaly ventilační ventil. Vyvarujte se vypouštění látek škodlivých pro životní prostředí do moře.

5.4 Jaký typ trubice mohu použít?

Čerpadlo macerátoru TECMA vypouští pomocí jakéhokoli typu trubice (armovir, PVC, safeodor atd.) Doporučuje se vždy používat DN 40.

5.5 Jaký typ náhradních dílů bych měl mít na palubě?

Obecně stačí ovládací panel, motor a elektromagnetický ventil, také sada objímek vám umožní kompletně zregenerovat sociální zařízení.

5.6 Mám za přepážku WC instalovat odvětrávaný sifon?

V případě nentralizovaných systémů (mořská voda) s WC instalovaným pod čarou ponoru je povinné instalovat odvětrávaný sifon v dostatečně vysoké úrovni - určeno podle dna lodi.

U všech systémů s dlouhým výfukovým potrubím a rizikem sifonu se vždy doporučuje instalovat na potrubí odvětrávaný sifon.

Řada 2G Flexi je vybavena vnitřní trubicí s integrovaným ventilačním ventilem, který ve většině případů nahrazuje sifon za přepážkou.

Návod k obsluze/instalaci/servisu

MACERÁTORSKÉ ZÁCHODY

Návod k obsluze / instalaci / údržbě

TOALETNÍ MACERATRICI

X-light / Privilege / Evolution / Breeze / E-Breeze / Silence Plus 2G / Elegance 2G

6.0 SEZNAM NÁHRADNÍCH DÍLŮ / SEZNAM NÁHRADNÍCH DÍLŮ

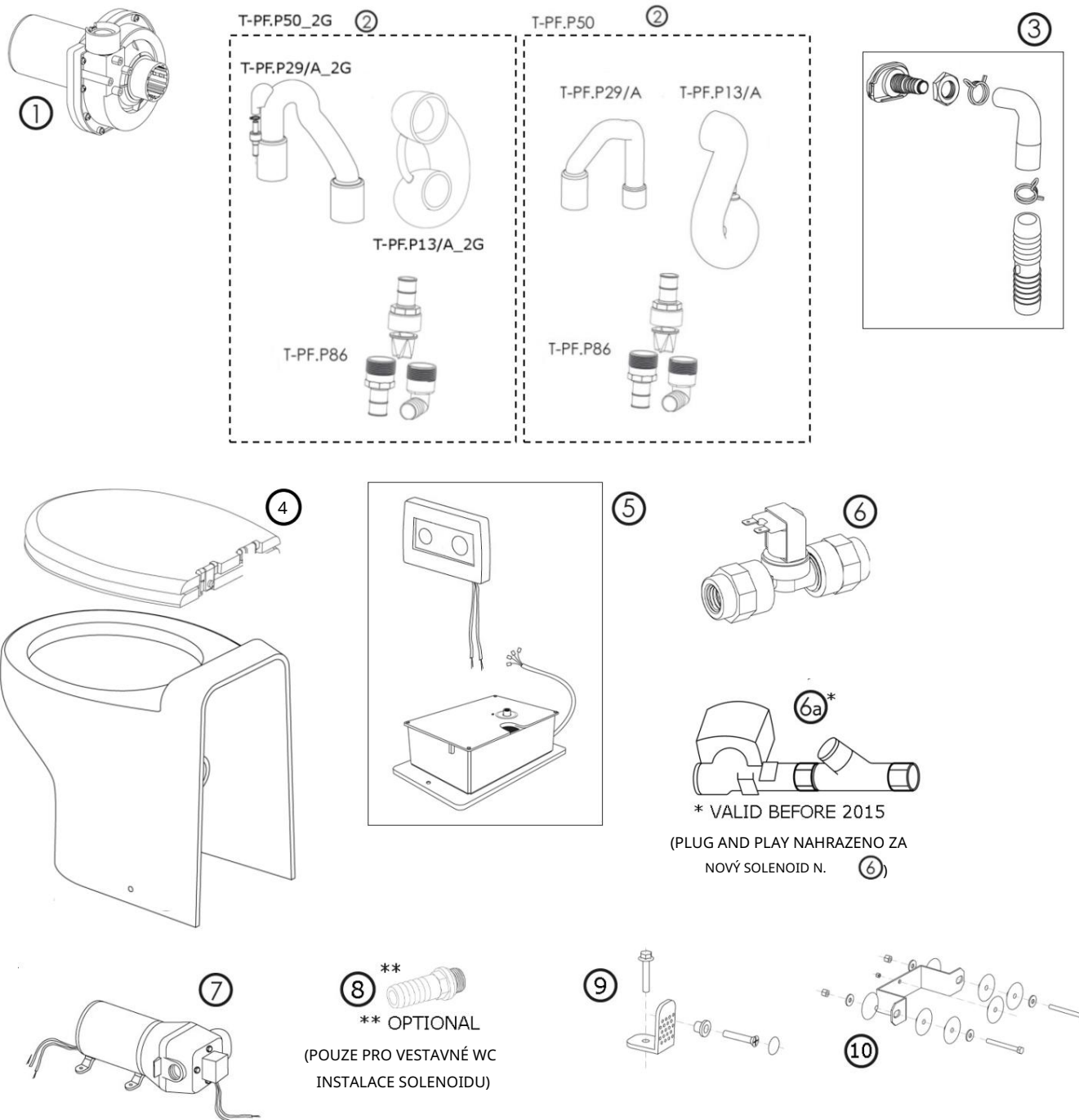

Návod k obsluze/instalaci/servisu

MACERÁTORSKÉ ZÁCHODY

Návod k obsluze / instalaci / údržbě

TOALETNÍ MACERATRICI

X-light / Privilege / Evolution / Breeze / E-Breeze / Silence Plus 2G / Elegance 2G

Chcete-li najít nejbližší servisní středisko, navštivte webovou stránku:

www.thetfordmarine.com

*Chcete-li objevit nejbližší servisní středisko, navštivte webovou stránku:

*Chcete-li najít nejbližší servisní středisko, navštivte webovou stránku:

*Chcete-li najít nejbližší servisní středisko, navštivte webovou stránku:

www.thetfordmarine.com

Chcete-li objednat díly v Severní Americe, podívejte se na seznam náhradních dílů a kódů dostupných na „www.thetfordmarine.com“ v sekci „Spojené státy americké“.

*Pro objednání dílů v Severní Americe se podívejte na seznam dílů a kódů dostupných na listserv „www.thetfordmarine.com“, v relaci „Spojené státy americké“.

*Pro objednání dílů v Severní Americe se podívejte na seznam náhradních dílů a kódy dostupné na „www.thetfordmarine.com“ v části „Spojené státy americké“.

*Pro objednání dílů v Severní Americe se podívejte na seznam náhradních dílů a kódy dostupné na „www.thetfordmarine.com“ v relaci „Spojené státy“.

Doporučené náhradní díly na

- palubě: 1 náhradní motor správného napětí - motore del voltaggio adeguato – Výkres č. 1
- 1 náhradní gumová sada / sada v Manicotti – Nákr. č.2
- 1 solenoid nebo vstupní čerpadlo – Výkres č. 6 nebo 7
- 1 ovládací panel / centrála – Výkres č. 5

Návod k obsluze/instalaci/servisu

MACERÁTORSKÉ ZÁCHODY

Návod k obsluze / instalaci / údržbě

TOALETNÍ MACERATRICI

X-light / Privilege / Evolution / Breeze / E-Breeze / Silence Plus 2G / Elegance 2G

Odkaz	ČÍSLO DÍLU TECMA	Napětí	Popis
1	T-PF.P01A	12V DC	ČERPADLO MACERATOR 12v / POMPA MACERATRICE 12v
	T-PF.P01B	24 V DC	MACERATOR ČERPADLO 24v P/ MACERATRICKÉ ČERPADLO 24v
	T-PF.P87	110-125V AC	MACERATOR PUMP 110v / POMPA MACERATRICE 110v
	T-PF.P64	220-240V AC	MACERATOR ČERPADLO 230v / POMPA MACERATRICE 230v
2	T-PF.P13/A_2G		SIPHON HADICE FLEXI 2G / NÁRUK NA VÁZOVOU PUMPA FLEXI 2G
	T-PF.P29/A_2G		VYPOUŠTĚCÍ HADICE FLEXI 2G S JEDNOCESTNÝM VENTILEM/TUBO SCARICO FLEXI 2G
	T-PF.P13/A		STANDARDNÍ HADICE SIFONU/ PŘÍVODNÍ RUKÁV VÁZA-PUMPA / FLEXI
	T-PF.P29/A		VYPOUŠTĚCÍ HADICE S JEDNOCESTNÝM VENTILEM/TUBO SCARICO
	T-PF.P86		DUCKBILL JEDNOMĚRNÝ VENTIL/ ZPĚTNÝ VENTIL
	T-PF.P30 (<2015)		KLAPET JEDNOCESTNÝ VENTIL/ ZPĚTNÝ VENTIL (<2015)
	T-PF.P50_2G		GUMOVÁ SADA FLEXI 2G : T-PF.P29/A_2G + T-PF.P13/A_2G+T-PF.P86/ SADA TUBAZIONI FLEXI 2G
T-PF.P50		GUMOVÁ SADA DESIGN/FLEXI LINE(T-PF.P29/A+T-PF.P13/A+T-PF.P86)/ SADA TUBAZ. DESIGN/FLEXI	
3*	T-PF.P03/B		PŘÍVODNÍ TRYSKA BÍLÁ / BÍLÁ PŘÍVODNÍ TRYSKA
	T-PF.P03/P		VSTUPNÍ TRYSKA PERGAMON (KOST)/ VSTUPNÍ TRYSKA PERGAMON
	T-PF.P03/N		PŘÍVODNÍ TRYSKA ČERNÁ/ ČERNÁ PŘÍVODNÍ TRYSKA
	T-PF.P03B/B		PŘÍVODNÍ TRYSKA BÍLÁ S FUNKCÍ BIDETOVÉ SPRCHY/ UGELLO BIANCO CON BIDET
	T-PF.P03B/P		PŘÍVODNÍ TRYSKA PERGAMON S FUNKCÍ BIDETOVÉ SPRCHY /UGELLO PERGAMON CON BIDET
T-PF.P03B/N		PŘÍVODNÍ TRYSKA ČERNÁ S FUNKCÍ BIDETOVÉ SPRCHY /UGELLO NERO CON BIDET	
*není pro X-Light			
4		220-240V AC 50Hz nebo 60 Hz	PRO NÁHRADNÍ SEDADLA A POTAHY VIZ SAMOSTATNÁ TABULKA / ZA SEDILI SI VEDA PAGINE SEGUENTI
5	T-PF.P11/B		VŠE V JEDNOM 1 TLAČÍTKO NÁSTĚNNÝ VYPÍNAČ / CENTRALINA 1 PULSANTE „ALL IN ONE“
	T-PF.P11		VŠE V JEDNOM 2 TLAČÍTKÁ NÁSTĚNNÝ SPÍNAČ / CENTRALINA 2 PULSANTE „ALL IN ONE“
	T-PF.P11M1		OVLÁDACÍ PANEL S 1 TLAČÍTKEM MULTIFRAME / OVLÁDACÍ JEDNOTKA S 1 TLAČÍTKEM „MULTIFRAME“
	T-PF.P11M2		OVLÁDACÍ PANEL MULTIFRAME 2 TLAČÍTKA OVLÁDACÍ JEDNOTKA 2 TLAČÍTKA „MULTIFRAME“
	T-PF.P11A1		OVLÁDACÍ PANEL ARGENT 1 TLAČÍTKO / OVLÁDACÍ JEDNOTKA 1 TLAČÍTKO „ARGENT“
	T-PF.P11A2		OVLÁDACÍ PANEL STŘÍBRNÝ 2 TLAČÍTKA / CENTRALINA 2 PULSANTE „STŘÍBRNÝ“
	T-PF.P11T1		OVLÁDACÍ PANEL DOTYKOVÝ 1 TLAČÍTKO / 1 TLAČÍTKO „DOTYKOVÉ“ OVLÁDACÍ JEDNOTKA
	T-PF.P11T2		TLAČÍTKA DOTYKOVÝCH 2 OVLÁDACÍ PANEL / OVLÁDACÍ JEDNOTKA 2 TLAČÍTKO „DOTYKOVÉ“.
	T-PF.P11T/T		SADA OVLÁDACÍCH PANELŮ PREMIUM (NÁSTĚNNÝ VYPÍNAČ + OVLADAČ + STA) / CENTRALINA 2P PREMIUM
	T-PF.P11T/T-TOUCH		SADA PREMIUM DOTYKOVÉHO OVLÁDACÍHO PANELU (DOTYKOVÝ NÁSTĚNNÝ SPÍNAČ + OVLADAČ + STA + KABEL)
T-PF.PE20		STA - JEDNOTLIVÝ ZÁCHODOVÝ ADAPTÉR / ADAPTÉR ŘÍDÍCÍ JEDNOTKY PREMIUM PRO SNÍMAČE	
6	T-PF.P14/V	12 V DC	INVENSYS SOLENOID 12v (GO) / SOLENOID VALVE (GO) 12v
	T-PF.P15/V	24V DC	INVENSYS SOLENOID 24v (GO) / SOLENOID VALVE (GO) 24v
	T-PF.P12/V	220-240V AC	INVENSYS SOLENOID 230v (VAI) / SOLENOIDOVÝ VENTIL (VAI) 230v
	T-PF.P47/V	110-125V AC	INVENSYS SOLENOID 110v (GO) / SOLENOID VALVE (GO) 110v
nezobrazeno	T-PF.P14/I (<2015)	12V DC	INVENSYS SOLENOID 12V / SOLENOIDOVÝ VENTIL (V18)
	T-PF.P15/I (<2015)	24V DC	INVENSYS SOLENOID 24V / SOLENOIDOVÝ VENTIL (V18)
	T-PF.P12/I (<2015)	220-240V AC	INVENSYS SOLENOID 230V / SOLENOIDOVÝ VENTIL (V18)
	T-PF.P47/I (<2015)	110-125V AC	INVENSYS SOLENOID 110V / SOLENOIDOVÝ VENTIL (V18)
6a	T-PF.P14 (<2015)	12V DC	CEME SOLENOID 12v / SOLENOID VENTIL 12v
	T-PF.P15 T-PF.P15 (<2015)	24V DC	CEME SOLENOID 24v / SOLENOID VENTIL 24v
	T-PF.P12 (<2015)	220-240V AC	CEME SOLENOID 230v / ELETTROVALVOLA 230v
	T-PF.P47 (<2015)	110-125V AC	CEME SOLENOID 110v / ELETTROVALVOLA 110v
	T-PF.P14/B T-PF.P47 (<2015)	12V DC	CEME PILOTNÍ SOLENOID MOSAZNÝ 12V / ELETTROVALVOLA SERVOASSISTITA CEME 12v
	T-PF.P15/B T-PF.P15 (<2015)	24V DC	CEME PILOTNÍ SOLENOID MOSAZNÝ 24V / ELETTROVALVOLA SERVOASSISTITA CEME 24v
	T-PF.P12/B (<2015)	220-240V AC	CEME PILOTNÍ SOLENOID MOSAZNÝ 230v / ELETTROVALVOLA SERVOASSISTITA CEME 230v
T-PF.P12			

T-PF.P47

Návod k obsluze/instalaci/servisu

MACERÁTORSKÉ ZÁCHODY

Návod k obsluze / instalaci / údržbě

TOALETNÍ MACERATRICE

X-light / Privilege / Evolution / Breeze / E-Breeze / Silence Plus 2G / Elegance 2G

7	T-PF.P27	12V DC	VSTUPNÍ ČERPADLO / VSTUPNÍ ČERPADLO
	T-PF.P28	24V DC	PŘÍVODNÍ ČERPADLO
8	T.896		SADA SYSTÉMU UPEVNĚNÍ PODLAHY (DESIGN, FLEXI 2G) / FISSAGGIO A TERRA
9	T-PF.P89 (OPT)		INVENSYS ADAPTÉR PRO ŘEŠENÍ VESTAVNÉ NA TOALET (VOLITELNÉ) / RACCORDO
10	T-PF.P32		HW MONTÁŽNÍ SADA KRÁTKÁ VERZE 2G + PRIVILEGE (INSTALACE SADA. POMPA MACERATRICE)
	T-PF.P32/B		MACERATOR HW MONTÁŽNÍ SADA KRÁTKÁ VERZE 2G + PRIVILEGE (INSTALACE SADA. POMPA)
	T-PF.P32/C		MACERATOR HW MONTÁŽNÍ SADA BREEZE/ EBREEZE (INSTALACE SADA. POMPA MACERATRICE)
	T-PF.P32/EVO		MACERATOR HW MONTÁŽNÍ KIT EVOLUTION (INSTALACE KIT. POMPA MACERATRICE)
Další příslušenství (díly nejsou zobrazeny)	T-PF.P08 (OPT)		PŘÍVODNÍ VENTILAČNÍ VENTIL / VENTILAČNÍ VENTIL
	T-PF.P04 (OPT)		VÝSTUPNÍ VENTILAČNÍ VENTIL / VENTILAČNÍ VENTIL
	T-PF.P07 (OPT)		PNEUMATICKÝ SNÍMAČ NÁDRŽE / PNEUMATICKÝ SNÍMAČ
	T-PF.P07B (OPT)		PNEUMATICKÝ NÁDRŽOVÝ SENZOR ARCADIA / PNEUMATICKÝ SNÍMAČ ARCADIA
	T-PF.P07C (OPT)		DVOJITÝ PNEUMATICKÝ SENZOR NÁDRŽE / DVOJITÝ PNEUMATICKÝ SENZOR
	T-PF.P07D (OPT)		3 KONTAKTY ČIDLO NÁDRŽE / PNEUMATICKÉ ČIDLO 3 KONTAKTY
	T-PF.P81 (OPT)		DESIGN-FLEXI PLNÁ NÁDRŽ SNÍMAČ EFEKTŮ POLE / SNÍMAČ „EFEKT POLE“ SERBATOIO PIENO
	T-PF.P82 (OPT)		DESIGN-FLEXI SNÍMAČ EFEKTU STŘED NÁDRŽE / SNÍMAČ „FIELD EFFECT“ SERBATOIO ½ PIENO
	T-PF.P53 (OPT)		SADA GENERAL OPRAV / SADA GENERAL OPRAV
T-G11 (OPT)		SADA RÁMU PRO MONTÁŽ NA STĚNU EVOLUTION / DRŽÁK PRO MONTÁŽ NA STĚNU EVOLUTION	
Specifické pro prestiž (části nejsou zobrazeny)	T-PF.P54		PRESTIGE GUMOVÁ SADA/ SADA PRESTIŽNÍCH RUKÁVŮ
	T-PF.P56		PRESTIGE REPARAČNÍ SADA / SADA RIPARAZIONI PRESTIGE
	T-PF.P49	12/24 V DC	PROGRAMÁTOR PRESTIGE / CENTRALINA PRESTIGE
	T-PF.P26	220-240V AC	PRESTIGE PROGRAMÁTOR / OVLADAČ PRESTIGE

Návod k obsluze/instalaci/servisu

MACERÁTORSKÉ ZÁCHODY

Návod k obsluze / instalaci / údržbě

TOALETNÍ MACERATRICI

X-light / Privilege / Evolution / Breeze / E-Breeze / Silence Plus 2G / Elegance 2G

- Sedací a krycí stůl / - Seznam potahů sedadel L je délka potahu / L je délka potahu

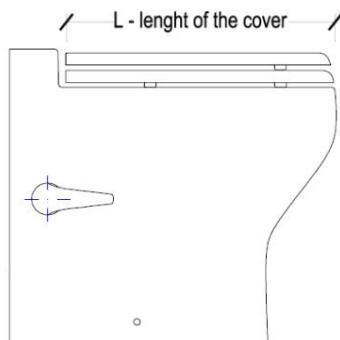

• Profilový pohled na termoset:

Profilový pohled na termoset



• Pohled profilu polyesteru:

Profil polyesteru

X-LIGHT		
UHLÍK	MALOVANÉ	
T-475	T-684	SEDADLO A POTAH Z UHLÍKOVÉHO VLÁKNA
*V případě lakování specifikujte RAL		



PRIVILEGIUM			
			D=48 cm
BÍLÝ	KOST	ČERNÁ	
T-623	T-623P	T-623N	TERMOSETOVACÍ SEDADLO A POTAH SE SYSTÉMEM MĚKKÉHO ZAVÍRÁNÍ



VÝVOJ			
			D=39 cm
BÍLÝ	KOST	ČERNÁ	
T-051TBFR	T-051TPFR		TERMOSETOVACÍ SEDADLO A POTAH SE SYSTÉMEM MĚKKÉHO ZAVÍRÁNÍ
T-051FR	T-051BFR T-051BFR	T-051NFR T-051NFR	T-051NFR SEDÁK A POTAH POLYESTEROVÉ SEDÁDKA S MĚKKÝM ZAVÍRÁNÍM MĚKKÉHO DOVÍRÁNÍ
T-597/F	ZÁVĚSY EVOLUTION S TERMOSETOVACÍM SEDADLEM A POTAHEM SE SYSTÉMEM MĚKKÉHO ZAVÍRÁNÍ		
T-595/F	ZÁVĚSY EVOLUTION POLYESTEROVÉ SEDÁTKO A POTAH S MĚKKÝM ZAVÍRÁNÍM		



VÁNEK	
D=42 cm	
BÍLÝ	
T-278TBFR/CN	TERMOSETOVACÍ SEDADLO A POTAH SE SYSTÉMEM MĚKKÉHO ZAVÍRÁNÍ A RYCHLÉ SNÍMACÍ ZÁVĚSY
T-630/B	ZÁVĚSY BREEZE S TERMOSETOVACÍM SEDADLEM A POTAHEM S MĚKKÝM ZAVÍRÁNÍM A RYCHLÝM SNÍMÁNÍM ZÁVĚSY



E-BREEZE	
D=42 cm	
BÍLÝ	
T-758	ELEKTRONICKÝ BIDEK E-BREEZE SEDÁTKO A POTAH



Návod k obsluze/instalaci/servisu

MACERÁTORSKÉ ZÁCHODY

Návod k obsluze / instalaci / údržbě

TOALETNÍ MACERATRICI

X-light / Privilege / Evolution / Breeze / E-Breeze / Silence Plus 2G / Elegance 2G

SILENCE PLUS / SILENCE PLUS 2G				
				L = 41,5 cm
BÍLÝ	KOST	ČERNÁ	OŘECH DŘEVĚNÝ	
T-278	T-278C	T-278N	T-278L	SEDÁK A POTAH Z POLYESTERU
T-278FR	T-278CFR T-278CFR	T-278NFR TT--278NFR	T-278NFR	POLYESTEROVÉ SEDADLO A POTAH MĚKKÉ ZAVÍRÁNÍ
T-278TB	T-278TP			TERMOSETOVACÍ SEDADLO A POTAH
T-278TBFR	T-278TPFR			TERMOSETOVACÍ SEDÁTKO A POTAH S MĚKKÝM ZAVÍRÁNÍM
T-596	ZÁVĚSY SILENCEPLUS S POLYESTEROVÝM SEDLEM A POKRÝVKEM			
T-PF.P83	ZÁVĚSY SILENCEPLUS S POLYESTEROVÝM SEDLEM A MĚKKÝM ZAVÍRÁNÍM POTAHŮ			
T-630	ZÁVĚSY SILENCEPLUS S TERMOSETOVACÍM SEDADLEM A POKRÝM			
T-630/F	ZÁVĚSY SILENCEPLUS THERMO. SEDADLO A POTAH SE SYSTÉMEM MĚKKÉHO ZAVÍRÁNÍ			



SANINAUTICO				
				L = 39 cm
BÍLÝ	KOST	ČERNÁ		
T-051	T-051B	T-051N		SEDÁK A POTAH Z POLYESTERU
T-051FR	T-051BFR	T-051NFR		POLYESTEROVÉ SEDADLO A POTAH MĚKKÉ ZAVÍRÁNÍ
T-051TB	T-051TP			TERMOSETOVACÍ SEDADLO A POTAH
T-051TBFR	T-051TPFR			TERMOSETOVACÍ SEDADLO A POTAH SE SYSTÉMEM MĚKKÉHO ZAVÍRÁNÍ
T-595	ZÁVĚSY ELEGANCE S POLYESTEROVÝM SEDLEM A POTAHEM			
T-595/F	ZÁVĚSY ELEGANCE S POLYESTEROVÝM SEDLEM A POTAHEM MĚKKÉ ZAVÍRÁNÍ			
T-597	ZÁVĚSY ELEGANCE S TERMOSETOVACÍM SEDADLEM A POTAHEM			
T-597/F	ZÁVĚSY ELEGANCE TERMOSETOVACÍ SEDADLO A POTAH SE SYSTÉMEM MĚKKÉHO ZAVÍRÁNÍ			



ELEGANCE / ELEGANCE 2G				
				L = 35 cm
BÍLÝ	KOST	ČERNÁ	OŘECH DŘEVĚNÝ	
T-236	T-236C	T-236N	T-236L	SEDÁK A POTAH Z POLYESTERU
T-236	T-236CFR	T-236NFR		POLYESTEROVÉ SEDADLO A POTAH MĚKKÉ ZAVÍRÁNÍ
T-236TB	T-236TP			TERMOSETOVACÍ SEDADLO A POTAH
T-236TBFR	T-236TPFR			TERMOSETOVACÍ SEDÁTKO A POTAH S MĚKKÝM ZAVÍRÁNÍM
T-596	ZÁVĚSY ELEGANCE S POLYESTEROVÝM SEDLEM A POTAHEM			
T-PF.P84	ZÁVĚSY ELEGANCE S POLYESTEROVÝM SEDLEM A POTAHEM MĚKKÉ ZAVÍRÁNÍ			
T-630	ZÁVĚSY ELEGANCE S TERMOSETOVACÍM SEDADLEM A POTAHEM			
T-630/F	ZÁVĚSY ELEGANCE TERMOSETOVACÍ SEDADLO A POTAH SE SYSTÉMEM MĚKKÉHO ZAVÍRÁNÍ			



PRESTIGE 45 / 56*				
* na objednávku i pro starou verzi Evolution (2010)				
BÍLÝ	KOST			
T-154	T-154B			SEDÁK A POTAH Z POLYESTERU
T-103	ZÁVĚSY POLYESTER PRESTIGE 45 SEDADLO A POTAH			
				L = 42 cm



PRESTIGE 50				
				L = 46 cm
BÍLÝ	KOST			
T-153	T-153B			SEDÁK A POTAH Z POLYESTERU
T-632	ZÁVĚSY POLYESTER PRESTIGE 50 SEDAČKA A POTAH			



Návod k obsluze/instalaci/servisu

MACERÁTORSKÉ ZÁCHODY

Návod k obsluze / instalaci / údržbě

TOALETNÍ MACERATRICI

X-light / Privilege / Evolution / Breeze / E-Breeze / Silence Plus 2G / Elegance 2G

7.0 TECHNICKÉ ÚDAJE / TECHNICKÉ ÚDAJE



MAC 11 VÝSTUPNÍ ČERPADLO	12V DC	24V DC	110-125V AC 60 Hz	220-240V AC 50 Hz nebo 60 Hz
Doporučená pojistka	40A	30A	8A	5A
Výkon čerpadla	Max 270 l/min 71,3 gpm Maximální vertikální výška 11mt 36,1 ft Maximální horizontální vzdálenost 90 mt 295,3 ft			
Výstupní ventil kachny (samec)	1,5" / požadované ID 1,5" (38,5 mm)			

Nominální údaje - při návrhu systému zohledněte ztrátu způsobenou 90° koleny a dalšími zvláštnostmi systému.

Systém by měl být pokud možno lineární.

Nominální hodnoty - zohledňují tlakové ztráty v důsledku 90° ohybů a charakteristiky systému. Udržujte systém pokud možno lineární

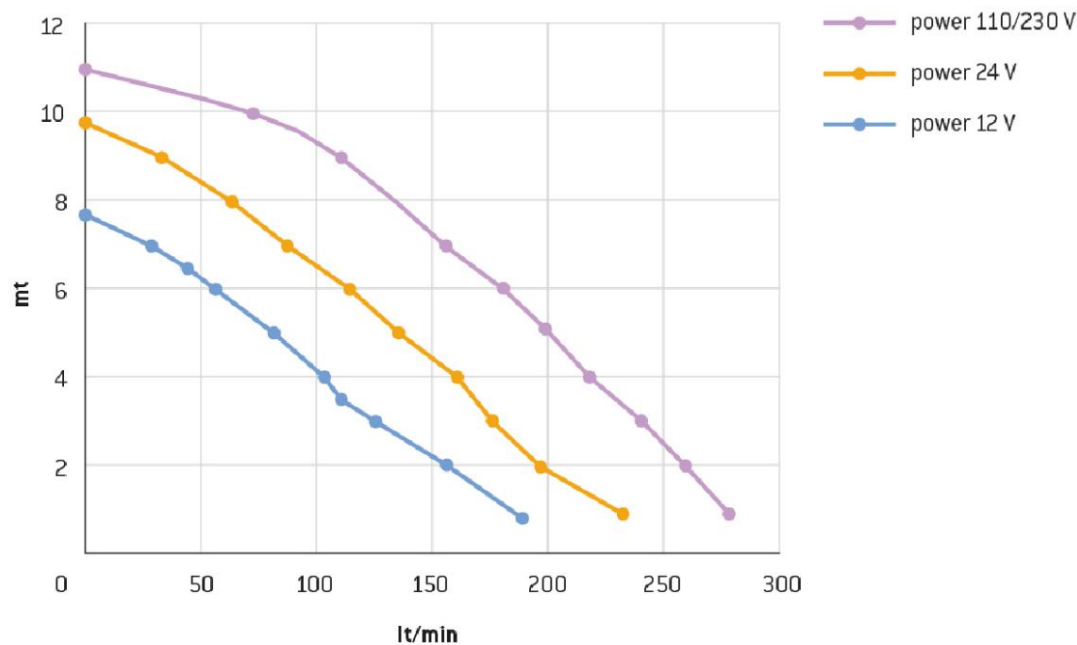

Držte krok

Návod k obsluze/instalaci/servisu

MACERÁTORSKÉ ZÁCHODY

Návod k obsluze / instalaci / údržbě

TOALETNÍ MACERATRICI

X-light / Privilege / Evolution / Breeze / E-Breeze / Silence Plus 2G / Elegance 2G



VSTUPNÍ SOLENOID Centralizovaný systém	12V DC	24V DC	110-125V AC 60Hz	220-240V AC 50 Hz nebo 60 Hz
Spotřeba energie	9,5 W	10 W	6 W	6 W
Doporučený pracovní tlak	3 bar	3 bar	3 bar	3 bar
Vstup a výstup elektromagnetu (závit s vnitřním závitem)	1/2"			
Vstupní armatura WC hadice (ostatné)	1/2"			



PŘÍVODNÍ ČERPADLO Jediný systém (surová voda)	12V DC	24V DC
Pojistka	8 A	4 A
Tlak	45 PSI - 3 bary	
Průtok vody	12 l/min 3,17 gmp	
Vstupní armatura WC hadice (ostatné)	1/2"	

TABULKA VELIKOSTÍ DRÁTU		
Vzdálenost od zdroje* je:		
	0,1-2 m (>80")	80-160"
12V DC	11 AWG (4,17 mm ²)	9 AWG (6,63 mm ²)
24V DC	13 AWG (2,63 mm ²)	11 AWG (4,17 mm ²)
110-125V AC 60Hz	18 AWG (0,82 mm ²)	18 AWG (0,82 mm ²)
220-240V AC 50 Hz nebo 60 Hz	18 AWG (0,82 mm ²)	18 AWG (0,82 mm ²)
*Změřená vzdálenost předpokládaných silových a zemnicích vodičů		

Návod k obsluze/instalaci/servisu

MACERÁTORSKÉ ZÁCHODY

Návod k obsluze / instalaci / údržbě

TOALETNÍ MACERATRICI

X-light / Privilege / Evolution / Breeze / E-Breeze / Silence Plus 2G / Elegance 2G

8.2 VÍCENÁSOBNÝ JEDNODUCHÝ SYSTÉM / VÍCENÁSOBNÝ JEDNODUCHÝ SYSTÉM

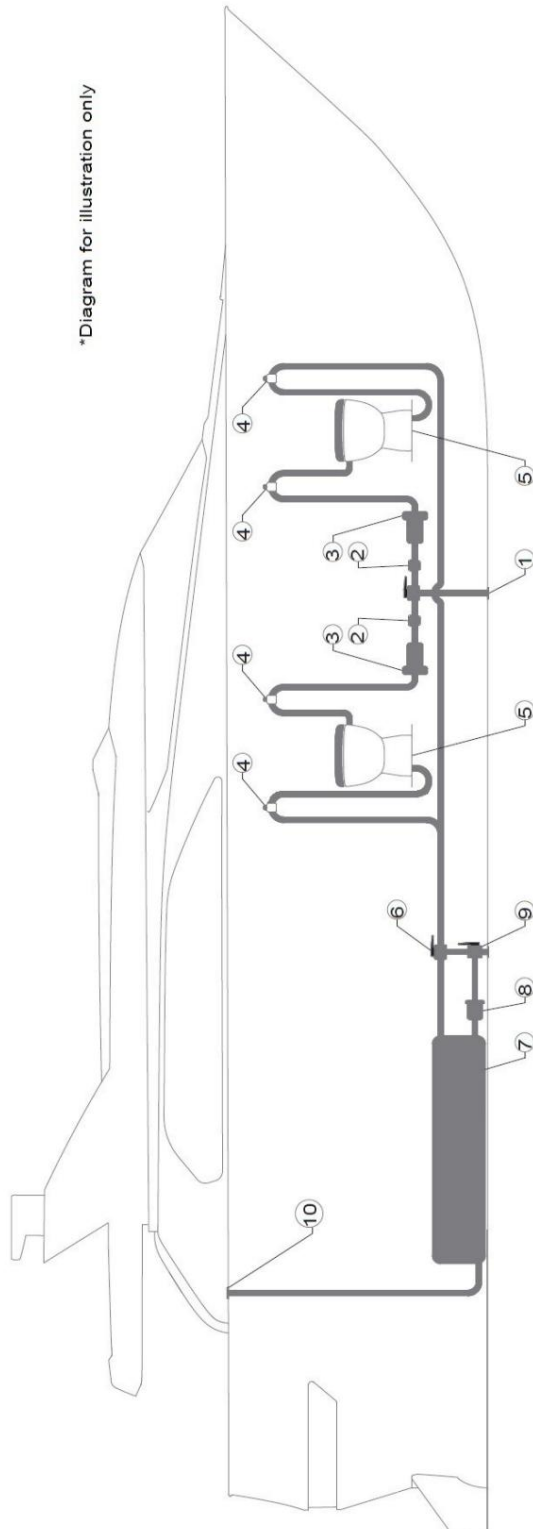

1	2	3	4	5
6	7	8	9	10

Návod k obsluze/instalaci/servisu

MACERÁTORSKÉ ZÁCHODY

Návod k obsluze / instalaci / údržbě

TOALETNÍ MACERATRICI

X-light / Privilege / Evolution / Breeze / E-Breeze / Silence Plus 2G / Elegance 2G

8.3 JEDNOTNÉ SYSTÉMOVÉ ELEKTRICKÉ ELEKTRICKÉ ELEKTROINSTALACE / JEDNOTNÉ SYSTÉMOVÉ ELEKTRICKÉ ELEKTRICKÉ ELEKTROINSTALACE

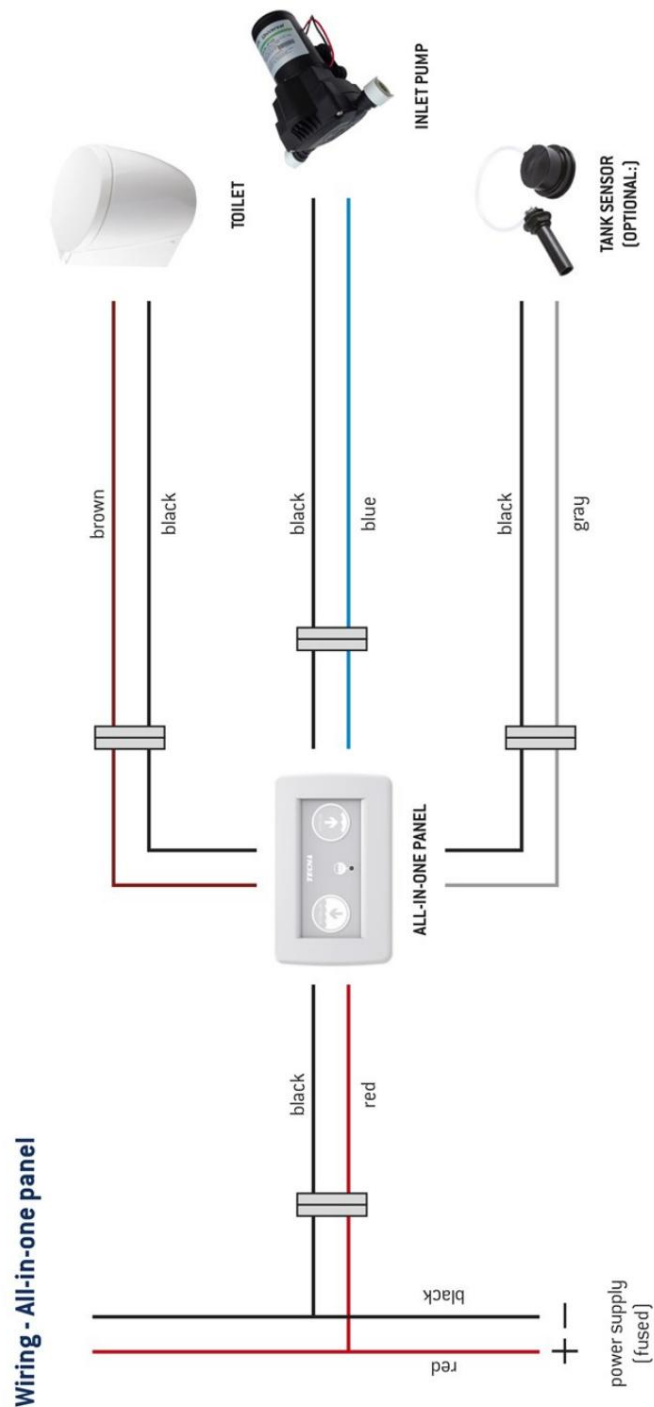

Návod k obsluze/instalaci/servisu

MACERÁTORSKÉ ZÁCHODY

Návod k obsluze / instalaci / údržbě

TOALETNÍ MACERATRICI

X-light / Privilege / Evolution / Breeze / E-Breeze / Silence Plus 2G / Elegance 2G

8.4 VÍCESYSTÉMOVÉ ZAPOJENÍ / VÍCESYSTÉMOVÉ ZAPOJENÍ

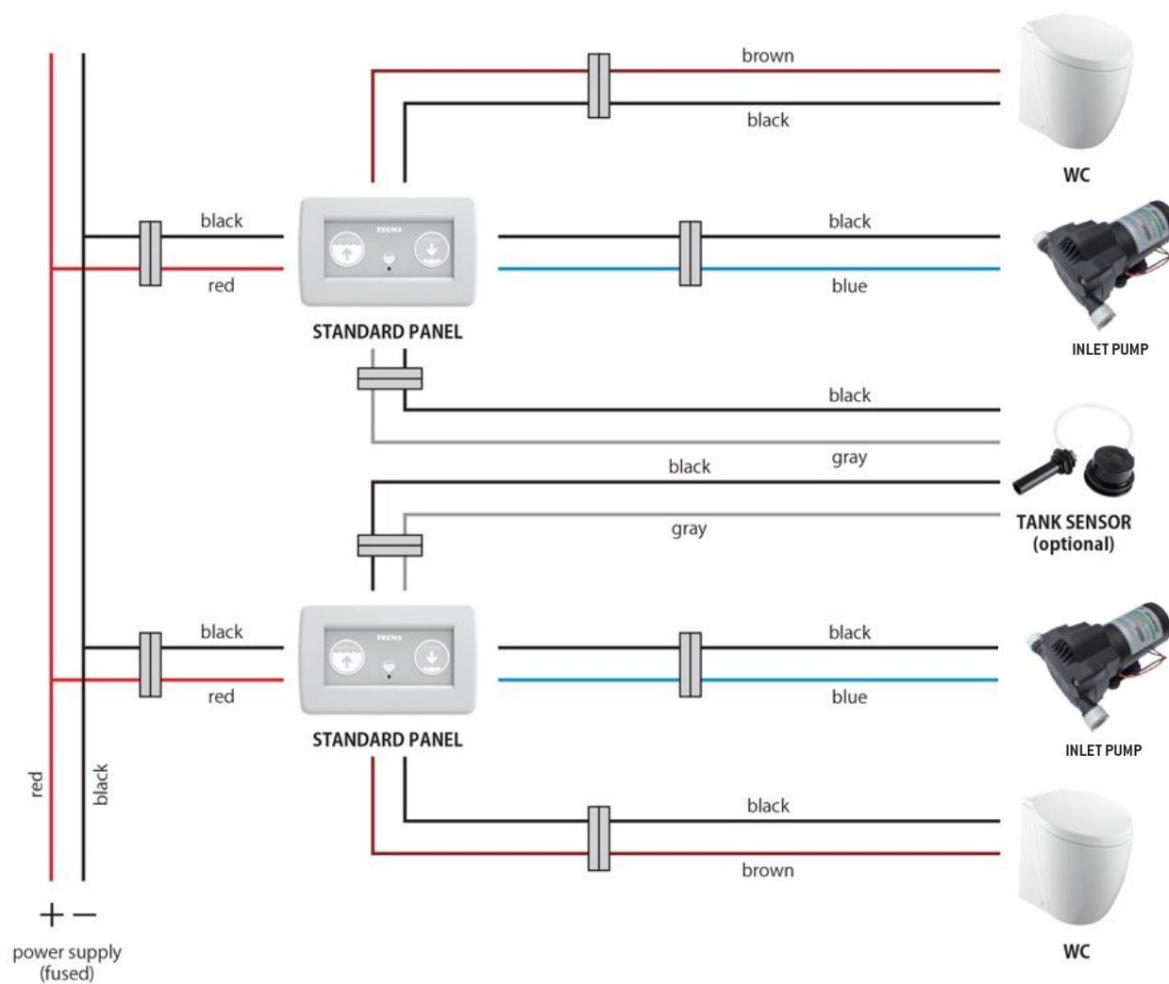

Návod k obsluze/instalaci/servisu

MACERÁTORSKÉ ZÁCHODY

Návod k obsluze / instalaci / údržbě

TOALETNÍ MACERATRICI

X-light / Privilege / Evolution / Breeze / E-Breeze / Silence Plus 2G / Elegance 2G

8.6 CENTRALIZOVANÉ ELEKTRICKÉ ELEKTRICKÉ ELEKTROINSTALACE

12V / 24V S PŘEPÍNAČEM VŠE V JEDNOM

Fresh water wiring - All-in-one panel

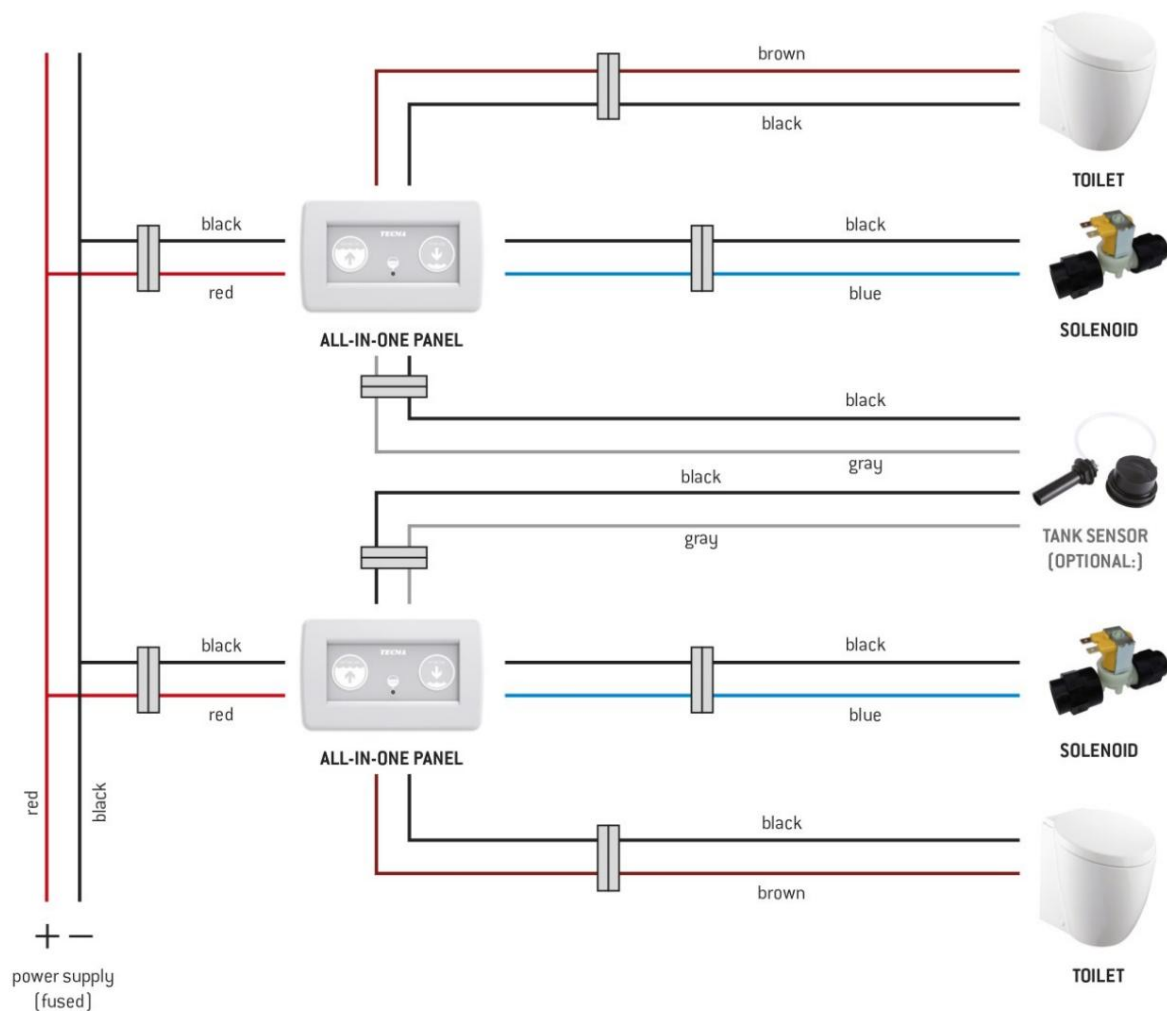

Návod k obsluze/instalaci/servisu

MACERÁTORSKÉ ZÁCHODY

Návod k obsluze / instalaci / údržbě

TOALETNÍ MACERATRICI

X-light / Privilege / Evolution / Breeze / E-Breeze / Silence Plus 2G / Elegance 2G

8.7 CENTRALIZOVANÉ ELEKTRICKÉ ELEKTRICKÉ ELEKTROINSTALACE

12V / 24V S MULTIFRAMOVÝM/ARGENTOVÝM/DOTYKOVÝM NÁSTĚNNÝM SPÍNAČEM

Fresh water wiring - Multiframe / Argent / Touch panel

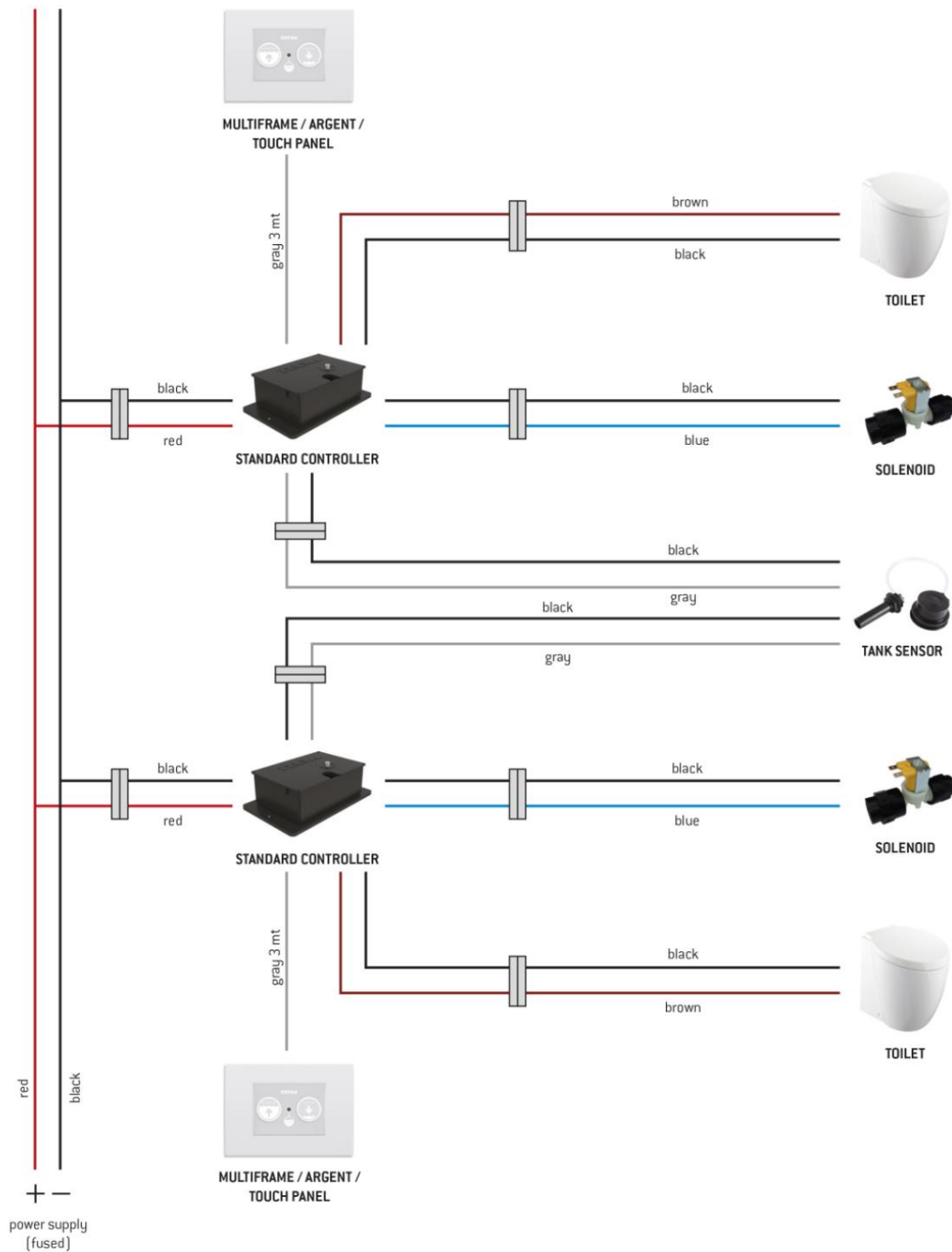

Návod k obsluze/instalaci/servisu

MACERÁTORSKÉ ZÁCHODY

Návod k obsluze / instalaci / údržbě

TOALETNÍ MACERATRICI

X-light / Privilege / Evolution / Breeze / E-Breeze / Silence Plus 2G / Elegance 2G

8.8 CENTRALIZOVANÉ ELEKTRICKÉ ELEKTRONICKÉ ELEKTRICKÉ VODY

12V /24V S NÁSTĚNNÝM VYPÍNAČEM PREMIUM

Fresh water wiring - Premium panel

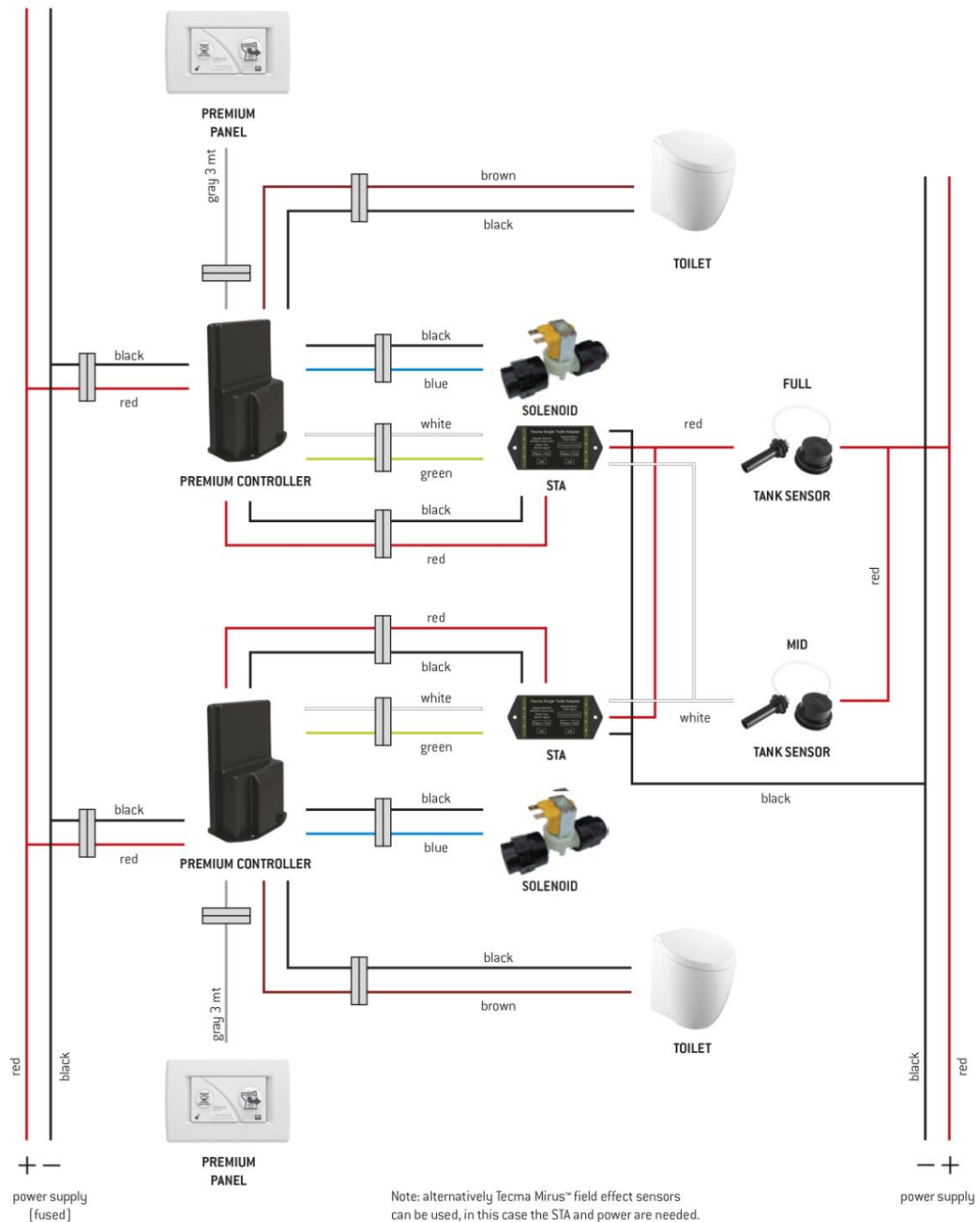

Návod k obsluze/instalaci/servisu

MACERÁTORSKÉ ZÁCHODY

Návod k obsluze / instalaci / údržbě

TOALETNÍ MACERATRICI

X-light / Privilege / Evolution / Breeze / E-Breeze / Silence Plus 2G / Elegance 2G

8.9 CENTRALIZOVANÉ ELEKTRICKÉ ELEKTRICKÉ VODY

12V /24V S PREMIUM DOTYKOVÝM NÁSTĚNNÝM VYPÍNAČEM

Central system fresh water

Fresh water wiring - Premium Touch panel

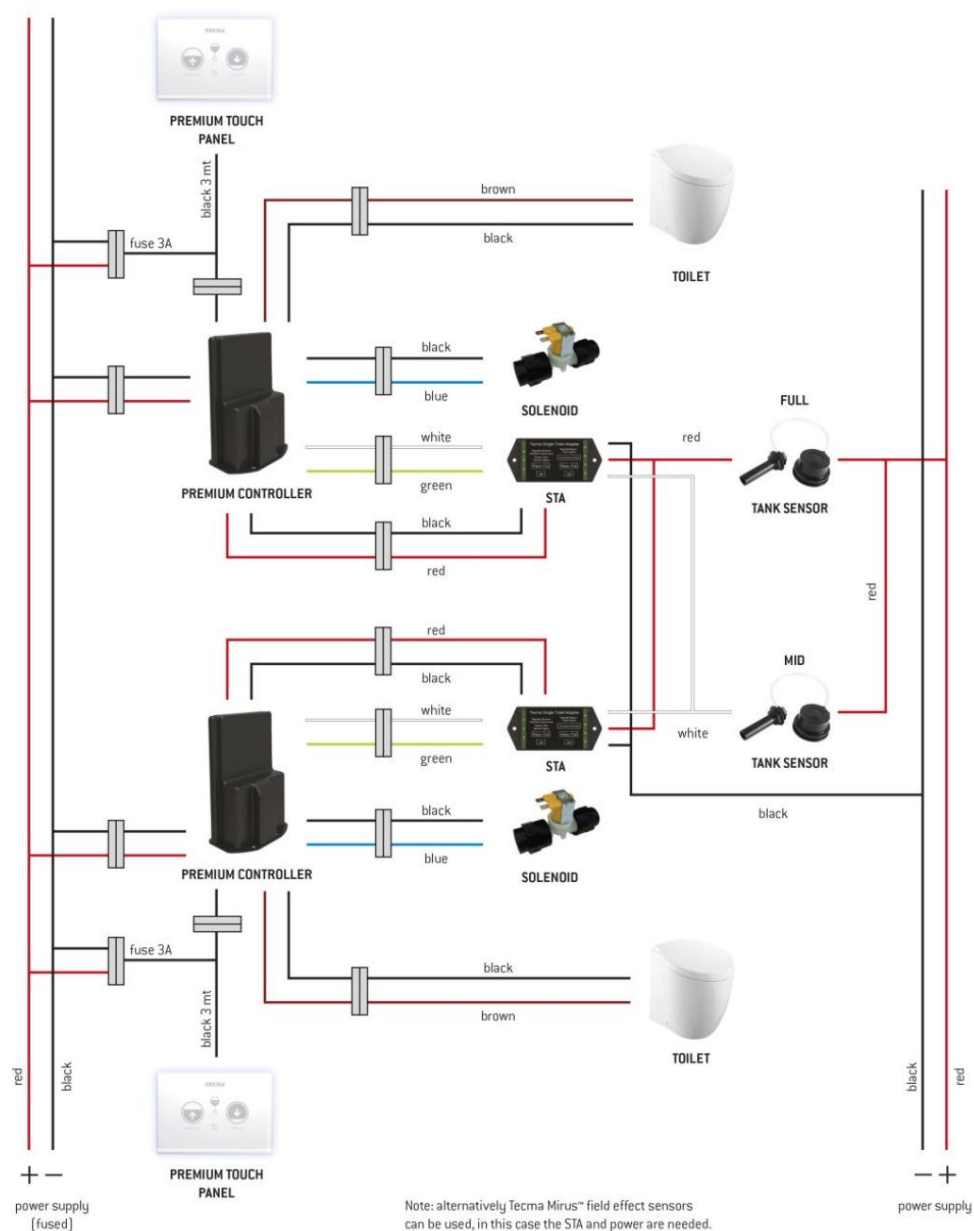

Návod k obsluze/instalaci/servisu

MACERÁTORSKÉ ZÁCHODY

Návod k obsluze / instalaci / údržbě

TOALETNÍ MACERATRICI

X-light / Privilege / Evolution / Breeze / E-Breeze / Silence Plus 2G / Elegance 2G

8.10 CENTRALIZOVANÉ ELEKTROINSTALACE SLADKOVODY

110 V/230 V S PŘEPÍNAČEM VŠE V JEDNOM

Fresh water wiring - All-in-one panel

For centralized systems or other type of control panels the low voltage connections have the same arrangements of 12/24 volts systems

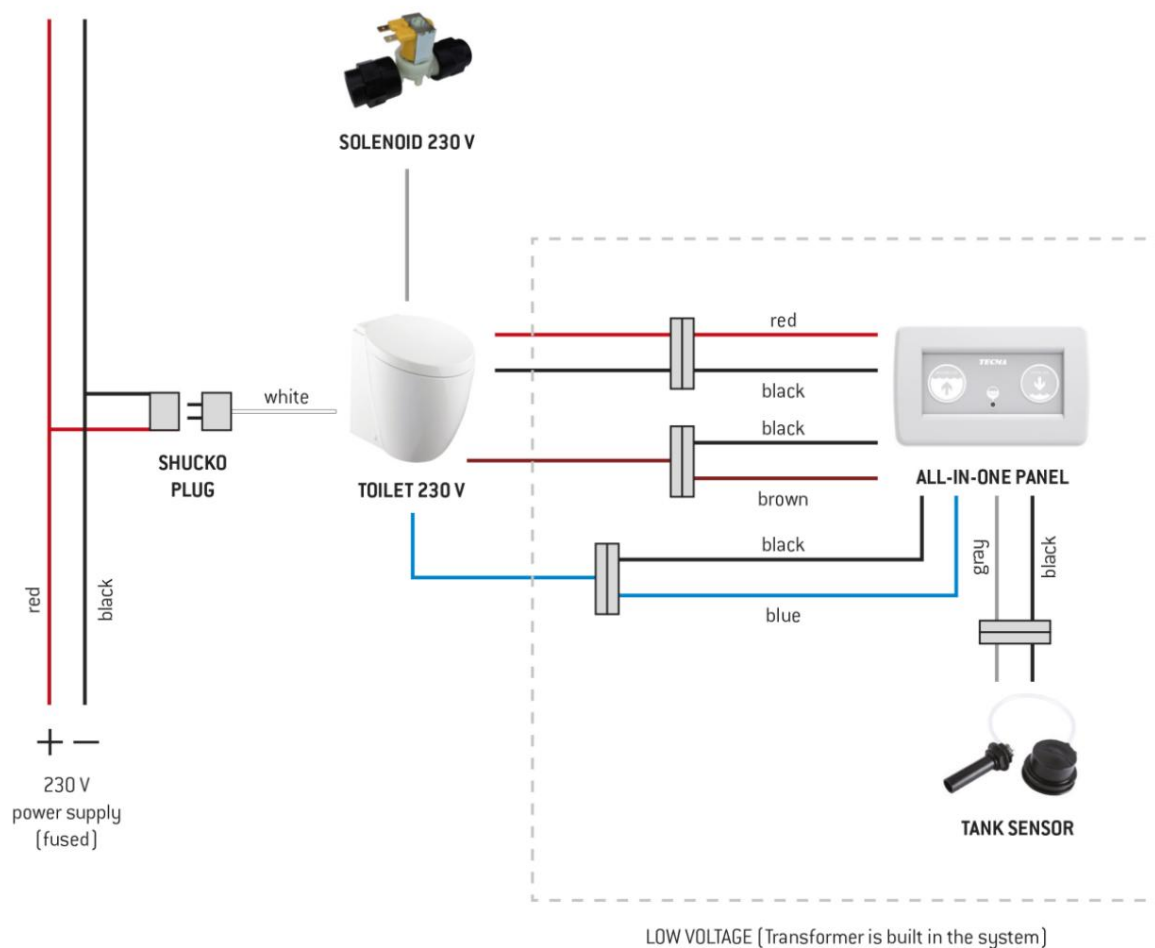

Návod k obsluze/instalaci/servisu

MACERÁTORSKÉ ZÁCHODY

Návod k obsluze / instalaci / údržbě

TOALETNÍ MACERATŘICI

X-light / Privilege / Evolution / Breeze / E-Breeze / Silence Plus 2G / Elegance 2G

8.11 CENTRALIZOVANÉ ELEKTRICKÉ ELEKTRICKÉ VODY

110V/230V S NÁSTĚNNÝM VYPÍNAČEM PREMIUM

Fresh water wiring - Premium panel

